

Imprimantă alb-negru laser multifuncțională

Ghidul utilizatorului



Cuprins

Informații referitoare la lucrul în siguranță.....	12
Informații despre imprimantă.....	14
Configurații de imprimante.....	14
Alegerea unui loc pentru imprimantă.....	14
Funcții de bază ale scannerului.....	15
Despre ADF și geamul scannerului.....	16
Despre panoul de control al imprimantei.....	17
Despre ecranul de început.....	18
Utilizarea butoanelor touch-screen-ului.....	20
Configurarea suplimentară a imprimantei.....	24
Instalarea opțiunilor interne.....	24
Opțiuni interne disponibile.....	24
Accesarea plăcii de sistem pentru a instala opțiuni interne.....	25
Instalarea unui card de memorie.....	27
Instalarea unui card de memorie flash sau firmware.....	28
Instalarea unui port Internal Solutions Port.....	31
Instalarea unui hard disc pentru imprimantă.....	37
Instalarea unei cartele de fax.....	41
Atașarea cablurilor.....	43
Verificarea configurării imprimantei.....	44
Imprimarea unei pagini cu setările de meniu.....	44
Imprimarea unei pagini de configurație pentru rețea.....	45
Configurarea software-ului pentru imprimantă.....	45
Instalarea software-ului pentru imprimantă.....	45
Actualizarea opțiunilor disponibile în driverul de imprimantă.....	46
Configurarea imprimării fără fir.....	47
Informații necesare pentru configurarea imprimantei într-o rețea fără fir.....	47
Instalarea imprimantei la o rețea fără fir (Windows).....	47
Instalarea imprimantei la o rețea fără fir (Macintosh).....	49
Instalarea imprimantei într-o rețea cablată.....	52
Modificarea setărilor de port după instalarea unei noi rețele Internal Solutions Port.....	55
Configurarea imprimării prin cablu serial.....	57
Configurarea imprimantei pentru a trimite fax.....	59
Alegerea unei conexiuni pentru fax.....	59
Utilizarea unui adaptor RJ11.....	60

Conectarea directă la o priză telefonică de perete în Germania	63
Conectarea la un telefon	65
Conectarea la un robot telefonic	66
Conectarea la un computer cu un modem	67
Setarea numelui și a numărului faxului de la care se trimite	69
Setarea datei și orei	69
Activarea orei de vară	69

Încărcarea hârtiei și a suporturilor de imprimare speciale.....70

Setarea dimensiunii și a tipului de hârtie.....	70
Configurarea setărilor pentru formatul universal de hârtie.....	70
Încărcarea tăvii standard sau opționale de 250 sau 550 de coli.....	71
Încărcarea tăvii de 2000 de foi.....	74
Încărcarea alimentatorului multifuncțional.....	78
Încărcarea alimentatorului de plicuri.....	80
Legarea și anularea legării tăvilor.....	81
Legarea tăvilor	81
Anularea legării tăvilor.....	82
Atribuirea unui nume de tip particularizat.....	82
Modificarea unui nume de tip particularizat <x>.....	82

Indicații despre hârtie și suporturile de imprimare speciale.....84

Indicații despre hârtie.....	84
Caracteristicile hârtiei	84
Hârtie neacceptată	85
Selectarea hârtiei	85
Selectarea formularelor pretipărite și a hârtiilor cu antet.....	86
Utilizarea hârtiei reciclate și a altor hârtii de birou.....	86
Depozitarea hârtiei	86
Dimensiuni, tipuri și greutateți acceptate pentru hârtie.....	87
Dimensiuni de hârtie acceptate de imprimantă	87
Tipuri și greutateți de hârtie acceptate de imprimantă	89
Tipuri și greutateți de hârtie acceptate de recipientele de ieșire	90

Copierea.....91

Realizarea de copii.....	91
Realizarea unei copii rapide	91
Copierea utilizând ADF	91
Copiere utilizând geamului scannerului	92
Copierea fotografiilor.....	92

Copierea pe suporturi speciale.....	92
Realizarea de folii transparente	92
Copiere pe hârtie cu antet.....	93
Particularizarea setărilor de copiere.....	93
Copierea de la o dimensiune la alta.....	93
Realizarea de copii utilizând hârtie dintr-o anumită tavă.....	94
Copierea unui document care conține dimensiuni combinate de hârtie.....	94
Copierea pe ambele fețe ale hârtiei (față-verso).....	95
Micșorarea sau mărirea copiilor	96
Reglarea calității copiilor	96
Asamblarea copiilor.....	97
Amplasarea de coli de separare între exemplare	97
Copierea mai multor pagini pe o singură coală.....	98
Crearea unei lucrări particularizate (job build)	98
Întrerupere lucrare.....	99
Afișarea de informații pe copii.....	100
Amplasarea datei și orei pe partea superioară a fiecărei pagini	100
Amplasarea unui mesaj filigranat pe fiecare pagină	100
Revocarea unei lucrări de copiere.....	101
Revocarea unei lucrări de copiere în timp ce documentul este în ADF	101
Revocarea unei lucrări de copiere în timp ce se copiază pagini utilizând geamul scannerului.....	101
Revocarea unei lucrări de copiere în timp ce se imprimă pagini.....	101
Despre ecranele de copiere și opțiuni.....	101
Copiere de pe.....	101
Copiere către.....	101
Scale (Redimensionare).....	102
Întunecare	102
Conținut.....	102
Fețe (Duplex)	102
Asamblare	102
Opțiuni.....	103
Îmbunătățirea calității copierii.....	104

Poșta electronică..... 105

Pregătirea pentru trimiterea unui mesaj prin poșta electronică.....	105
Configurarea funcției de poșta electronică	105
Configurarea setărilor de poșta electronică	106
Crearea unei comenzi rapide pentru poșta electronică.....	106
Crearea unei comenzi rapide de poșta electronică utilizând serverul EWS.....	106
Crearea unei comenzi rapide de poșta electronică utilizând touch-screen-ul.....	106
Trimiterea unui document prin poșta electronică.....	107
Trimiterea unui e-mail utilizând touch-screen	107

Trimiterea unui e-mail utilizând un număr de comandă rapidă	107
Trimiterea unui e-mail utilizând agenda	107
Particularizarea setărilor pentru poșta electronică.....	108
Adăugarea unui subiect de e-mail și a informațiilor despre mesaj.....	108
Schimbarea tipului de fișier de ieșire	108
Anularea unui e-mail.....	109
Despre opțiunile de poștă electronică.....	109
Dimensiune originală.....	109
Fețe (Duplex)	109
Orientare	110
Legare	110
Subiect e-mail	110
Trimitere prin e-mail nume fișier.....	110
Mesaj de poștă electronică	110
Rezoluție	110
Trimitere ca	110
Conținut.....	111
Opțiuni complexe	111

Utilizarea faxului.....112

Trimiterea unui fax.....	112
Trimiterea unui fax utilizând panoul de control al imprimantei	112
Trimiterea unui fax cu ajutorul computerului	113
Crearea de comenzi rapide.....	113
Crearea unei comenzi rapide cu EWS	113
Crearea unei comenzi rapide cu ajutorul touch screen.....	114
Utilizarea comenzilor rapide și a agendei.....	114
Utilizarea comenzilor rapide pentru fax.....	114
Utilizarea agendei	115
Particularizarea setărilor de fax.....	115
Schimbarea rezoluției faxului	115
Crearea unui fax mai luminos sau mai întunecat	116
Trimiterea la o oră programată a unui fax	116
Vizualizarea unui jurnal de fax	117
Blocarea faxurilor nesolicitate	117
Revocarea unui fax de ieșire.....	117
Revocarea unui fax în timp documentele originale sunt în curs de scanare	117
Revocarea unui fax după ce documentele originale au fost scanate în memorie.....	118
Despre opțiunile de fax.....	118
Dimensiune originală.....	118
Conținut.....	118
Fețe (Duplex)	118
Rezoluție	119

Întunecare	119
Opțiuni complexe	119
Îmbunătățirea calității faxului.....	120
Păstrarea și redirecționarea faxurilor.....	120
Reținerea faxurilor	120
Redirecționarea unui fax	121
Scanarea la o adresă FTP	122
Scanarea la o adresă FTP.....	122
Scanarea către o adresă FTP utilizând minitastatura numerică	122
Scanarea către o adresă FTP utilizând un număr de comandă rapidă.....	123
Scanarea către o adresă FTP utilizând agenda.....	123
Crearea de comenzi rapide.....	123
Crearea unei comenzi rapide de FTP cu ajutorul EWS	123
Crearea unei comenzi rapide pentru FTP cu ajutorul touch-screen.....	124
Despre opțiunile FTP.....	124
Dimensiune originală.....	124
Fețe (Duplex)	124
Orientare	124
Legare	125
Rezoluție	125
Trimitere ca	125
Conținut.....	125
Opțiuni avansate	125
Îmbunătățirea calității FTP.....	126
Scanarea pe un computer sau pe o unitate flash.....	127
Scanare la un computer.....	127
Scanarea către o unitate flash.....	128
Despre opțiunile pentru profilurile de scanare.....	128
Instalare rapidă	128
Tipul format	129
Compresie	129
Conținut implicit.....	129
Culoare.....	129
Dimensiune originală.....	129
Orientare	129
Fețe (Duplex)	130
Întunecare	130
Rezoluție	130
Imagini complexe	130
Îmbunătățirea calității scanării.....	130

Imprimarea.....	132
Imprimarea unui document.....	132
Imprimarea pe suporturi speciale.....	133
Sfaturi pentru utilizarea hârtiilor cu antet.....	133
Sfaturi pentru utilizarea foliilor transparente.....	133
Sfaturi pentru utilizarea plicurilor.....	133
Sfaturi pentru utilizarea etichetelor.....	134
Sfaturi pentru utilizarea cartonului.....	134
Imprimarea lucrărilor confidențiale și a altor lucrări în așteptare.....	135
Memorarea operațiilor în imprimantă.....	135
Imprimarea lucrărilor confidențiale și a altor lucrări din Windows.....	136
Tipărirea operațiilor confidențiale și a altor operații de pe un calculator Macintosh.....	136
Imprimarea de pe o unitate flash.....	138
Imprimarea paginilor de informații.....	139
Imprimarea unei liste de directoare.....	139
Imprimarea paginilor de testare a calității imprimării.....	139
Revocarea unei lucrări de imprimare.....	139
Revocarea unei lucrări de imprimare de la panoul de control.....	139
Anularea unei operații de imprimare de pe computer.....	140
Îndepărtarea blocajelor.....	142
Evitarea blocajelor.....	142
Interpretarea numerelor și locațiilor pentru blocaje.....	143
200 și 201 blocaje hârtie.....	143
202 Blocaj hârtie.....	145
230-239 Blocaje hârtie.....	146
240-249 Blocaje hârtie.....	147
250 Blocaj hârtie.....	148
260 blocaj hârtie.....	149
270-279 Blocaje hârtie.....	149
280-282 Blocaje hârtie.....	149
283 Blocaje capsator.....	150
290-294 blocaje de hârtie.....	152
Despre meniurile imprimantei.....	154
Listă de meniuri.....	154
Meniul Hârtie.....	155
Meniul Sursă prestabilită.....	155
Meniul Dimensiune/Tip hârtie.....	155

Meniul Configurare MF.....	158
Îmbunătățire plicuri.....	159
Meniul Dimensiune înlocuitoare.....	159
Meniul Textură hârtie.....	159
Meniul Greutate hârtie.....	161
Meniul Încărcare hârtie.....	162
Meniul Tipuri particularizate.....	164
Meniul Nume particularizate.....	164
Meniul Dimensiuni particularizate de scanare.....	165
Meniul Nume particularizate de recipiente.....	165
Meniul Configurare universală.....	165
Meniul Configurare recipient.....	166
Meniul Rapoarte.....	167
Meniul Rețea/Porturi.....	169
Meniul NIC activ.....	169
Meniurile Rețea standard sau Rețea <x>.....	169
Meniul Configurare SMTP.....	172
Meniul Rapoarte rețea.....	172
Meniul Placă de rețea.....	173
Meniul TCP/IP.....	174
Meniul IPv6.....	175
Meniul Fără fir.....	175
Meniul AppleTalk.....	176
Meniul NetWare.....	176
Meniul LexLink.....	177
Meniul USB standard.....	178
Meniul Paralel <x>.....	180
Meniul Serial <x>.....	183
Meniul Securitate.....	187
Meniul Diverse.....	187
Meniul Imprimare confidențială.....	188
Meniul Curățare disc.....	188
Meniul Jurnal audit de securitate.....	190
Meniul Setare Dată/Oră.....	190
Meniul Setări.....	191
Meniul Setări generale.....	191
Meniul Setări copiere.....	199
Meniul Setări fax.....	205
Meniul Setări poștă electronică.....	215
Meniul Setări pentru FTP.....	220
Meniul Unitate flash.....	224
Setări de imprimare.....	229
Meniul Ajutor.....	242

Despre mesajele imprimantei.....	243
Lista mesajelor de stare și de eroare.....	243
Întreținerea imprimantei.....	263
Curățarea exteriorului imprimantei.....	263
Curățarea geamului scannerului.....	264
Ajustarea înregistrării scannerului.....	265
Depozitarea pieselor de schimb.....	266
Conservarea consumabilelor.....	266
Verificarea stării consumabilelor.....	267
Verificarea stării consumabilelor de la panoul de control al imprimantei	267
Verificarea stării consumabilelor de la un calculator din rețea	267
Comandarea consumabilelor.....	267
Comandarea cartușelor de imprimare.....	267
Mutarea imprimantei.....	268
Înainte de mutarea imprimantei.....	268
Mutarea imprimantei în altă locație	268
Instalarea imprimantei într-o locație nouă	269
Expedierea imprimantei	269
Asistența administrativă.....	270
Utilizare serverului EWS.....	270
Verificarea stării dispozitivului.....	270
Setarea avertizărilor prin e-mail.....	270
Vizualizarea rapoartelor.....	271
Reglarea luminozității ecranului.....	271
Reglarea setărilor pentru modul Economic.....	271
Restaurarea setărilor prestabilite din fabrică.....	272
Depanarea.....	273
Rezolvarea problemelor simple cu imprimanta.....	273
Afișajul panoului de control al imprimantei este gol sau afișează numai blocuri.....	273
Rezolvarea problemelor legate de imprimare.....	273
Fișierele PDF în mai multe limbi nu se tipăresc	273
Apare un mesaj de eroare legat de citirea unității USB	274
Imprimările nu se efectuează	274
Operațiile confidențiale și alte operații nu se tipăresc	275
Operația de imprimare durează mai mult decât în mod normal	275
Operațiile de tipărire sunt executate din tava incorectă sau pe hârtie incorectă	276

Tipărirea incorectă a caracterelor	276
Legarea tăvilor nu funcționează	276
Operațiile mari nu colaționează.....	276
Apar întreruperi neprevăzute între pagini.....	277
Rezolvarea problemelor legate de copiere.....	277
Copiatorul nu răspunde	277
Unitatea de scanare nu se închide.....	278
Calitate slabă a copierii	278
Copii de documente sau foto parțiale.....	279
Rezolvarea problemelor legate de scanner.....	280
Verificarea unui scanner care nu răspunde la comenzi	280
Scanarea nu a reușit	280
Scanarea durează prea mult sau îngheață computerul	280
Calitatea imaginilor scanate slab	281
Scanări de documente sau foto parțiale.....	281
Nu se poate scana de la un computer	282
Rezolvarea problemelor legate de fax.....	282
Identificator apelant (Caller ID) nu este afișat	282
Nu se poate trimite sau primi un fax.....	282
Se pot trimite, dar nu se pot primi faxuri	284
Se pot primi, dar nu se pot trimite faxuri	284
Faxurile primite au o calitate redusă	285
Rezolvarea problemelor legate de opțiuni.....	286
Opțiunea nu operează corect sau se închide după instalare.....	286
Tăvi de hârtie	286
tavă de 2000 de coli	287
Alimentator plicuri.....	287
Opțiuni de ieșire	287
Flash memory card (Card de memorie flash).....	288
Hard-disc cu adaptor	288
Port de soluții intern	288
Memory card (Card de memorie)	288
Rezolvarea problemelor legate de alimentarea cu hârtie.....	288
Hârtia se blochează frecvent.....	288
Mesajul privind blocarea hârtiei persistă și după înlăturarea blocajului	289
Pagina blocată nu este retipărită după înlăturarea blocajului	289
Rezolvarea problemelor legate de calitatea imprimării.....	290
Izolarea problemelor legate de calitatea tipării.....	290
Pagini goale	290
Marginile caracterelor sunt zimțate sau inegale.....	291
Imagini incomplete	291
Imagini fantomă.....	291
Fundal gri	292

Margini incorecte	292
Încrețire hârtie	293
Neregularități în imprimare	293
Defecțiunile se repetă	294
Tipărire oblică	295
Dungi negre sau albe solide	295
Materialele imprimate sunt prea luminoase	296
Materialele imprimate sunt prea întunecate	297
Pagini cu culoare solidă	298
Linii verticale întrerupte	298
Pe pagină apare pulbere de toner sau fundalul este întunecat	299
Tonerul se ia	299
Acumulări de toner	300
Calitate slabă la tipărirea pe folii transparente	300
Serverul EWS nu se deschide	301
Verificați conexiunile de rețea	301
Verificați setările de rețea	301
Contactarea serviciului de asistență pentru clienți	301
Notificări.....	302
Notificare referitoare la ediție	302
Notificări din partea Industry Canada	303
Consumul de energie	307
Index.....	309

Informații referitoare la lucrul în siguranță

Conectați cordonul de alimentare la o priză electrică împământată corespunzător situată în apropierea echipamentului și care este ușor de accesat.

Nu amplasați și nu utilizați acest produs în apropierea apei sau a locațiilor umede.

 **ATENȚIONARE—RISC DE RĂNIRE:** Acest produs folosește laser. Utilizarea controalelor, reglajele sau executarea de proceduri, altele decât cele specificate în acest document, pot avea ca rezultat expunerea la radiații periculoase.

Acest produs utilizează un proces care încălzește suportul de tipărire și căldura poate provoca emisii. Trebuie să înțelegeți secțiunea din instrucțiunile de utilizare care tratează îndrumările pentru selectarea suportului de tipărire, pentru a evita posibilitatea emisiilor periculoase.

Aveți grijă atunci când înlocuiți o baterie cu litiu.

 **ATENȚIONARE—RISC DE RĂNIRE:** Există pericolul de explozie dacă o baterie cu litiu este înlocuită incorect. Înlocuiți bateria numai cu o baterie cu litiu identică sau similară. Nu reîncărcați, demontați sau incinerați o baterie cu litiu. Scoateți din uz bateriile uzate conform instrucțiunilor fabricantului și reglementărilor locale.

 **ATENȚIONARE—SUPRAFAȚĂ FIERBINTE:** Interiorul imprimantei poate să fie fierbinte. Pentru a reduce riscul de vătămare datorită componentei fierbinți, lăsați suprafața să se răcească înainte de a o atinge.

 **ATENȚIONARE—RISC DE RĂNIRE:** Imprimanta cântărește mai mult de 18 kg (40 lb) și este nevoie de două sau mai multe persoane antrenate pentru a o ridica în siguranță.

 **ATENȚIONARE—RISC DE RĂNIRE:** Pentru a evita rănirea dvs. sau deteriorarea imprimantei, urmați aceste indicații:

- Închideți imprimanta de la comutator, apoi deconectați cablul de alimentare de la priza de perete.
- Deconectați toate firele și cablurile de la imprimantă înainte de a o muta.
- Ridicați imprimanta de pe sertarul opțional și așezați-o alături, evitând ridicarea sertarului și imprimantei în același timp.

Notă: Utilizați mânerul lateral pentru a ridica imprimanta de pe sertarul opțional.

Utilizați numai sursa de tensiune și cablul sursei de tensiune livrate împreună cu acest produs sau piesa de schimb autorizată de producător.

Când conectați acest produs la rețeaua telefonică publică cu comutare de circuite, utilizați numai un cablu de telecomunicații (RJ-11) sau un înlocuitor 26 AWG sau superior.

 **ATENȚIONARE—PERICOL DE ELECTROCUTARE:** Dacă după configurarea imprimantei accesați placa de bază a sistemului sau instalați hardware opțional sau un card de memorie, închideți imprimanta și decuplați cordonul de alimentare de la priza de perete, înainte de a continua. Dacă aveți alte aparate atașate la imprimantă, închideți-le și pe acestea și deconectați cablurile care conduc la imprimantă.

 **ATENȚIONARE—PERICOL DE ELECTROCUTARE:** Asigurați-vă că toate conexiunile externe (cum ar fi conexiunile Ethernet și cele pentru telefonie) sunt instalate corespunzător în port-urile de conectare marcate.

Acest produs este proiectat, testat și aprobat pentru a îndeplini standarde stricte de securitate globală, dacă utilizează componente specifice ale producătorului. Caracteristicile de siguranță ale unor componente nu sunt întotdeauna evidente. Producătorul nu răspunde în cazul utilizării altor componente înlocuitoare.

 **ATENȚIONARE—RISC DE RĂNIRE:** Nu răsuciți, legați, striviți cablul de tensiune și nu plasați obiecte grele pe acesta. Nu amplasați cablul de tensiune în locuri în care poate fi întins excesiv sau ros. Nu strângeți cablul între obiecte cum ar fi mobila și pereții. În cazul utilizării greșite a cablului de tensiune, există pericol de incendiu sau de electrocutare. Cercetați regulat cablul de tensiune pentru a verifica dacă există semne de utilizare greșită. Înainte de a-l inspecta, scoateți cablul de tensiune din priza electrică.

Apelați la personal de service calificat pentru service sau reparații, altele decât cele descrise în documentația utilizatorului.

 **ATENȚIONARE—PERICOL DE ELECTROCUTARE:** Pentru a evita riscul electrocutării în timpul curățării părții exterioare a imprimantei, deconectați cablul de alimentare de la priza de perete și deconectați toate celelalte cabluri de la imprimantă înainte de a continua.

 **ATENȚIONARE—PERICOL DE ELECTROCUTARE:** Nu utilizați caracteristica fax în timpul unei furtuni cu fulgere. Nu instalați acest echipament și nu realizați conexiuni electrice sau de cablu, cum ar fi la fax, la cablul de alimentare sau la telefon, în timpul unei furtuni cu fulgere.

 **ATENȚIONARE—PERICOL DE STRIVIRE:** Configurațiile cu montare pe podea necesită mobilier suplimentar pentru stabilitate. Trebuie să folosiți un stand sau un postament pentru imprimantă, dacă utilizați o tavă de intrare de mare capacitate, o unitate duplex și una sau mai multe opțiuni de intrare. Dacă ați cumpărat o imprimantă multifuncțională (MFP) cu scanner, copiator și fax este nevoie de mobilier suplimentar. Pentru mai multe informații, consultați www.infoprint.com/literature/workgroupconfig.

PĂSTRAȚI ACESTE INSTRUCȚIUNI.

Informații despre imprimantă

Configurații de imprimante

Notă: Configurația imprimantei poate să difere în funcție de modelul imprimantei.

Modele de bază

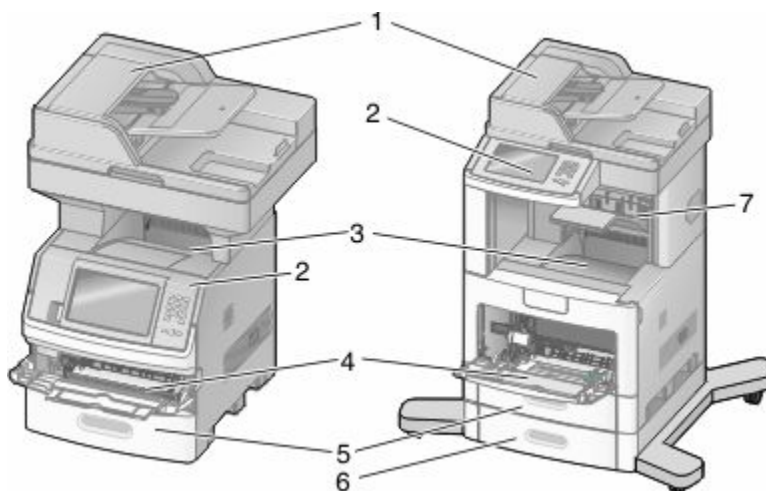

1	Alimentator automat de documente (ADF)
2	Panou de control al imprimantei
3	Recipient de ieșire standard
4	Alimentator multifuncțional
5	Tavă de 550 de coli (Tava 1)
6	Tavă de 550 de coli (Tava 2)
7	Recipient opțional de ieșire

Alegerea unui loc pentru imprimantă

Când alegeți un loc pentru imprimantă, lăsați suficient loc pentru a deschide tăvile, acoperitoarele și ușile. Dacă planuiți să instalați orice opțiuni, lăsați suficient loc și pentru acestea. Este important de reținut:

- Asigurați-vă că fluxul de aer din încăpere îndeplinește cele mai recente prevederi ale standardului ASHRAE 62.
- Puneți la dispoziție o suprafață dreaptă, masivă și stabilă.
- Imprimanta trebuie menținută:
 - La distanță de curenți de aer direcți de la aparate de aer condiționat, încălzitoare sau ventilatoare
 - Neexpusă luminii solare directe, unor condiții de umiditate extreme sau fluctuații de temperatură
 - Curată, uscată și fără praf

- În jurul imprimantei trebuie să existe următoarele spații, pentru ventilare corespunzătoare:

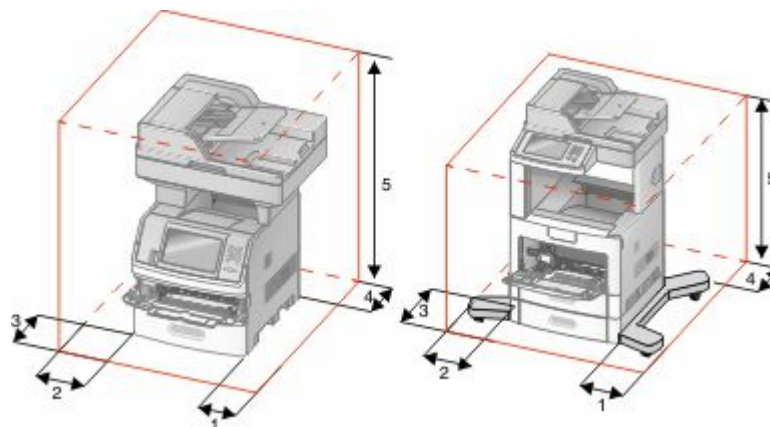

1	Partea dreaptă	20 cm (8 inchi)
2	Partea stângă	31 cm (12 inchi)
3	Față	51 cm (20 inchi)
4	Spate	20 cm (8 inchi)
5	Sus	31 cm (12 inchi)

Funcții de bază ale scannerului

Scannerul furnizează capacitatea de copiere, trimitere fax și scanare în rețea pentru grupuri mari de lucru. Aveți următoarele posibilități:

- Faceți copii rapide sau modificați setările din panoul de control al imprimantei pentru a efectua anumite lucrări de copiere.
- Trimiteți un fax utilizând panoul de control al imprimantei.
- Trimiteți un fax la mai multe destinații de fax, toate simultan.
- Scațați documente și le trimiteți la computer, la o adresă de poștă electronică, la o unitate flash sau la o destinație de FTP.
- Scațați documente și le trimiteți la altă imprimantă (PDF prin FTP).

Despre ADF și geamul scannerului

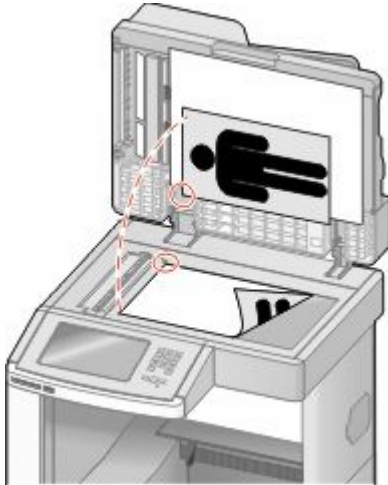
Alimentator automat de documente (ADF)	Geam scanner
 <p>Utilizați ADF pentru documentele cu mai multe pagini.</p>	 <p>Utilizați geamul scannerului pentru pagini individuale, articole mici (cum ar fi cărți poștale sau fotografii), folii transparente, hârtie foto sau suporturi subțiri (cum ar fi decupaje din reviste sau formulare ușoare, fără carbon).</p>

Puteți utiliza ADF sau geamul scannerului pentru a scana documente.

Utilizarea ADF

Alimentatorul automat de documente (ADF) poate scana mai multe pagini, inclusiv pagini duplex. Când utilizați ADF:

- Încărcați documentul în ADF cu fața în sus, cu marginea scurtă înainte.
- Încărcați până la 75 de coli de hârtie simplă în tava de intrare a ADF.
- Scanați dimensiuni de la 76,2 x 139,4 mm (3,0 x 5,5 inchi) până la 215,9 x 355,6 mm (8,5 x 14 inchi).
- Scanați documente cu dimensiuni de pagină combinate (Letter sau Legal).
- Scanați suporturi cu greutate de la 52 la 120 g/m² (de la 14 la 32 livre).
- Nu încărcați cărți poștale, fotografii, articole mici, folii transparente, hârtie foto sau alte suporturi subțiri (precum decupajele din reviste) în ADF. Așezați aceste articole pe geamul scannerului.





Utilizarea geamului scannerului



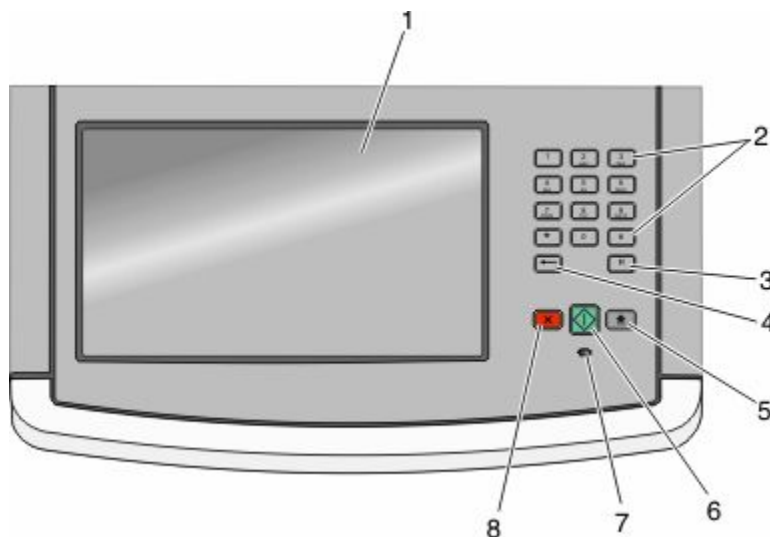









Geamul scannerului poate fi utilizat pentru a scana sau copia pagini individuale sau pagini de carte. Când utilizați geamul scannerului:

- Așezați un document cu fața în jos pe geamul scannerului, în colțul din stânga sus.
- Scanați sau copiați documente de până la 215,9 x 355,6 mm (8,5 x 14 inchi).
- Copiați cărți de până la 25,3 mm (1 inch) grosime.

Despre panoul de control al imprimantei



Element		Descriere
1	Afișaj	Vizualizați opțiunile pentru scanare, copiere, lucru cu faxul și imprimare, precum și starea și mesajele de eroare.
2	Tastatură 	Introduceți numere sau simboluri pe afișaj.
3	Pauză de apelare 	<ul style="list-style-type: none"> • Apăsați pe  pentru a introduce o pauză de apelare de două sau trei secunde într-un număr de fax. În câmpul Fax către, o Pauză de apelare este reprezentată printr-o virgulă (,). • În ecranul de început, apăsați pe  pentru a reapela un număr de fax. • Butonul funcționează numai în cadrul meniului Fax sau cu funcții pentru fax. Când sunteți în afara meniului Fax, a funcțiilor pentru fax sau a ecranului de început, apăsarea butonului  provoacă un sunet bip de eroare.

Element		Descriere
4	Înapoi 	Din meniul Copiere, apăsați pe  pentru a șterge cifra cea mai din dreapta a valorii din Număr de exemplare. Valoarea implicită 1 apare dacă întregul număr este șters prin apăsarea butonului  de mai multe ori. În Listă destinație fax, apăsați pe  pentru a șterge cifra cea mai din dreapta a unui număr introdus manual. Puteți, de asemenea, să apăsați pe  pentru a șterge o întreagă intrare de comandă rapidă. După ce se șterge o întreagă linie, încă o apăsare a butonului  determină cursorul să se deplaseze cu o linie mai sus. În Listă destinații poștă electronică, apăsați pe  pentru a șterge caracterul din stânga cursorului. În cazul în care caracterul se află în interiorul unei comenzi rapide, acea comandă rapidă este ștearsă.
5	Ecranul de început 	Apăsați pe  pentru a reveni la ecranul de început.
6	Start 	<ul style="list-style-type: none"> • Apăsați pe  pentru a iniția lucrarea curentă indicată pe afișaj. • Din ecranul de început, apăsați pe  pentru a porni o lucrare de copiere cu setări prestabilite. • Dacă este apăsat în timpul scanării unei lucrări, butonul nu are niciun efect.
7	Indicator luminos	Indică starea imprimantei: <ul style="list-style-type: none"> • Off (Stins)—Imprimanta este oprită. • Blinking green (Verde intermitent)—Imprimanta se încălzește, procesează date sau imprimă. • Solid green (Verde continuu)—Imprimanta este pornită, dar în așteptare. • Blinking red (Roșu intermitent)—Este necesară intervenția operatorului.
8	Stop 	Înterupe activitatea imprimantei După ce pe ecran se afișează Stopped (Oprit) , utilizatorului i se oferă o listă de opțiuni.

Despre ecranul de început

După ce se pornește imprimanta și trece o perioadă scurtă de încălzire, pe afișaj apare următorul ecran de bază, cunoscut ca ecran de început. Utilizați butoanele din ecranul de început pentru a iniția o acțiune precum copiere, trimitere de faxuri sau scanare, pentru a deschide ecranul meniului sau pentru a răspunde la mesaje.

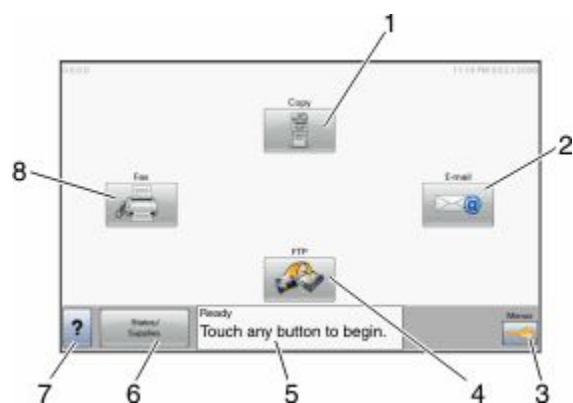

Element de afișaj		Descriere
1	Copiere	Deschide meniurile Copiere Notă: Din ecranul de început, puteți accesa, de asemenea, meniurile Copiere prin apăsarea unui număr de pe tastatură.
2	Poștă electronică	Deschide meniurile Poștă electronică
3	Meniuri	Deschide meniurile. Aceste meniuri sunt disponibile numai când imprimanta se află în starea Ready (Gata) .
4	FTP	Deschide meniurile File Transfer Protocol (FTP) Notă: Această funcție trebuie să fie configurată de persoana care asigură asistența sistemului. Odată configurată, ea apare ca element de afișaj.
5	Bara cu mesaje de stare	<ul style="list-style-type: none"> Afișează starea curentă a imprimantei, precum Ready (Gata) sau Busy (Ocupat). Afișează condițiile imprimantei, precum Toner Low (Nivel redus toner). Afișează mesaje de intervenție pentru a oferi instrucțiuni legate de ceea ce trebuie să faceți pentru ca imprimanta să poată continua procesarea, precum Close door (Închideți ușa) sau Insert print cartridge (Introduceți cartușul de imprimare).
6	Stare/Consumabile	Apare pe afișaj oricând starea imprimantei include un mesaj care solicită intervenție. Atingeți-l pentru a accesa ecranul de mesaje, pentru mai multe informații despre mesaj, inclusiv modalitatea de a-l șterge.
7	Sfaturi	Toate meniurile au un buton Sfaturi. Sfaturi este o caracteristică de Ajutor sensibilă la context, care apare în cadrul ecranelor de pe afișajul touch-screen.
8	Fax	Deschide meniurile Fax

Alte butoane care pot apărea pe ecranul de început:







Element de afișaj	Funcție
Eliberare faxuri în așteptare	Dacă se afișează acest buton, înseamnă că există faxuri în așteptare, cu un timp de reținere programat, setat anterior. Pentru a accesa lista faxurilor în așteptare, apăsați acest buton.
Căutare lucrări în așteptare	Efectuează căutări după oricare dintre următoarele elemente și oferă rezultate de căutare: <ul style="list-style-type: none">• Nume de utilizatori pentru lucrări de imprimare în așteptare sau confidențiale• Nume de lucrări pentru lucrări în așteptare, excluzând lucrările de imprimare confidențiale• Nume de profiluri• Container de marcaje sau nume de lucrări• Container USB sau nume de lucrări, numai pentru extensii acceptate
Lucrări în așteptare	Deschide un ecran care conține toate lucrările în așteptare
Blocare dispozitiv	Acest buton apare pe ecran atunci când imprimanta este deblocată și când a fost setat Numărul de identificare personală pentru blocarea dispozitivului (PIN). La atingerea acestui buton se deschide un ecran de introducere a codului PIN. Introducerea codului PIN corect blochează panoul de control al imprimantei (ecranul touch-screen și butoanele fizice).
Deblocare dispozitiv	Acest buton apare pe ecran când imprimanta este blocată. Butoanele și comenzile rapide ale panoului de control nu pot fi utilizate pe durata apariției acestuia. La atingerea acestui buton se deschide un ecran de introducere a codului PIN. Introducerea codului PIN corect deblochează panoul de control al imprimantei (ecranul touch-screen și butoanele fizice).
Revocare lucrări	Deschide ecranul Revocare lucrări. Ecranul Revocare lucrări afișează trei titluri: Imprimare, Fax și Rețea. Următoarele elemente sunt disponibile sub titlurile Imprimare, Fax și Rețea: <ul style="list-style-type: none">• Imprimare lucrare• Copiere lucrare• Profil fax• FTP• Trimitere poștă electronică Fiecare titlu are o listă de lucrări afișate într-o coloană în care pot să apară numai trei lucrări per ecran. Fiecare lucrare apare ca un buton pe care îl puteți atinge pentru a accesa informațiile despre lucrare. Dacă există mai mult de trei lucrări într-o listă, atunci apare o săgeată care vă permite să derulați printre lucrări.

Utilizarea butoanelor touch-screen-ului

Notă: În funcție de opțiunile pe care le aveți și de configurația administrativă, ecranele și butoanele dvs. pot să difere de cele prezentate.





Exemplu de touch-screen

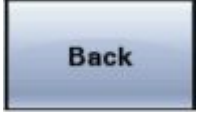



Buton	Funcție
	Revine la ecranul de început
	Deschide o listă verticală
	Trece la o altă valoare în ordine descrescătoare
	Trece la o altă valoare în ordine crescătoare
	Derulează spre stânga
	Derulează spre dreapta

Buton	Funcție
Remitere 	Salvează o valoare ca pe noua setare utilizator prestabilită
Înapoi 	Revine la ecranul anterior

Alte butoane ale touch-screen-ului

Buton	Funcție
Săgeată în jos 	Se mută în jos la următorul ecran
Săgeată în sus 	Se mută în sus la următorul ecran
Buton radio neselectat 	Acesta este un buton radio neselectat. Butonul radio este gri pentru a arăta că nu este selectat.
Buton radio selectat 	Acesta este un buton radio selectat. Butonul radio este albastru pentru a arăta că este selectat.
Revocare lucrări 	<p>Deschide ecranul Revocare lucrări. Ecranul Revocare lucrări afișează trei titluri: Imprimare, Fax și Rețea.</p> <p>Următoarele elemente sunt disponibile sub titlurile Imprimare, Fax și Rețea:</p> <ul style="list-style-type: none"> • Imprimare lucrare • Copiere lucrare • Profil fax • FTP • Trimitere poștă electronică <p>Fiecare titlu are o listă de lucrări afișate într-o coloană în care pot să apară numai trei lucrări per ecran. Fiecare lucrare apare ca un buton pe care îl puteți atinge pentru a accesa informațiile despre lucrare. Dacă există mai mult de trei lucrări într-o listă, atunci apare o săgeată care vă permite să derulați printre lucrări.</p>

Buton	Funcție
Continuare 	Atingeți acest buton când sunt de făcut mai multe modificări pentru o lucrare sau după rezolvarea unui blocaj de hârtie.
Revocare 	<ul style="list-style-type: none"> • Revocă o acțiune sau o selecție • Revocă un ecran și revine la ecranul anterior
Selectare 	Selectează un meniu sau un element de meniu

Caracteristici

Caracteristică	Descriere
Linia de urmărire a meniului: <u>Meniuri</u> → <u>Setări</u> → <u>Setări de copiere</u> → Număr de exemplare	<p>În partea superioară a fiecărui ecran de meniu există o linie de urmărire a meniului. Această caracteristică se comportă ca o „urmare”, arătând calea prin care se ajunge la meniul curent. Ea furnizează locația exactă în interiorul arborelui de meniuri.</p> <p>Apăsați pe oricare dintre cuvintele subliniate, pentru a reveni la acel meniu sau element de meniu.</p> <p>Numărul de exemplare nu este subliniat, deoarece este ecranul curent. Dacă atingeți un cuvânt subliniat pe ecranul Număr de exemplare înainte ca Numărul de exemplare să fie setat și salvat, selecția nu este salvată și nu devine setare prestabilită a utilizatorului.</p>
Avertizarea de mesaj de asistență 	<p>Dacă apare un mesaj de asistență care închide o funcție, precum o copiere sau un fax, peste butonul funcției din ecranul de început apare un punct roșu, solid. Aceasta indică faptul că există un mesaj de asistență.</p>

Configurarea suplimentară a imprimantei

Instalarea opțiunilor interne

 **ATENȚIONARE—PERICOL DE ELECTROCUTARE:** Dacă, după configurarea imprimantei, accesați placa de bază a sistemului sau instalați hardware opțional sau dispozitive de memorie, înainte de a continua, închideți imprimanta și deconectați cablul de tensiune de la priza de perete. Dacă aveți alte dispozitive atașate la imprimantă, închideți-le și pe acestea și deconectați cablurile care conduc la imprimantă.

Puteți particulariza modul de conectare și capacitatea de memorie a imprimantei, adăugând cartele opționale. Instrucțiunile din această secțiune explică modurile de instalare a cartelelor disponibile; de asemenea, le puteți utiliza pentru a localiza o cartelă pentru a o scoate.

Unele opțiuni pot să nu fie disponibile. Pentru informații suplimentare, contactați distribuitorul imprimantei.

Opțiuni interne disponibile

- Carduri de memorie
 - Memorie imprimantă
 - Memorie flash
 - Fonturi
- Carduri firmware
 - Coduri de bare și formulare
 - IPDS și SCS/TNe
 - PrintCryption™
 - PRESCRIBE
- Hard disc imprimantă
- Porturi pentru soluții interne (ISP)
 - ISP serial RS-232-C
 - ISP paralel 1284-B
 - ISP fără fir MarkNet™ N8150802.11 b/g/n
 - ISP pentru fibră optică MarkNet N8130 10/100
 - ISP pentru Ethernet MarkNet N8120 10/100/1000
- Card de fax MarkNet N8110 V-34

Accesarea plăcii de sistem pentru a instala opțiuni interne

Notă: Această operație necesită o șurubelniță cu cap plat.

⚠ ATENȚIONARE—PERICOL DE ELECTROCUTARE: Dacă, după configurarea imprimantei, accesați placa de bază a sistemului sau instalați hardware opțional sau dispozitive de memorie, înainte de a continua, închideți imprimanta și deconectați cablul de tensiune de la priza de perete. Dacă aveți alte dispozitive atașate la imprimantă, închideți-le și pe acestea și deconectați cablurile care conduc la imprimantă.

1 Deschideți ușa de acces la sistem.

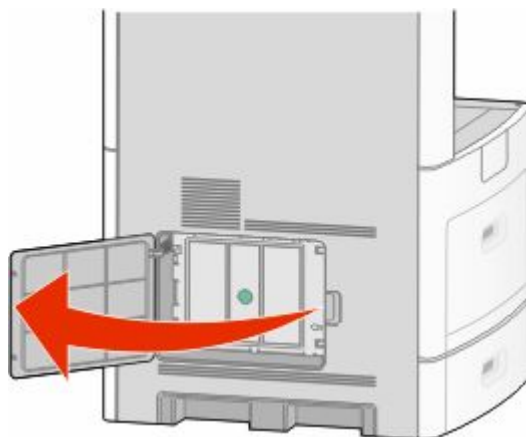

2 Slăbiți șuruburile de la capacul plăcii de sistem.

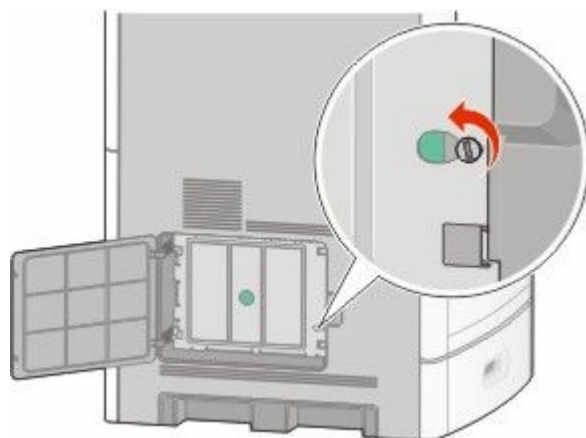

3 Scoateți capacul plăcii de sistem.

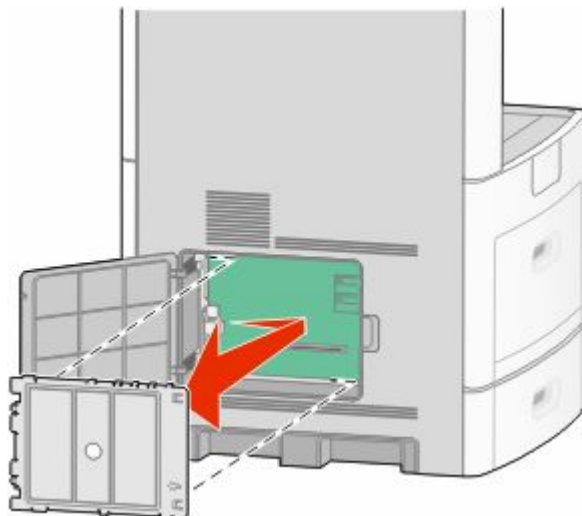

4 Utilizați ilustrația de mai jos pentru a localiza conectorul corespunzător.

Avertisment—Potențiale daune: Componentele electrice ale plăcii de sistem pot fi deteriorate cu ușurință de electricitatea statică. Atingeți o componentă metalică a imprimantei înainte de a atinge componente sau conectori de pe placa de sistem.

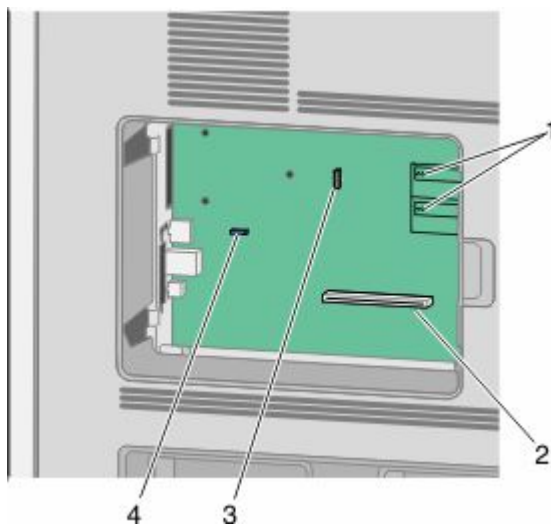

1	Conectori pentru carduri de memorie flash și firmware
2	Conector card de memorie
3	Conector pentru Port pentru soluții interne sau conector de hard disk de imprimantă
4	Conector pentru card de fax

Instalarea unui card de memorie

Notă: Această acțiune necesită o șurubelniță cu cap plat.

⚠ ATENȚIONARE—PERICOL DE ELECTROCUTARE: Dacă, după configurarea imprimantei, accesați placa de bază a sistemului sau instalați hardware opțional sau dispozitive de memorie, înainte de a continua, închideți imprimanta și deconectați cablul de tensiune de la priza de perete. Dacă aveți alte dispozitive atașate la imprimantă, închideți-le și pe acestea și deconectați cablurile care conduc la imprimantă.

Avertisment—Potențiale daune: Componentele electrice ale plăcii de sistem pot fi deteriorate cu ușurință de electricitatea statică. Atingeți o componentă metalică a imprimantei înainte de a atinge componente sau conectori de pe placa de sistem.

Se poate achiziționa separat un modul de memorie opțional care să fie atașat la placa de sistem. Pentru a instala modulul de memorie:

- 1 Accesați placa de sistem.



- 2 Despachetați cardul de memorie.

Notă: Nu atingeți punctele de conectare de pe marginea cardului.

- 3 Deschideți suportii conectorului de cartele de memorie.



4 Aliniați creștăturile de pe cardul de memorie cu proeminențele conectorului.

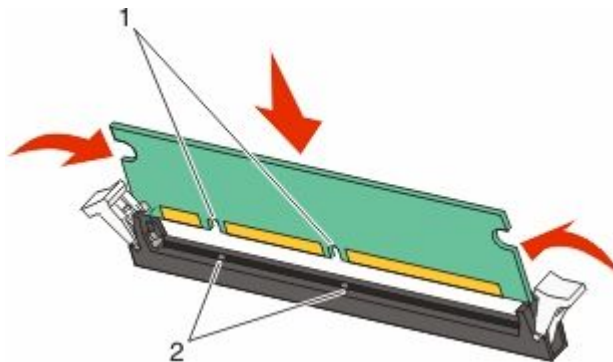

1	Crestături
2	Proeminențe

5 Împingeți drept cardul de memorie în conector până când se fixează în poziție.

6 Puneți la loc capacul plăcii de sistem și închideți ușa plăcii de sistem.

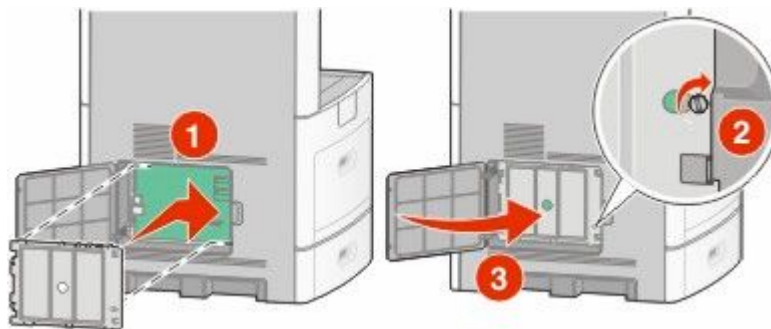

Instalarea unui card de memorie flash sau firmware

Notă: Această acțiune necesită o șurubelniță cu cap plat.

Placa de sistem are două conexiuni pentru un card de memorie flash sau firmware. Se poate instala numai unul dintre aceste carduri, însă conectorii sunt interschimbabili.

⚠ ATENȚIONARE—PERICOL DE ELECTROCUTARE: Dacă, după configurarea imprimantei, accesați placa de bază a sistemului sau instalați hardware opțional sau dispozitive de memorie, înainte de a continua, închideți imprimanta și deconectați cablul de tensiune de la priza de perete. Dacă aveți alte dispozitive atașate la imprimantă, închideți-le și pe acestea și deconectați cablurile care conduc la imprimantă.

Avertisment—Potențiale daune: Componentele electrice ale plăcii de sistem pot fi deteriorate cu ușurință de electricitatea statică. Atingeți o componentă metalică a imprimantei înainte de a atinge componente sau conectori de pe placa de sistem.

1 Accesați placa de sistem.



2 Despachetați cardul.

Notă: Evitați să atingeți orice componente electrice de pe card.

3 Ținând cardul din lateral, aliniați pini de plastic de pe card cu orificiile de pe placa de sistem.

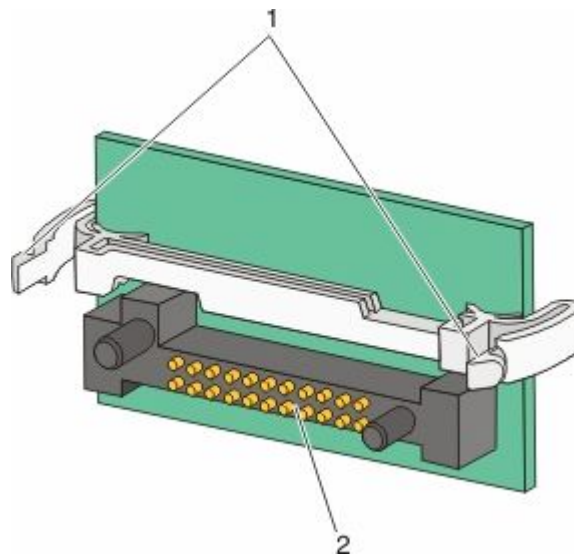

1	Pini de plastic
2	Pini de metal

4 Împingeți placa ferm pe poziție.

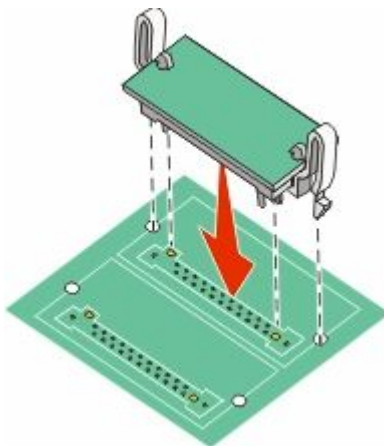

Note:

- Întreaga lungime a conectorului cardului trebuie să atingă și să fie la același nivel cu placa de sistem.
- Procedați cu atenție pentru a nu deteriora conectorii.

5 Puneți la loc capacul plăcii de sistem și închideți ușița plăcii de sistem.

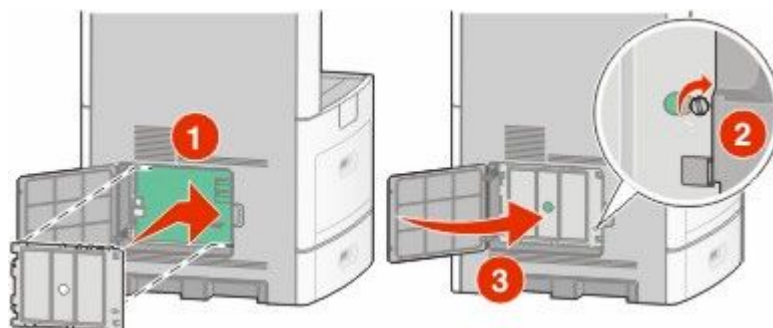

Instalarea unui port Internal Solutions Port

Placa de sistem acceptă un port opțional Internal Solutions Port (ISP) . Instalați un ISP pentru opțiuni de conectivitate suplimentare.

Notă: Această operație necesită o șurubelniță cu cap plat.

⚠ ATENȚIONARE—PERICOL DE ELECTROCUTARE: Dacă, după configurarea imprimantei, accesați placa de bază a sistemului sau instalați hardware opțional sau dispozitive de memorie, înainte de a continua, închideți imprimanta și deconectați cablul de tensiune de la priza de perete. Dacă aveți alte dispozitive atașate la imprimantă, închideți-le și pe acestea și deconectați cablurile care conduc la imprimantă.

Avertisment—Potențiale daune: Componentele electrice ale plăcii de sistem pot fi deteriorate cu ușurință de electricitatea statică. Atingeți o componentă metalică a imprimantei înainte de a atinge componente sau conectori de pe placa de sistem.

1 Accesați placa de sistem.



2 Despachetați ISP și distanțierii de plastic.

Notă: Evitați atingerea componentelor de pe placă.

3 Identificați conectorul potrivit pe placa de sistem.

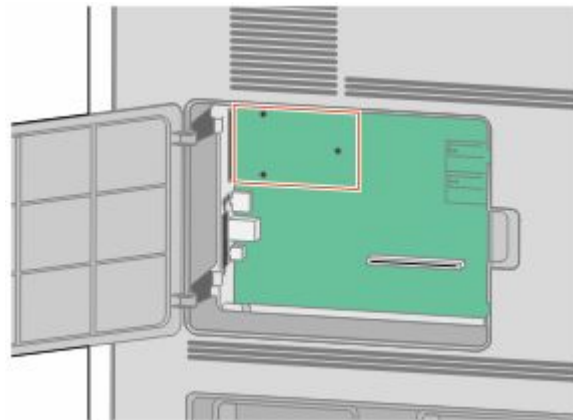

Notă: Dacă este instalat în prezent un hard disk de imprimantă opțional, atunci hard diskul de imprimantă trebuie întâi scos. Pentru a scoate hard diskul:

- a** Decuplați interfața hard diskului de imprimantă din placa de sistem, lăsând cablul atașat la hard diskul imprimantei. Pentru a decupla cablul, strângeți pedala prizei de la cablul de interfață pentru a desprinde mufa, lăsând cablul liber.

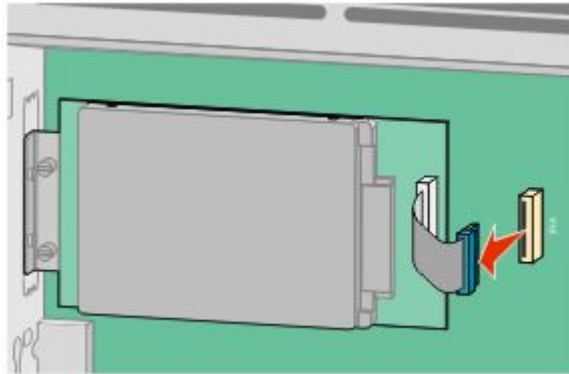

- b** Scoateți șuruburile care țin pe loc hard diskul de imprimantă.

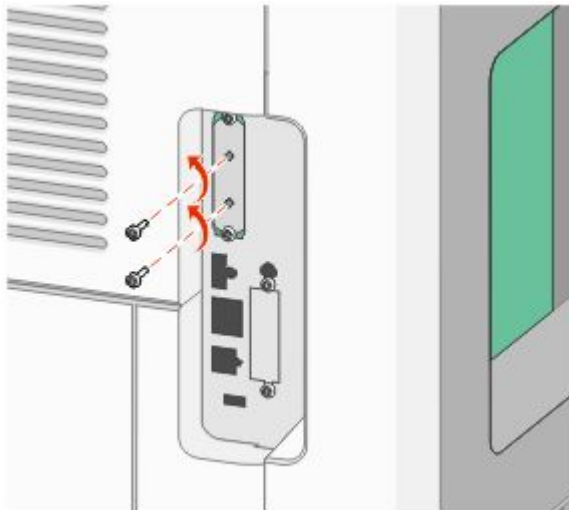

- c** Scoateți hard diskul de imprimantă prin ridicarea acestuia în sus, pentru a desprinde distanțierele.

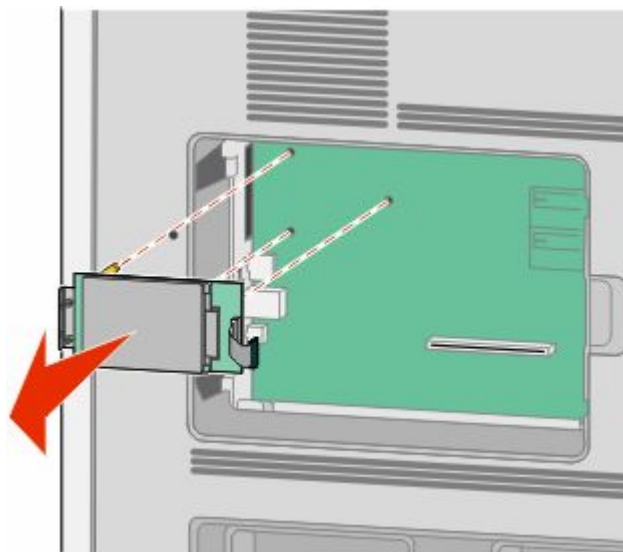

- d** Scoateți șuruburile care prind brațul de prindere al hard diskului de imprimantă de hard disk, apoi scoateți brațul de prindere. Puneți deoparte hard diskul de imprimantă.

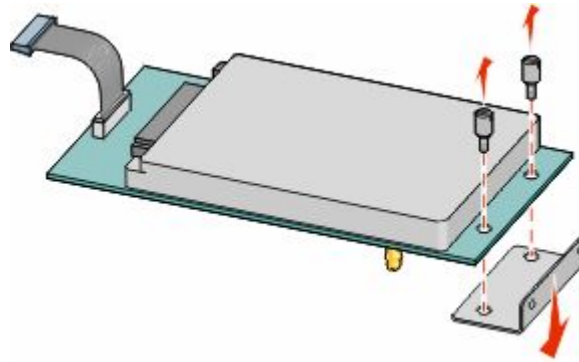

- 4** Scoateți acoperitoarea de metal de la deschizătura ISP.

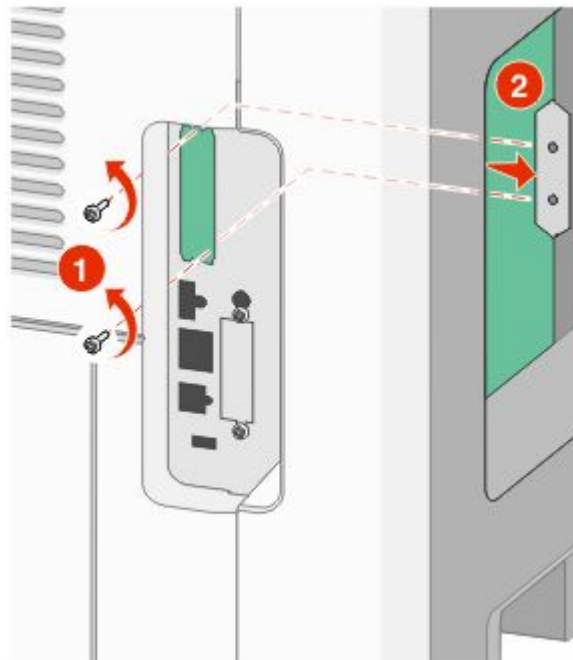

- 5** Aliniați montanții distanțierului de plastic în găurile de pe placa de sistem, apoi apăsați în jos până când se fixează distanțierul. Asigurați-vă că fiecare montant este fixat complet și că distanțierul și că stă ferm pe placa de sistem.

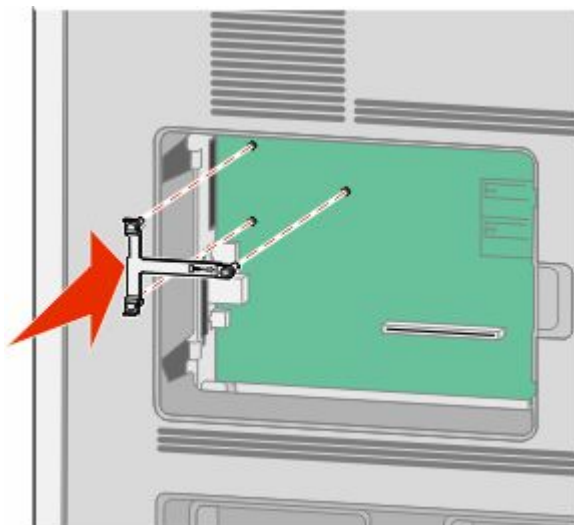

- 6** Instalați ISP pe distanțierul de plastic. Poziționați ISP-ul deasupra distanțierului de plastic, apoi apropiați distanțierul de plastic astfel încât fiecare conector suspendat să treacă prin deschizătura ISP-ului de pe placa de sistem.



7 Apropiati ISP-ul de distanțierul de plastic până când ISP-ul stă între ghidajele distanțierului de plastic.

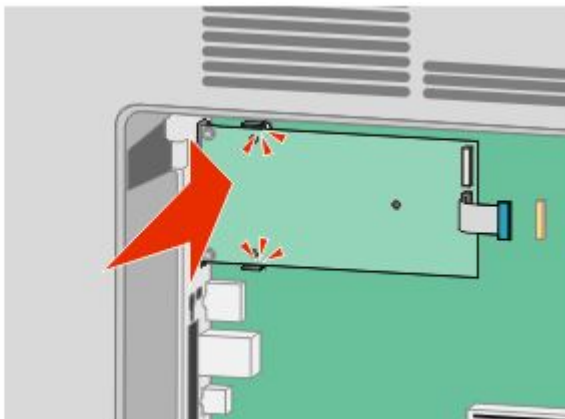

8 Introduceți șurubul cu piuliță fluture și răsuciți-l în sensul acelor de ceasornic până la fixarea ISP-ului, dar nu strângeți deocamdată șurubul cu piuliță fluture.

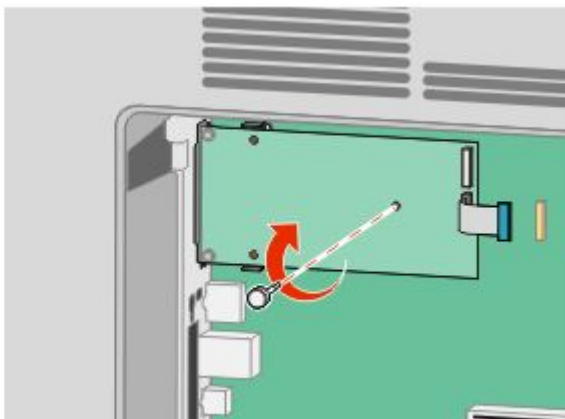

9 Atașați cele două șuruburi din pachet pentru a fixa brațul de prindere al ISP-ului pe placa de sistem.

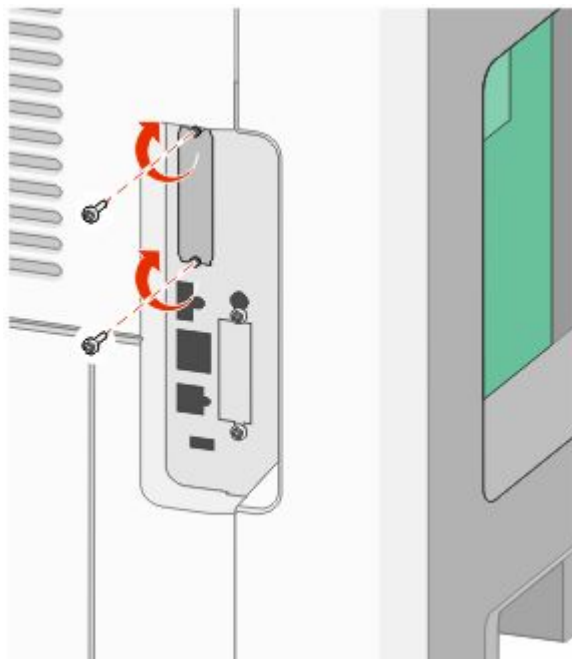

10 Strângeți șurubul lung cu piuliță future.

Notă: Nu strângeți în exces șurubul cu piuliță future.

11 Introduceți mufa cablului de interfață al ISP-ului în priza de pe placa de sistem.

Notă: Mufele și prizele sunt codificate pe culori.

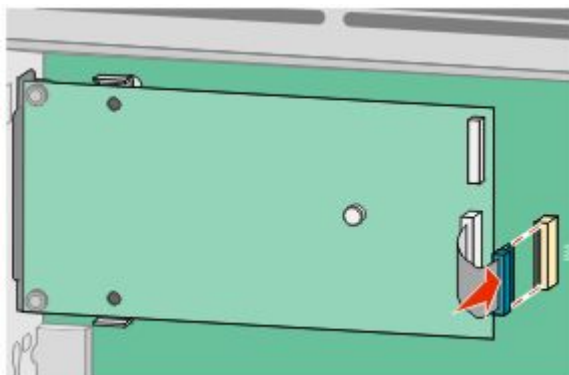

12 Dacă a fost instalat anterior un hard disk de imprimantă, atașați hard diskul imprimantei la ISP. Pentru informații suplimentare, consultați „Instalarea unui hard disc pentru imprimantă” de la pagina 37.

13 Puneți la loc capacul plăcii de sistem și închideți ușița plăcii de sistem.

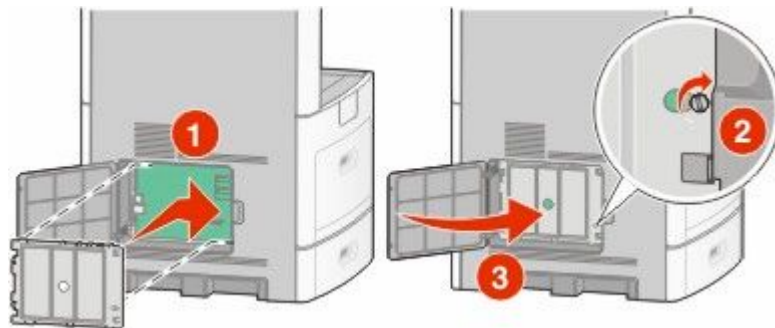

Instalarea unui hard disc pentru imprimantă

Hard diskul opțional al imprimantei poate fi instalat cu sau fără un Internal Solutions Port (ISP).

Notă: Această operație necesită o șurubelniță cu cap plat.

⚠ ATENȚIONARE—PERICOL DE ELECTROCUTARE: Dacă, după configurarea imprimantei, accesați placa de bază a sistemului sau instalați hardware opțional sau dispozitive de memorie, înainte de a continua, închideți imprimanta și deconectați cablul de tensiune de la priza de perete. Dacă aveți alte dispozitive atașate la imprimantă, închideți-le și pe acestea și deconectați cablurile care conduc la imprimantă.

Avertisment—Potențiale daune: Componentele electrice ale plăcii de sistem pot fi deteriorate cu ușurință de electricitatea statică. Atingeți o componentă metalică a imprimantei înainte de a atinge componente sau conectori de pe placa de sistem.

1 Accesați placa de sistem.



2 Despachetați hard discul imprimantei.

Notă: Evitați atingerea componentelor de pe placă.

3 Identificați conectorul potrivit pe placa de sistem.

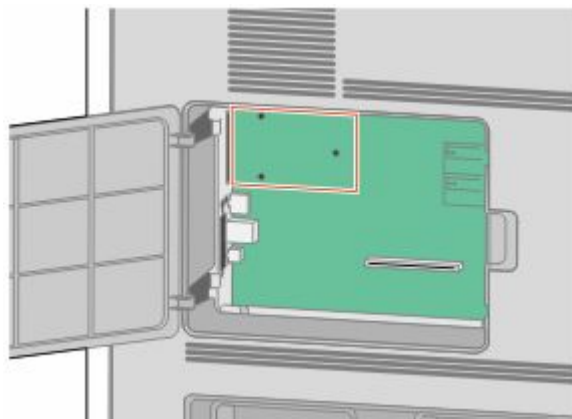

Notă: Dacă este instalat în prezent un ISP opțional, atunci hard diskul imprimantei trebuie instalat pe ISP.

Pentru a instala un hard disk de imprimantă pe ISP:

- a** Folosiți o șurubelniță cu cap plat pentru a slăbi șuruburile, scoateți șuruburile care atașează brațul de montare a hard diskului de imprimantă de hard disk, apoi scoateți elementul de fixare.

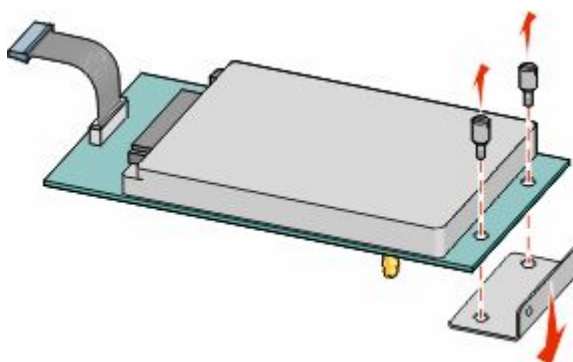

- b** Aliniați distanțierele hard diskului imprimantei cu orificiile din ISP, apoi apăsați în jos pe hard disk până ce distanțierele se fixează pe loc.

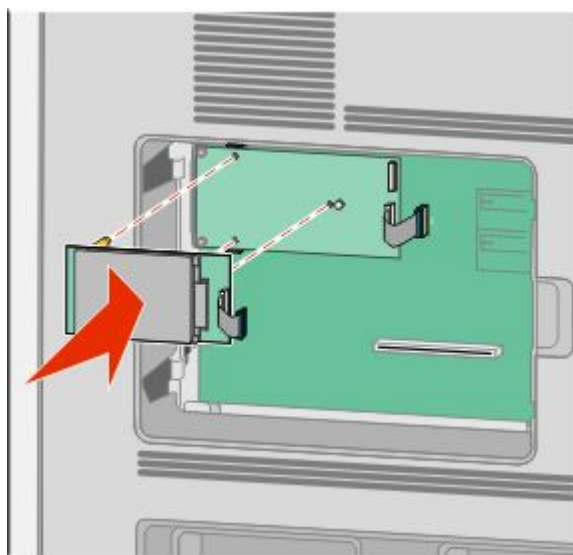

c Introduceți mufa cablului de interfață al hard diskului de imprimantă în priza din ISP.

Notă: Mufele și prizele sunt codificate pe culori.

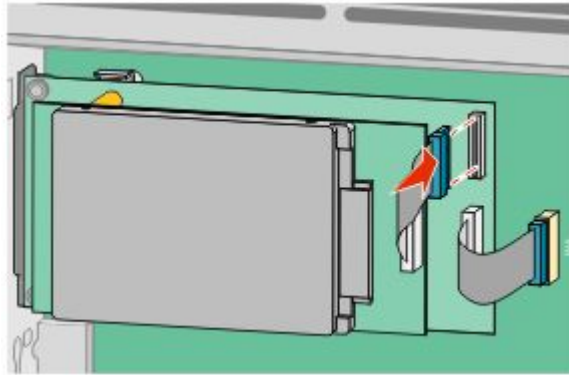

Pentru a instala un hard disk de imprimantă direct pe placa de sistem:

a Aliniați distanțierele hard diskului imprimantei cu orificiile din placa de sistem, apoi apăsați în jos pe hard disk până ce distanțierele se fixează pe loc.

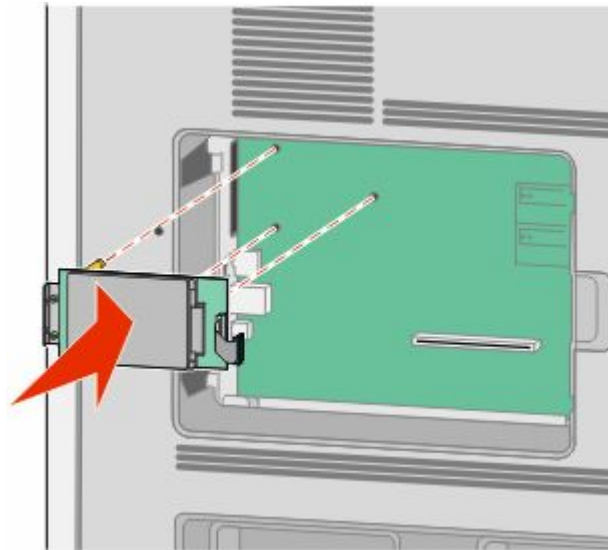

b Atașați cele două șuruburi furnizate pentru a prinde elementul de fixare al hard diskului de imprimantă.

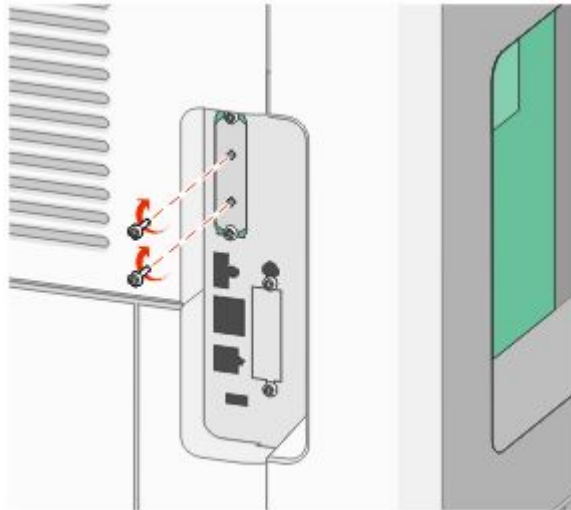

c Introduceți mufa cablului de interfață al hard diskului de imprimantă în priza din placa de sistem.

Notă: Mufele și prizele sunt codificate pe culori.

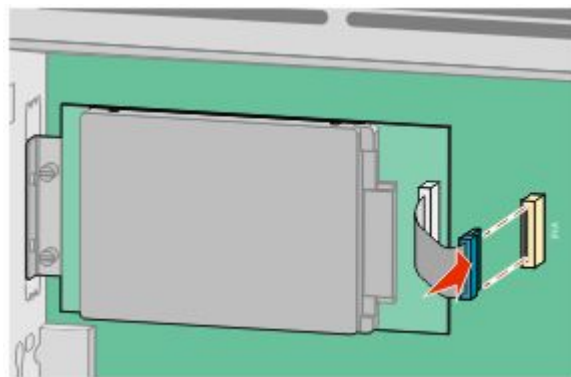

4 Puneți la loc capacul plăcii de sistem și închideți ușa plăcii de sistem.

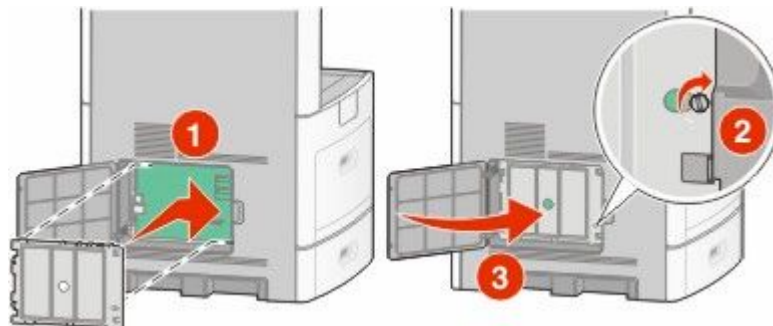

Instalarea unei cartele de fax

Notă: Această acțiune necesită o șurubelniță cu cap plat.

⚠ ATENȚIONARE—PERICOL DE ELECTROCUTARE: Dacă, după configurarea imprimantei, accesați placa de bază a sistemului sau instalați hardware opțional sau dispozitive de memorie, înainte de a continua, închideți imprimanta și deconectați cablul de tensiune de la priza de perete. Dacă aveți alte dispozitive atașate la imprimantă, închideți-le și pe acestea și deconectați cablurile care conduc la imprimantă.

Avertisment—Potențiale daune: Componentele electrice ale plăcii de sistem pot fi deteriorate cu ușurință de electricitatea statică. Atingeți o componentă metalică a imprimantei înainte de a atinge componente sau conectori de pe placa de sistem.

1 Accesați placa de sistem.



2 Despachetați cartela de fax.

3 Scoateți capacul de metal de la deschizătura cartelei de fax.

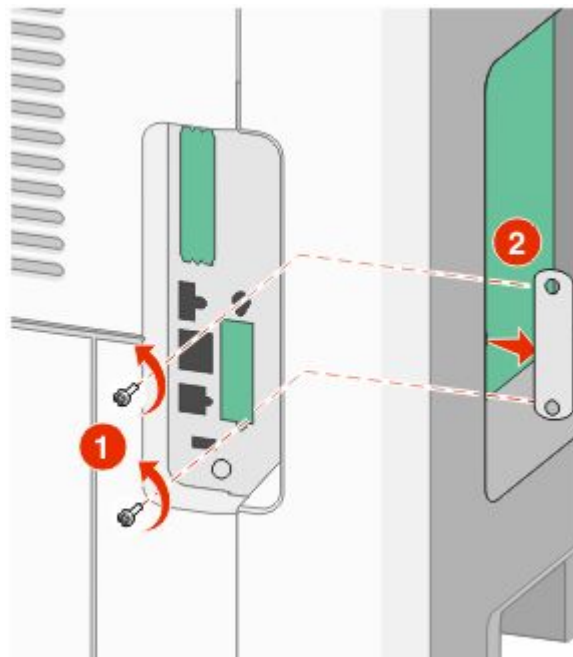

- 4 Introduceți cartela de fax și atașați cele două șuruburi livrate pentru a fixa brațul de montare al cartelei de fax.

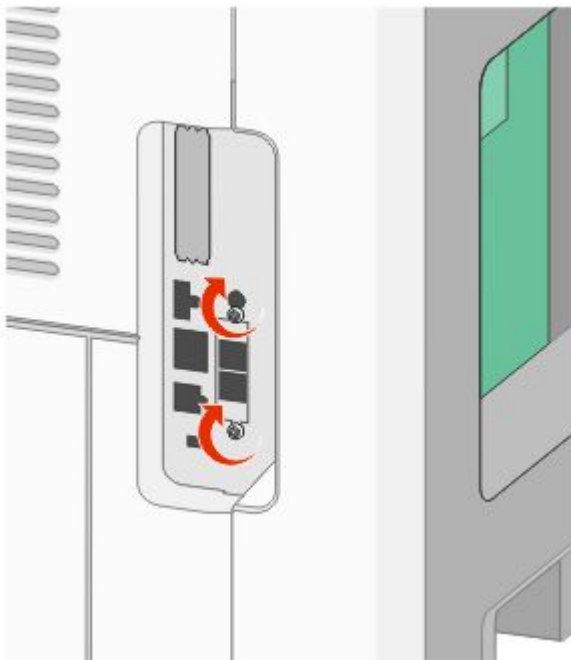
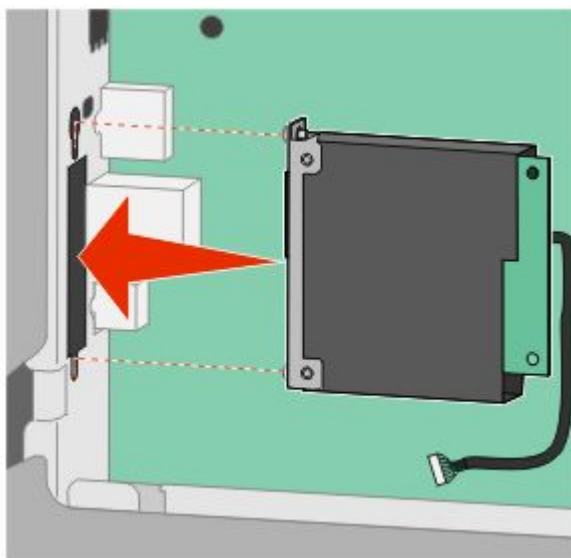

5 Introduceți mufa cablului de interfață al cartelei de fax în priza plăcii de sistem.

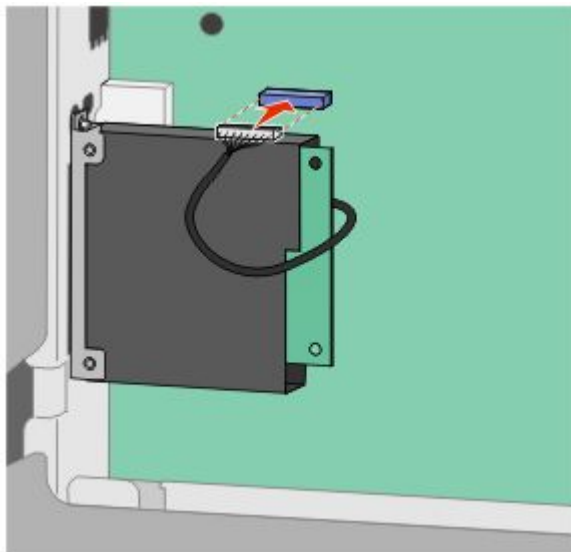

6 Puneți la loc capacul plăcii de sistem și închideți ușița plăcii de sistem.

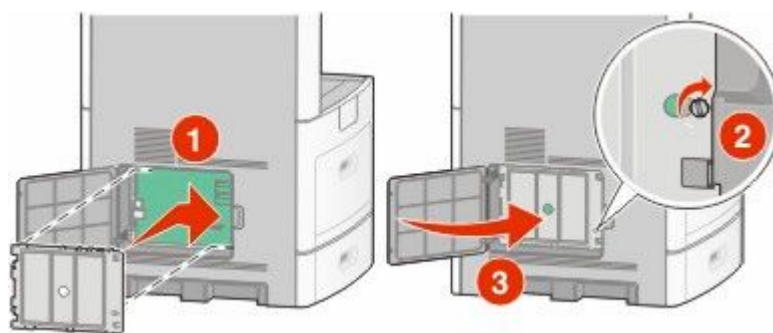

Atașarea cablurilor

Conectați imprimanta la computer utilizând un cablu USB sau un cablu Ethernet.

Asigurați-vă că se potrivesc următoarele:

- Simbolul USB de pe cablu corespunde simbolului USB de pe imprimantă
- Cablul Ethernet corespunde portului Ethernet

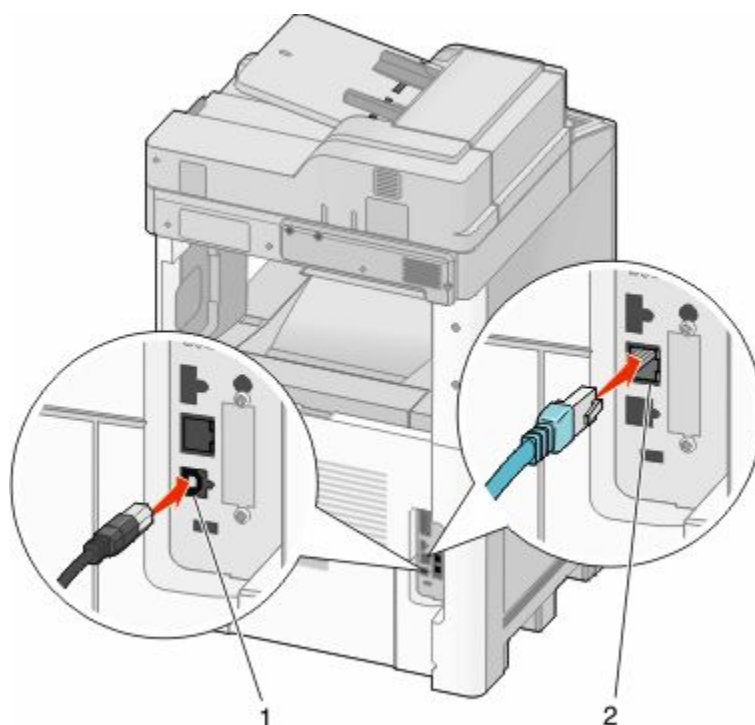

1	Port USB
2	Port Ethernet

Verificarea configurării imprimantei

După instalarea tuturor opțiunilor hardware și software și deschiderea imprimantei, verificați dacă imprimanta este configurată corect imprimând următoarele:

- **Pagina cu setări pentru meniu**-Utilizați această pagină pentru a verifica dacă toate opțiunile imprimantei sunt instalate corect. O listă cu opțiunile instalate apare în partea de jos a paginii. Dacă o opțiune instalată nu este listată, aceasta nu este instalată corect. Eliminați opțiunea și instalați-o din nou.
- **Pagina de configurare a rețelei**-Dacă imprimanta un model de rețea și este conectată la o rețea, imprimați o pagină de configurație a rețelei pentru a verifica conexiunea la rețea. Această pagină oferă și informații importante legate de configurarea imprimării în rețea.

Imprimarea unei pagini cu setările de meniu

Imprimați o pagină cu setările de meniu pentru a trece în revistă setările curente și pentru a verifica dacă opțiunile de imprimantă sunt instalate corect.

Notă: Dacă nu ați făcut încă nicio modificare a setărilor elementelor de meniu, atunci pagina cu setările de meniu listează toate setările prestabilite din fabrică. După ce selectați și salvați alte setări din meniuri, acestea vor înlocui setările prestabilite din fabrică drept *setări prestabilite de utilizator*. O setare prestabilită de utilizator rămâne valabilă până când accesați din nou meniul, alegeți o altă valoare și o salvați. Pentru a restaura setările prestabilite din fabrică, consultați „Restaurarea setărilor prestabilite din fabrică” de la pagina 272.

1 Asigurați-vă că imprimanta este pornită și că apare mesajul **Ready (Gata)**.

2 Pe ecranul de început, atingeți .

3 Atingeți **Reports (Rapoarte)**.

4 Atingeți **Menu Settings Page (Pagină setări meniuri)**.

Se imprimă pagina cu setările de meniuri și imprimanta revine la ecranul de început.

Imprimarea unei pagini de configurație pentru rețea

Dacă imprimanta este conectată la o rețea, imprimați o pagină de configurație pentru rețea pentru a verifica conexiunea la rețea. Această pagină oferă și informații importante legate de configurarea imprimării în rețea.

1 Asigurați-vă că imprimanta este pornită și că apare mesajul **Ready (Gata)**.

2 Pe ecranul de început, atingeți .

3 Atingeți **Reports (Rapoarte)**.

4 Atingeți **Network Setup Page (Pagină de configurație pentru rețea)**.

Se imprimă pagina de configurație pentru rețea și imprimanta revine la ecranul de început.

5 Consultați prima secțiune a paginii de configurație pentru rețea pentru a verifica dacă starea este „Conectat”.

Dacă starea afișată este „Neconectat”, este posibil să existe o defecțiune a cablului de rețea sau să nu fie activă conexiunea la rețeaua LAN. Consultați personalul de asistență tehnică pentru rețea și imprimați apoi altă pagină de configurație pentru rețea.

Configurarea software-ului pentru imprimantă

Instalarea software-ului pentru imprimantă

Un driver pentru imprimantă este o aplicație software care permite calculatorului să comunice cu imprimanta. Software-ul imprimantei este de obicei instalat la configurarea inițială a imprimantei. Dacă aveți nevoie să instalați software-ul după instalare, urmați aceste instrucțiuni:

Pentru utilizatorii de Windows

1 Închideți toate programele software deschise.

2 Introduceți CD-ul *Software și documentație*.

3 Din dialogul principal de instalare, faceți clic pe **Install (Instalare)**.

4 Urmăriți instrucțiunile de pe ecran.

Pentru utilizatorii de Macintosh

1 Închideți toate aplicațiile software deschise.

2 Introduceți CD-ul *Software și documentație*.

3 Din desktopul Finder, faceți dublu clic pe pictograma CD-ului imprimantei care apare automat.

4 Faceți dublu clic pe pictograma **Install (Instalare)**.

5 Urmăriți instrucțiunile de pe ecran.

Actualizarea opțiunilor disponibile în driverul de imprimantă

După instalarea software-ului de imprimantă și a oricăror opțiuni, poate să fie necesar să adăugați în mod manual opțiuni în driverul de imprimantă, pentru a le face disponibile lucrărilor de imprimare.

Pentru utilizatorii de Windows

1 Efectuați una dintre următoarele operații:

În Windows Vista

- a Faceți clic pe .
- b Faceți clic pe **Control Panel (Panou de control)**.
- c Faceți clic pe **Hardware and Sound (Hardware și sunet)**.
- d Faceți clic pe **Printers (Imprimante)**.

În Windows XP

- a Faceți clic pe **Start**.
- b Faceți clic pe **Printers and Faxes (Imprimante și faxuri)**.

În Windows 2000

- a Faceți clic pe **Start**.
- b Faceți clic pe **Settings → Printers (Setări imprimantă)**.

2 Selectați imprimanta.

3 Faceți clic cu butonul din dreapta pe imprimantă, apoi selectați **Properties (Proprietăți)**.

4 Faceți clic pe fila Instalare opțiuni.

5 Sub Opțiuni disponibile, adăugați oricare dintre opțiunile hardware instalate.

6 Faceți clic pe **Apply (Se aplică)**.

Pentru utilizatorii de Macintosh

Pentru Mac OS X versiunea 10.5

- 1 Din meniul Apple, alegeți **System Preferences (Preferințe sistem)**.
- 2 Faceți clic pe **Print & Fax (Imprimare și fax)**.
- 3 Selectați imprimanta, apoi faceți clic pe **Options & Supplies (Opțiuni și consumabile)**.
- 4 Faceți clic pe **Driver**, apoi adăugați oricare dintre opțiunile hardware instalate.
- 5 Faceți clic pe **OK**.

În Mac OS X versiunea 10.4 sau versiunile anterioare

- 1 Din meniul Go, alegeți **Applications (Aplicații)**.
- 2 Faceți dublu clic pe **Utilities (Utilitare)**, apoi faceți dublu clic pe **Print Center (Centru de imprimare)** sau pe **Printer Setup Utility (Utilitar de configurare imprimantă)**.
- 3 Selectați imprimanta, apoi, din meniul Imprimante, alegeți **Show Info (Afișare informații)**.

4 Din meniul pop-up, alegeți **Installable Options (Opțiuni instalabile)**.

5 Adăugați oricare dintre opțiunile hardware instalate, apoi faceți clic pe **Apply Changes (Se aplică modificările)**.

Configurarea imprimării fără fir

Informații necesare pentru configurarea imprimantei într-o rețea fără fir

Notă: Nu conectați cablurile de instalare sau de rețea până ce nu vi se solicită acest lucru în software-ul de instalare.

- **SSID**—SSID este cunoscut de asemenea ca nume al rețelei.
- **Mod fără fir (sau mod rețea)**—Modul va fi fie infrastructură, fie ad hoc.
- **Canal (pentru rețele ad hoc)**—În cazul rețelelor cu infrastructură, valoarea pentru canal este stabilită automat.

Și unele rețele ad hoc vor solicita setare automată. Consultați persoana care asigură asistența, dacă nu sunteți sigur ce canal să selectați.

- **Metodă de securitate**—Există trei opțiuni de bază pentru metoda de securitate:
 - Cheie WEP
Dacă rețeaua folosește mai multe chei WEP, introduceți până la patru în spațiul furnizat. Selectați cheia utilizată în prezent selectând Cheie de transmitere WEP implicită.
sau
 - Cod WPA sau WPA2
WPA include criptarea ca strat suplimentar de securitate. Opțiunile sunt AES sau TKIP. Criptarea trebuie setată pentru același tip pe router și pe imprimantă; în caz contrar imprimanta nu va fi capabilă să comunice în rețea.
 - Fără securitate
Dacă rețeaua fără fir nu folosește niciun tip de securitate, nu veți avea nicio informație de securitate.

Notă: Utilizarea unei rețele nesecurizate nu este recomandată.

Dacă instalați imprimanta într-o rețea 802.1X cu ajutorul metodei complexe, veți avea nevoie de următoarele:

- Tip de autentificare
- Tip intern de autentificare
- Nume de utilizator și parolă 802.1X
- Certificate

Notă: Pentru mai multe informații despre configurarea securității 802.1X, consultați *Ghidul pentru lucrul în rețea* de pe CD-ul *Software și documentație*.

Instalarea imprimantei la o rețea fără fir (Windows)

Înainte să instalați imprimanta într-o rețea cu fir, asigurați-vă că:

- Rețeaua fără fir funcționează corect.
- Computerul și imprimanta sunt ambele conectate la aceeași rețea fără fir.

1 Conectați cablul de alimentare și porniți imprimanta.

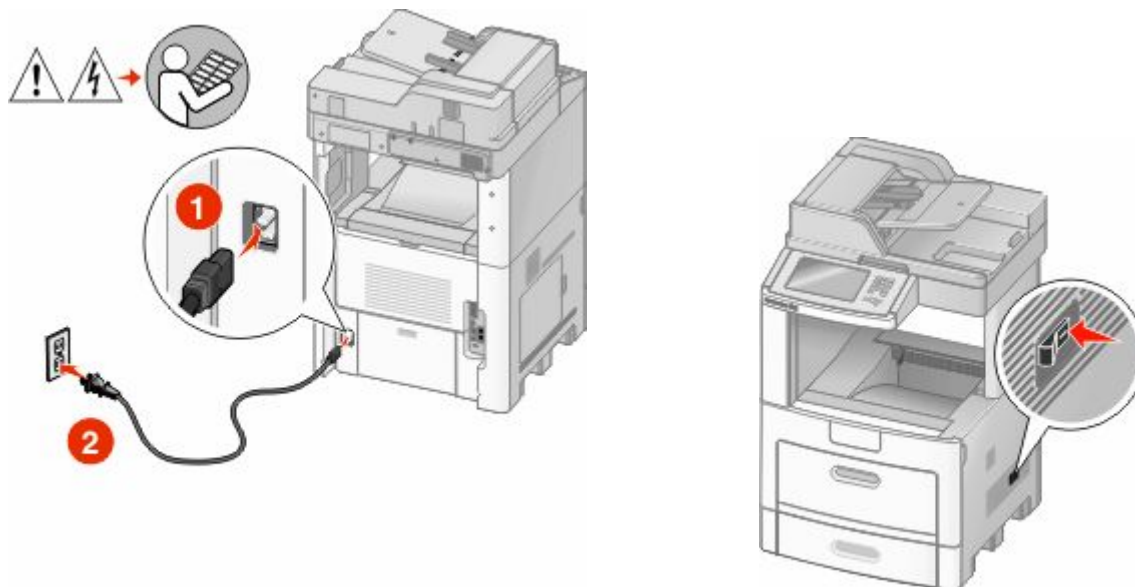

Asigurați-vă că imprimanta și computerul sunt pornite și deplin active.



Nu conectați cablurile decât potrivit instrucțiunilor de pe ecran.

2 Introduceți CD-ul *Software și documentație*.

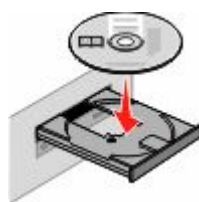

3 Faceți clic pe **Finish Installation (Finalizare instalare)**.

4 Faceți clic pe **Agree (De acord)**.

5 Faceți clic pe **Suggested (Sugerat)**.

6 Faceți clic pe **Wireless Network Attach (Atașare la rețea fără fir)**.

7 Conectați cablurile în următoarea ordine:

a Conectați temporar un cablu USB între computer din rețeaua fără fir și imprimantă.

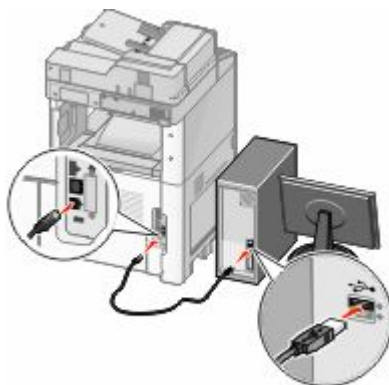

Notă: După configurarea imprimantei, software-ul vă îndrumă să deconectați cablul USB temporar pentru a imprima în modul fără fir.

b Dacă imprimanta are facilități de fax, conectați cablul telefonic.

8 Urmăți instrucțiunile de pe ecran pentru a finaliza instalarea software-ului.

9 Pentru a permite altor computere din rețeaua fără fir să utilizeze imprimanta fără fir, urmați pașii de la 2 la 6 și pasul 8 pentru fiecare computer.

Instalarea imprimantei la o rețea fără fir (Macintosh)

Pregătirea pentru configurarea imprimantei

1 Găsiți adresa MAC a imprimantei de pe foaia livrată împreună cu imprimanta. Scrieți ultimele șase cifre ale adresei MAC în spațiul de mai jos:

Adresă MAC: ____ ____ ____ ____ ____ ____

2 Dacă imprimanta are facilități de fax, conectați cablul telefonic.

3 Conectați cablul de alimentare, apoi porniți imprimanta.

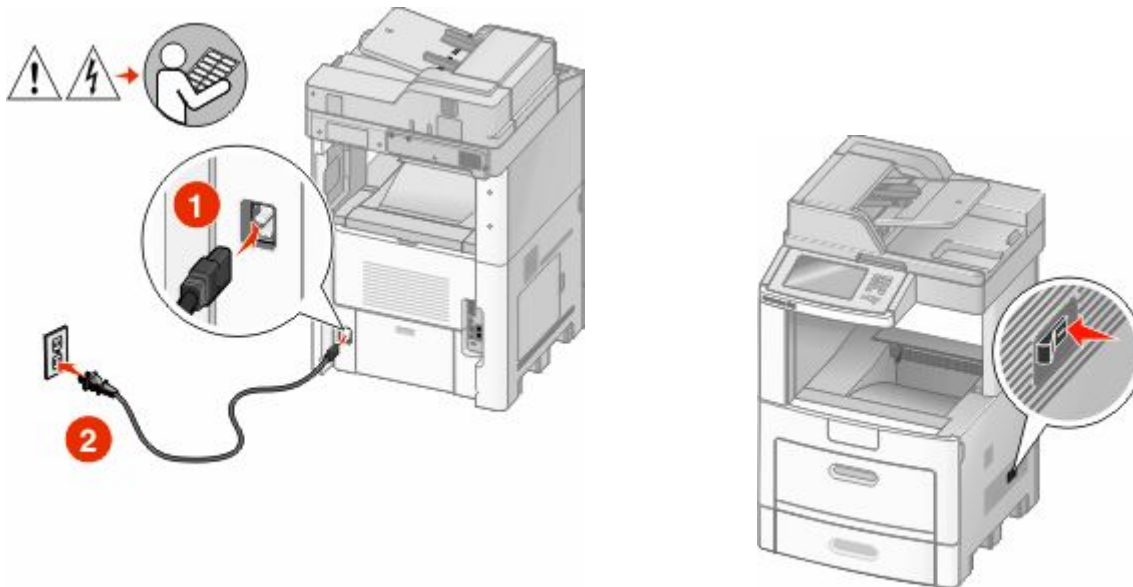

Introduceți informațiile despre imprimantă

1 Accesați opțiunile AirPort.

Pentru Mac OS X versiunea 10.5

- a Din meniul Apple, alegeți **System Preferences (Preferințe sistem)**.
- b Faceți clic pe **Network (Rețea)**.
- c Faceți clic pe **AirPort**.

În Mac OS X versiunea 10.4 și versiunile anterioare

- a Din meniul Go, alegeți **Applications (Aplicații)**.
- b Faceți dublu clic pe **Internet Connect (Conectare la Internet)**.
- c Din bara de instrumente, faceți clic pe **AirPort**

2 Dine meniul popup Rețea, selectați **print server xxxxxx (server de imprimare xxxxxx)**, unde x-urile sunt ultimele șase cifre ale adresei MAC localizată pe foaia de adrese MAC.

3 Deschideți browserul Safari.

4 Din meniul vertical Bookmarks, selectați **Show (Afișare)**.

5 Sub Collections, selectați **Bonjour (Bună ziua)** sau **Rendezvous (Întâlnire)**, apoi faceți dublu-clic pe numele imprimantei.

6 Din pagina principală a EWS, navigați la pagina unde sunt stocate informațiile cu setările rețelei fără fir.

Configurați imprimanta pentru acces fără fir

1 Tastați numele de rețea (SSID) în câmpul corespunzător

2 Dacă modul rețea utilizează un router fără fir, selectați **Infrastructure (Infrastructură)**.

3 Selectați tipul de securitate utilizat pentru protejarea rețelei fără fir.

Configurarea suplimentară a imprimantei

- 4 Introduceți informațiile de securitate necesare pentru asocierea imprimantei la rețeaua fără fir.
- 5 Faceți clic pe **Submit (Remitere)**.
- 6 Deschideți aplicația AirPort pe computer:

Pentru Mac OS X versiunea 10.5

- a Din meniul Apple, alegeți **System Preferences (Preferințe sistem)**.
- b Faceți clic pe **Network (Rețea)**.
- c Faceți clic pe **AirPort**.

În Mac OS X versiunea 10.4 sau versiunile anterioare

- a Din meniul Go, alegeți **Applications (Aplicații)**.
- b Faceți dublu clic pe **Internet Connect (Conectare la Internet)**.
- c Din bara de instrumente, faceți clic pe **AirPort**

- 7 Dine meniul popup Rețea, selectați rețeaua fără fir.

Configurați computerul pentru a utiliza imprimanta în mod fără fir

Pentru a tipări cu o nouă imprimantă din rețea, fiecare utilizator Macintosh trebuie să instaleze un fișier personalizat *PostScript Printer Description (Descriere imprimantă PostScript)* (PPD) și să creeze o imprimantă în Print Center sau în Printer Setup Utility.

- 1 Instalați un fișier PPD pe computer.
 - a Introduceți CD-ul *Software și documentație* în unitatea CD sau DVD.
 - b Faceți dublu clic pe pachetul de instalare al imprimantei.
 - c Din ecranul Bun venit, faceți clic pe **Continue (Continuare)**.
 - d Faceți clic pe **Continue (Continuare)** din nou, după vizualizarea fișierului Readme.
 - e Faceți clic pe **Continue (Continuare)** după citirea acordului de licență și apoi faceți clic pe **Agree (De acord)** pentru a accepta termenii acordului.
 - f Selectați o destinație și apoi faceți clic pe **Continue (Continuare)**.
 - g Din ecranul Instalare ușoară, faceți clic pe **Install (Instalare)**.
 - h Tastați parola de utilizator și apoi faceți clic pe **OK**.
Toate programele software necesare sunt instalate pe computer.
 - i Faceți clic pe **Close (Închidere)** după terminarea instalării.
- 2 Adăugați imprimanta:
 - a Pentru imprimare IP:

Pentru Mac OS X versiunea 10.5

- 1 Din meniul Apple, alegeți **System Preferences (Preferințe sistem)**.
- 2 Faceți clic pe **Print & Fax (Imprimare și fax)**.
- 3 Faceți clic pe **+**.
- 4 Selectați imprimanta din listă.
- 5 Faceți clic pe **Add (Adăugare)**.

Pentru Mac OS X versiunea 10.4

- 1** Din meniul Go, alegeți **Applications (Aplicații)**.
- 2** Faceți dublu clic pe **Utilities (Utilitare)**.
- 3** Identificați și faceți dublu-clic pe **Printer Setup Utility (Utilitar de configurare imprimantă)** sau **Print Center (Centru de imprimare)**.
- 4** Din Printer List, alegeți **Add (Adăugare)**.
- 5** Selectați imprimanta din listă.
- 6** Faceți clic pe **Add (Adăugare)**.

b Pentru imprimarea AppleTalk:

Pentru Mac OS X versiunea 10.5

- 1** Din meniul Apple, alegeți **System Preferences (Preferințe sistem)**.
- 2** Faceți clic pe **Print & Fax (Imprimare și fax)**.
- 3** Faceți clic pe **+**.
- 4** Faceți clic pe **AppleTalk**.
- 5** Selectați imprimanta din listă.
- 6** Faceți clic pe **Add (Adăugare)**.

Pentru Mac OS X versiunea 10.4

- 1** Din meniul Go, alegeți **Applications (Aplicații)**.
- 2** Faceți dublu clic pe **Utilities (Utilitare)**.
- 3** Identificați și faceți dublu-clic pe **Print Center (Centru de imprimare)** sau **Printer Setup Utility (Utilitar de configurare imprimantă)**.
- 4** Din Printer List, alegeți **Add (Adăugare)**.
- 5** Alegeți fila **Default Browser (Browser implicit)**.
- 6** Faceți clic pe **More Printers (Mai multe imprimante)**.
- 7** Din primul meniu pop-up, alegeți **AppleTalk**.
- 8** Din al doilea meniu pop-up, selectați **Local AppleTalk zone (Zonă locală AppleTalk)**.
- 9** Selectați imprimanta din listă.
- 10** Faceți clic pe **Add (Adăugare)**.

Instalarea imprimantei într-o rețea cablată

Utilizați următoarele instrucțiuni pentru instalarea imprimantei într-o rețea cu fir. Aceste instrucțiuni se aplică la conexiunile de rețea Ethernet și de fibră optică.

Înainte să instalați imprimanta într-o rețea cu fir, asigurați-vă că:

- Ați terminat instalarea inițială a imprimantei.
- Imprimanta este conectată la rețea cu tipul potrivit de cablu.

Pentru utilizatorii de Windows

- 1** Introduceți CD-ul *Software și documentație*.

Așteptați să apară ecranul Welcome (Bun venit).

Dacă CD-ul nu se lansează singur după un minut, alegeți una din următoarele variante:

În Windows Vista

- a Faceți clic pe .
- b În caseta Start Search (Pornire căutare), tastați **D:\setup.exe**, unde **D** este litera unității de CD sau de DVD.

În Windows XP și versiuni anterioare

- a Faceți clic pe **Start**.
 - b Faceți clic pe **Run (Executare)**.
 - c Tastați **D:\setup.exe**, unde **D** este litera unității de CD sau de DVD.
- 2 Faceți clic pe **Install Printer and Software (Instalare imprimantă și software)**.
 - 3 Faceți clic pe **Agree (De acord)** pentru a accepta acordul de licență.
 - 4 Selectați **Suggested (Sugerat)**, apoi faceți clic pe **Next (Înainte)**.

Notă: Pentru a configura imprimanta utilizând o adresă IP statică, IPv6 sau pentru a configura imprimantele cu ajutorul scripturilor, selectați **Custom (Particularizat)** și urmați instrucțiunile de pe ecran.
 - 5 Selectați **Wired Network Attach (Atașare la rețea cablată)**, apoi faceți clic pe **Next (Următor)**.
 - 6 Selectați producătorul imprimantei din listă.
 - 7 Selectați din listă modelul de imprimantă, apoi faceți clic pe **Next (Următorul)**.
 - 8 Selectați imprimanta din lista de imprimante descoperite în rețea, apoi faceți clic pe **Finish (Finalizare)**.

Notă: Dacă imprimanta configurată nu apare în lista de imprimante descoperite, faceți clic pe **Add Port (Adăugare port...)** și urmați instrucțiunile de pe ecran.
 - 9 Uрмаți instrucțiunile de pe ecran pentru a finaliza instalarea.

Pentru utilizatorii de Macintosh

- 1 Permiteți serverului DHCP de rețea să atribuie o adresă IP imprimantei.
- 2 Imprimați pagina de configurare în rețea a imprimantei. Pentru informații privind imprimarea unei pagini de configurare de rețea, consultați „Imprimarea unei pagini de configurație pentru rețea” de la pagina 45.
- 3 Identificați adresa IP a imprimantei în secțiunea TCP/IP a paginii de configurare pentru rețea. Aveți nevoie de adresa IP dacă configurați acces pentru computere dintr-o subrețea diferită decât de cea a imprimantei.
- 4 Instalați driverele și adăugați imprimanta.
 - a Instalați un fișier PPD pe computer.
 - 1 Introduceți CD-ul *Software și documentație* în unitatea CD sau DVD.
 - 2 Faceți dublu clic pe pachetul de instalare al imprimantei.
 - 3 Din ecranul Bun venit, faceți clic pe **Continue (Continuare)**.
 - 4 Faceți clic pe **Continue (Continuare)** din nou, după vizualizarea fișierului Readme.
 - 5 Faceți clic pe **Continue (Continuare)** după citirea acordului de licență și apoi faceți clic pe **Agree (De acord)** pentru a accepta termenii acordului.
 - 6 Selectați o destinație și apoi faceți clic pe **Continue (Continuare)**.
 - 7 Din ecranul Instalare ușoară, faceți clic pe **Install (Instalare)**.

- 8 Tastați parola de utilizator și apoi faceți clic pe **OK**.
Toate programele software necesare sunt instalate pe computer.
- 9 Faceți clic pe **Close (Închidere)** după terminarea instalării.

b Adăugați imprimanta:

- Pentru imprimare IP:

Pentru Mac OS X versiunea 10.5

- 1 Din meniul Apple, alegeți **System Preferences (Preferințe sistem)**..
- 2 Faceți clic pe **Print & Fax (Imprimare și fax)**.
- 3 Faceți clic pe **+**.
- 4 Selectați imprimanta din listă.
- 5 Faceți clic pe **Add (Adăugare)**.

În Mac OS X versiunea 10.4 sau versiunile anterioare

- 1 Din meniul Go, alegeți **Applications (Aplicații)**.
 - 2 Faceți dublu clic pe **Utilities (Utilitare)**.
 - 3 Faceți dublu clic pe **Printer Setup Utility (Utilitar de configurare imprimantă)** sau pe **Print Center (Centru de imprimare)**.
 - 4 Din Listă imprimante, faceți clic pe **Add (Adăugare)**.
 - 5 Selectați imprimanta din listă.
 - 6 Faceți clic pe **Add (Adăugare)**.
- Pentru imprimarea AppleTalk:

Pentru Mac OS X versiunea 10.5

- 1 Din meniul Apple, alegeți **System Preferences (Preferințe sistem)**..
- 2 Faceți clic pe **Print & Fax (Imprimare și fax)**.
- 3 Faceți clic pe **+**.
- 4 Faceți clic pe **AppleTalk**.
- 5 Selectați imprimanta din listă.
- 6 Faceți clic pe **Add (Adăugare)**.

În Mac OS X versiunea 10.4 sau versiunile anterioare

- 1 Din meniul Go, alegeți **Applications (Aplicații)**.
- 2 Faceți dublu clic pe **Utilities (Utilitare)**.
- 3 Faceți dublu clic pe **Print Center (Centru de tipărire)** sau pe **Printer Setup Utility (Utilitar de configurare imprimantă)**.
- 4 Din Listă imprimante, faceți clic pe **Add (Adăugare)**.
- 5 Alegeți fila **Default Browser (Browser implicit)**.
- 6 Faceți clic pe **More Printers (Mai multe imprimante)**.
- 7 Din primul meniu pop-up, alegeți **AppleTalk**.
- 8 Din al doilea meniu pop-up, selectați **Local AppleTalk zone (Zonă locală AppleTalk)**.

9 Selectați imprimanta din listă.

10 Faceți clic pe **Add (Adăugare)**.

Notă: Dacă imprimanta nu apare în listă, poate fi necesar să o adăugați folosind adresa IP. Contactați echipa de suport tehnic pentru asistență.

Modificarea setărilor de port după instalarea unei noi rețele Internal Solutions Port

Când în imprimantă este instalată o nouă rețea Internal Solutions Port (ISP), configurațiile imprimantei pe computerele care accesează imprimanta trebuie actualizate, deoarece imprimantei i se va acorda o nouă adresă IP. Toate computerele care accesează imprimanta trebuie să fie actualizate cu această nouă adresă IP pentru a imprima pe aceasta prin rețea.

Note:

- Dacă imprimanta are o adresă IP statică, care va rămâne identică, nu trebuie să faceți nicio modificare la configurațiile computerelor.
- Dacă computerele sunt configurate să imprime pe imprimantă folosind un nume de rețea care va rămâne identic, în locul unei adrese IP, atunci nu trebuie făcute modificări la configurațiile computerelor.
- Dacă adăugați un ISP fără fir la o imprimantă configurată anterior pentru o conexiune cu fir, asigurați-vă că rețeaua cablată este deconectată atunci când configurați imprimanta pentru a lucra fără fir. Dacă conexiunile cablate rămân conectate, atunci configurația fără fir se va finaliza, dar acest ISP fără fir nu va fi activ. Acest lucru se poate remedia prin deconectarea conexiunii cablate, închiderea imprimantei, apoi repornind din nou imprimanta.

Pentru utilizatorii de Windows

1 Imprimați o pagină de configurare în rețea și notați noua adresă IP.

2 Efectuați una din următoarele operații:

În Windows Vista

- a Faceți clic pe .
- b Faceți clic pe **Control Panel (Panou de control)**.
- c Sub Hardware și sunet, faceți clic pe **Printer (Imprimantă)**.

În Windows XP

- a Faceți clic pe **Start**.
- b Faceți clic pe **Printers and Faxes (Imprimante și faxuri)**.

În Windows 2000

- a Faceți clic pe **Start**.
- b Faceți clic pe **Settings → Printers**.

3 Identificați imprimanta care s-a modificat.

Notă: Dacă există mai multe copii ale imprimantei, actualizați pe fiecare cu noua adresă IP.

- 4 Faceți clic cu butonul din dreapta pe imprimantă.
- 5 Faceți clic pe **Properties (Proprietăți)**.
- 6 Faceți clic pe fila **Ports (Porturi)**.
- 7 Găsiți portul în listă și apoi selectați-l.
- 8 Faceți clic pe **Configure Port (Configurare port)**.
- 9 Tastați noua adresă IP în câmpul „Numele imprimantei sau adresa IP”. Noua adresă IP se poate găsi în pagina de configurație pentru rețea, imprimantă la pasul 1.
- 10 Faceți clic pe **OK**, apoi pe **Close (Închidere)**.

Pentru utilizatorii de Mac

- 1 Imprimați o pagină de configurare în rețea și notați noua adresă IP.
- 2 Identificați adresa IP a imprimantei în secțiunea TCP/IP a paginii de configurare pentru rețea. Aveți nevoie de adresa IP dacă configurați acces pentru computere dintr-o subrețea diferită decât de cea a imprimantei.
- 3 Adăugați imprimanta:
 - Pentru imprimare IP:

Pentru Mac OS X versiunea 10.5

- a Din meniul Apple, alegeți **System Preferences (Preferințe sistem)**.
- b Faceți clic pe **Print & Fax (Imprimare și fax)**.
- c Faceți clic pe **+**.
- d Selectați imprimanta din listă.
- e Faceți clic pe **Add (Adăugare)**.

În Mac OS X versiunea 10.4 sau versiunile anterioare

- a Din meniul Go, alegeți **Applications (Aplicații)**.
 - b Faceți dublu clic pe **Utilities (Utilitare)**.
 - c Faceți dublu clic pe **Printer Setup Utility (Utilitar de configurare imprimantă)** sau pe **Print Center (Centru de imprimare)**.
 - d Din Listă imprimante, faceți clic pe **Add (Adăugare)**.
 - e Selectați imprimanta din listă.
 - f Faceți clic pe **Add (Adăugare)**.
- Pentru imprimarea AppleTalk:

Pentru Mac OS X versiunea 10.5

- a Din meniul Apple, alegeți **System Preferences (Preferințe sistem)**.
- b Faceți clic pe **Print & Fax (Imprimare și fax)**.
- c Faceți clic pe **+**.
- d Faceți clic pe **AppleTalk**.
- e Selectați imprimanta din listă.
- f Faceți clic pe **Add (Adăugare)**.

În Mac OS X versiunea 10.4 sau versiunile anterioare

- a Din meniul Go, alegeți **Applications (Aplicații)**.
- b Faceți dublu clic pe **Utilities (Utilitare)**.
- c Faceți dublu clic pe **Print Center (Centru de tipărire)** sau pe **Printer Setup Utility (Utilitar de configurare imprimantă)**.
- d Din Listă imprimante, faceți clic pe **Add (Adăugare)**.
- e Alegeți fila **Default Browser (Browser implicit)**.
- f Faceți clic pe **More Printers (Mai multe imprimante)**.
- g Din primul meniu pop-up, alegeți **AppleTalk**.
- h Din al doilea meniu pop-up, selectați **Local AppleTalk zone (Zonă locală AppleTalk)**.
- i Selectați imprimanta din listă.
- j Faceți clic pe **Add (Adăugare)**.

Configurarea imprimării prin cablu serial

În imprimarea prin cablu serial, datele se transferă bit cu bit. Deși imprimarea prin cablu serial este de obicei mai lentă decât imprimarea prin cablu paralel, este opțiunea preferată când distanța între imprimantă și computer este mare sau când nu este disponibilă o interfață cu o rată de transfer mai bună.

După instalarea portului serial, va trebui să configurați imprimanta și computerul pentru a comunica. Asigurați-vă că ați conectat cablul serial la portul serial de pe imprimantă.

- 1 Setați parametrii din imprimantă:
 - a Din panoul de control al imprimantei, navigați la meniul cu setările de port.
 - b Găsiți submeniul cu setările de port serial.
 - c Efectuați schimbările necesare pentru setările de port serial.
 - d Salvați noile setări.
 - e Imprimați o pagină cu setările de meniu.
- 2 Instalați driverul imprimantei:
 - a Introduceți CD-ul *Software și documentație*. Acesta se lansează automat. Dacă CD-ul nu se lansează automat, alegeți una dintre următoarele variante:

În Windows Vista

- 1 Faceți clic pe .
- 2 În caseta Pornire căutare, tastați **D:\setup.exe**, unde **D** este litera unității de CD sau de DVD.

În Windows XP și versiuni anterioare

- 1 Faceți clic pe **Start**.
 - 2 Faceți clic pe **Run (Executare)**.
 - 3 Tastați **D:\setup.exe**, unde **D** este litera unității de CD sau de DVD.
- b Faceți clic pe **Install Printer and Software (Instalare imprimantă și software)**.
 - c Faceți clic pe **Agree (De acord)** pentru a accepta acordul de licență pentru software-ul imprimantei.
 - d Faceți clic pe **Custom (Particularizare)**.
 - e Asigurați-vă că este selectat **Selectare componente**, apoi faceți clic pe **Next (Înainte)**.

- f** Asigurați-vă că este selectat Local, apoi faceți clic pe **Next (Înainte)**.
 - g** Selectați producătorul imprimantei din meniu.
 - h** Selectați din meniu modelul de imprimantă, apoi faceți clic pe **Add Printer (Adăugare imprimantă)**.
 - i** Faceți clic pe **+** de lângă modelul imprimantei, sub Selectare componente.
 - j** Asigurați-vă că este disponibil portul corect sub Selectare componente. Acesta este portul unde se atașează cablul serial la computer. Dacă nu este disponibil portul corect, selectați portul de sub meniul Selectare port, apoi faceți clic pe **Add Port (Adăugare port)**.
 - k** Efectuați toate modificările necesare în fereastra Adăugare port nou. Faceți clic pe **Add Port (Adăugare port)** pentru a încheia adăugarea portului.
 - l** Asigurați-vă că este bifată caseta de lângă modelul de imprimantă selectat.
 - m** Selectați toate software-urile opționale pe care doriți să le instalați, apoi faceți clic pe **Next (Înainte)**.
 - n** Faceți clic pe **Finish (Finalizare)** pentru a încheia instalarea software-ului imprimantei.
- 3** Setări parametri pentru portul COM:

După instalarea driverului de imprimantă, trebuie să setați parametri pentru portul serial în portul de comunicații (COM) atribuit driverului imprimantei.

Parametrii pentru portul serial din portul COM trebuie să corespundă parametrilor pentru port serial setați în imprimantă.

- a** Deschideți Manager dispozitive. Efectuați una dintre următoarele operații:

În Windows Vista

- 1 Faceți clic pe .
- 2 Faceți clic pe **Control Panel (Panou de control)**.
- 3 Faceți clic pe **System and Maintenance (Sistem și întreținere)**.
- 4 Faceți clic pe **System (Sistem)**.
- 5 Faceți clic pe **Device Manager (Manager dispozitive)**.

În Windows XP

- 1 Faceți clic pe **Start**.
- 2 Faceți clic pe **Control Panel (Panou de control)**.
- 3 Faceți clic pe **Performance and Maintenance (Performanță și întreținere)**.
- 4 Faceți clic pe **System (Sistem)**.
- 5 În fila Hardware, faceți clic pe **Device Manager (Manager dispozitive)**.

În Windows 2000

- 1 Faceți clic pe **Start**.
 - 2 Faceți clic pe **Settings (Setări) → Control Panel (Panou de control)**.
 - 3 Faceți clic pe **System (Sistem)**.
 - 4 În fila Hardware, faceți clic pe **Device Manager (Manager dispozitive)**.
- b** Faceți clic pe **+** pentru a extinde lista de porturi disponibile.
 - c** Selectați portul de comunicații unde ați atașat cablul serial la computer (exemplu: COM1).
 - d** Faceți clic pe **Properties (Proprietăți)**.

- e În fila Setări port, setați parametrii pentru serial la aceeași parametrii pentru serial din imprimantă. Căutați setările pentru imprimantă sub titlul Serial din pagina Setări de meniu imprimată anterior.
- f Faceți clic pe **OK**, apoi închideți toate ferestrele.
- g Imprimați o pagină de test pentru a verifica instalarea imprimantei. Când pagina de test se imprimă cu succes, configurarea imprimantei este finalizată.

Configurarea imprimantei pentru a trimite fax

Notă: Este posibil ca funcționalitatea ca fax să nu fie disponibilă pentru toate modelele de imprimantă.

Este posibil ca următoarele metode de conectare să nu fie aplicabile în toate țările sau regiunile.



ATENȚIONARE—PERICOL DE ELECTROCUTARE: Nu utilizați caracteristica fax în timpul unei furtuni cu fulgere. Nu instalați acest echipament și nu realizați conexiuni electrice sau de cablu, cum ar fi la fax, la cablul de alimentare sau la telefon, în timpul unei furtuni cu fulgere.

Alegerea unei conexiuni pentru fax

Puteți conecta imprimanta la un echipament ca telefon, robot telefonic sau modem de computer.

Notă: Imprimanta este un dispozitiv analogic, care funcționează optim când este conectată direct la priza de perete. Pot fi conectate cu succes alte dispozitive (ca un telefon sau un robot telefonic, pentru a trece prin imprimantă, așa cum este descris în etapele de configurare. Dacă doriți o conexiune digitală ca ISDN, DSL, sau ADSL, este necesar un dispozitiv terț (ca un filtru DSL).

Nu trebuie să conectați imprimanta la un computer, dar *trebuie* s-o conectați la o linie telefonică pentru a trimite și a primi faxuri.

Puteți conecta imprimanta la alt echipament. Consultați următorul tabel pentru a determina modul optim de configurare a imprimantei.

Echipament	Beneficii
<ul style="list-style-type: none"> • O imprimantă • Un cablu telefonic 	Trimitere și primire faxuri fără utilizarea unui computer.
<ul style="list-style-type: none"> • O imprimantă • Un telefon • Două cabluri telefonice 	<ul style="list-style-type: none"> • Utilizarea liniei de fax ca linie telefonică normală. • Trimitere și primire faxuri fără utilizarea unui computer.
<ul style="list-style-type: none"> • O imprimantă • Un telefon • Un robot telefonic • Trei cabluri telefonice 	Primirea mesajelor vocale și a faxurilor.
<ul style="list-style-type: none"> • O imprimantă • Un telefon • Un modem de computer • Trei cabluri telefonice 	Trimiterea faxurilor utilizând computerul sau imprimanta.

Utilizarea unui adaptor RJ11

Țară/Regiune

- Regatul Unit
- Irlanda
- Finlanda
- Norvegia
- Danemarca
- Italia
- Suedia
- Olanda
- Franța
- Portugalia

Pentru a conecta imprimanta la un robot telefonic, la un telefon sau la un alt echipament de telecomunicații, utilizați adaptorul pentru linie telefonică inclus în cutia imprimantei în unele țări sau regiuni.

Notă: Dacă aveți DSL, nu conectați imprimanta cu ajutorul unui splitter, deoarece caracteristica de fax este posibil să nu funcționeze corect.

- 1 Conectați adaptorul la cablul telefonic livrat cu imprimanta.

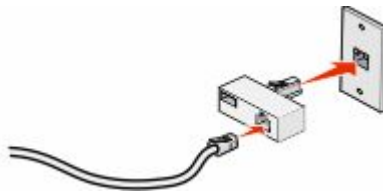

Notă: În figură este prezentat adaptorul pentru Regatul Unit. Adaptorul dvs. poate să aibă un aspect diferit, dar se va potrivi în priza de telefon care se utilizează în regiunea în care locuiți.

- 2 Conectați cablul telefonic al echipamentului de telecomunicații pe care l-ați ales, în locașul din stânga al adaptorului.



Dacă echipamentul de telecomunicații utilizează un cablu telefonic de tip american (RJ11), urmați acești pași pentru a conecta echipamentul:

- 1 Scoateți mufa din portul EXT  de pe spatele imprimantei.

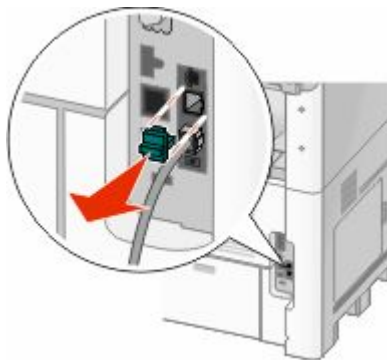

Notă: După îndepărtarea mufei, orice echipament specific țării sau regiunii ați conecta la imprimantă prin adaptor, ca în figură, nu va funcționa corect.



- 2 Conectați echipamentul de telecomunicații direct la portul EXT  de pe spatele imprimantei.



Avertisment—Potențiale daune: Nu atingeți cablurile și nu atingeți imprimanta în zona prezentată în timp ce o utilizați activ pentru trimiterea sau primirea unui fax.



Țară/Regiune

- Arabia Saudită
- Emiratele Arabe Unite
- Egipt
- Bulgaria
- Republica cehă
- Belgia
- Australia
- Africa de Sud
- Grecia
- Israel
- Ungaria
- Polonia
- România
- Rusia
- Slovenia
- Spania
- Turcia

Pentru a conecta un telefon, un robot telefonic sau alt echipament de telecomunicații la imprimantă:

1 Scoateți mufa din portul de pe spatele imprimantei.

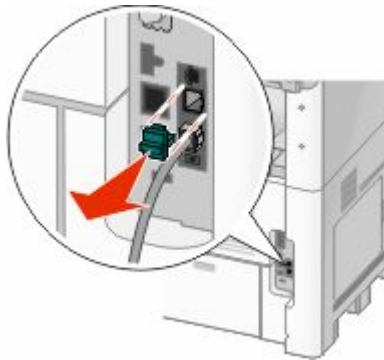

2 Conectați echipamentul de telecomunicații direct la portul EXT  de pe spatele imprimantei.



Notă: După îndepărtarea mufei, orice echipament specific țării sau regiunii ați conecta la imprimantă prin adaptor, ca în figură, nu va funcționa corect.



Țară/Regiune

- Germania
- Austria
- Elveția

Există o mufă instalată în portul EXT  al imprimantei. Această mufă este necesară bunei funcționări a imprimantei.



Notă: Nu scoateți mufa. Dacă scoateți mufa, este posibil ca alte echipamente de telecomunicații de la domiciliu (cum ar fi telefoanele sau roboții telefonici) să nu funcționeze.

Conectarea directă la o priză telefonică de perete în Germania

Conectați imprimanta direct la o priză telefonică de perete pentru a trimite și a primi faxuri fără a utiliza un computer.

Notă: În Germania (și în alte câteva țări), imprimanta este livrată cu o mufă RJ-11 specială instalată în portul EXT. Nu scoateți mufa RJ-11. Aceasta este necesară pentru ca faxul și telefonul să funcționeze corect.

- 1 Asigurați-vă că aveți un cablu telefonic (livrat cu produsul) și o priză telefonică de perete.
- 2 Conectați un capăt al cablului telefonic în portul LINE (LINIE) al imprimantei.

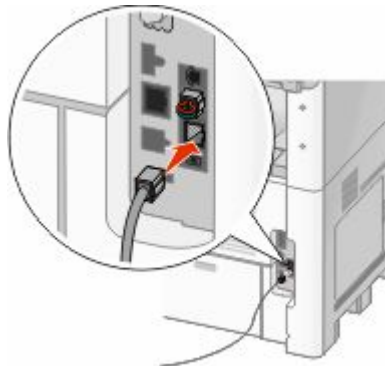

3 Conectați celălalt capăt al cablului telefonic în slot-ul N al unei prize telefonice de perete activă.



4 Dacă doriți să utilizați aceeași linie atât pentru fax cât și pentru comunicații telefonice, conectați o linie telefonică secundară (nu este livrată) între telefon și slot-ul F al unei prize telefonice de perete activă.

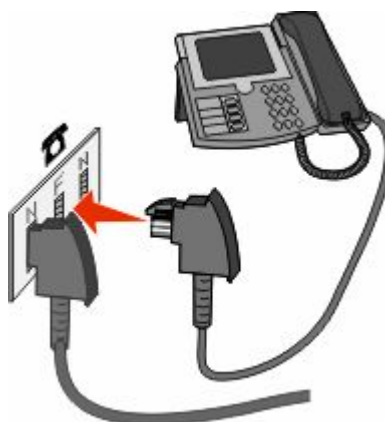

5 Dacă doriți să utilizați aceeași linie pentru înregistrarea mesajelor la robotul telefonic, conectați o linie telefonică secundară (nu este livrată) între robotul telefonic și celălalt slot N al prizei telefonice de perete.



Conectarea la un telefon

Conectați un telefon la imprimantă pentru a utiliza linia de fax ca linie telefonică normală. Apoi configurați imprimanta indiferent de locația telefonului, pentru a face copii sau pentru a trimite și primi faxuri fără a utiliza un computer.

Notă: Etapele configurării pot varia în funcție de țară sau regiune.

1 Asigurați-vă că aveți următoarele:

- Un telefon
- Două cabluri telefonice
- O priză telefonică de perete

2 Conectați un cablu telefonic la portul LINE  al imprimantei, apoi conectați-l într-o priză telefonică de perete activă.



3 Scoateți mufa de protecție din portul EXT  al imprimantei.

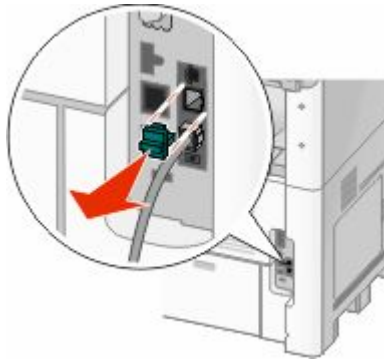

4 Conectați celălalt cablu telefonic la un telefon, apoi conectați-l la portul EXT  al imprimantei.



Conectarea la un robot telefonic

Conectați un robot telefonic la imprimantă pentru a primi mesaje vocale și faxuri.

Notă: Etapele configurării pot varia în funcție de țară sau regiune.

1 Asigurați-vă că aveți următoarele:

- Un telefon
- Un robot telefonic
- Trei cabluri telefonice
- O priză telefonică de perete

2 Conectați un cablu telefonic la portul LINE  al imprimantei, apoi conectați-l la o priză telefonică de perete activă.



3 Scoateți mufa de protecție din portul EXT  al imprimantei.

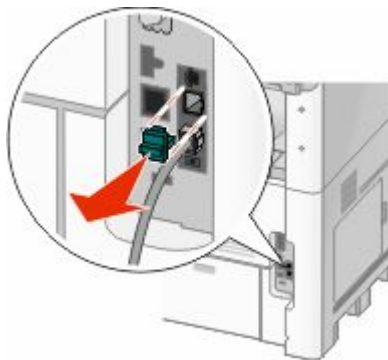

4 Conectați al doilea cablu telefonic între telefon și robotul telefonic.



5 Conectați al treilea cablu telefonic între robotul telefonic și portul EXT  al imprimantei.

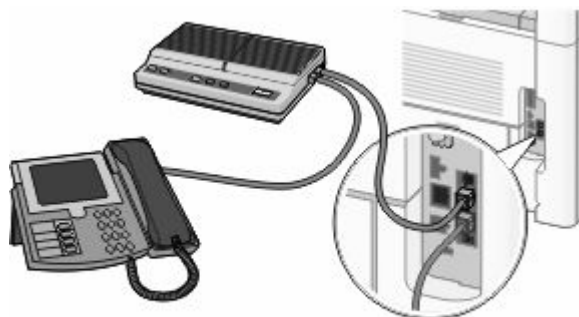

Conectarea la un computer cu un modem

Conectați imprimanta la un computer cu un modem pentru a trimite faxuri din programul software.

Notă: Etapele configurării pot varia în funcție de țară sau regiune.

1 Asigurați-vă că aveți următoarele:

- Un telefon
- Un computer cu un modem
- Trei cabluri telefonice
- O priză telefonică de perete

2 Conectați un cablu telefonic la portul LINE  al imprimantei, apoi conectați-l la o priză telefonică de perete activă.



3 Scoateți mufa de protecție din portul EXT  al imprimantei.

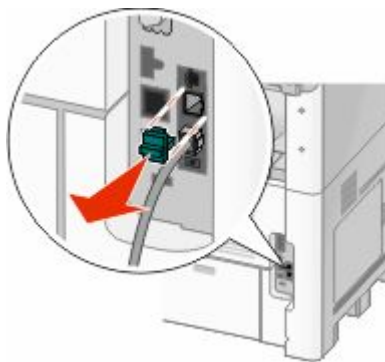

4 Conectați al doilea cablu telefonic între telefon și modemul computerului.



5 Conectați al treilea cablu telefonic între modemul computerului și portul EXT  al imprimantei.

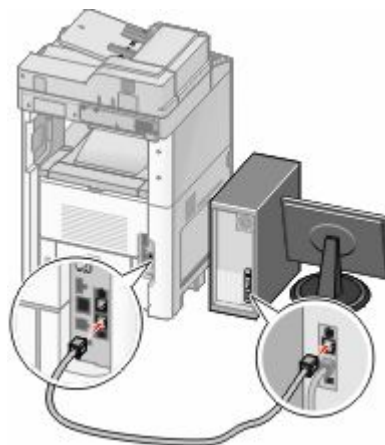

Setarea numelui și a numărului faxului de la care se trimite

Pentru a avea numele de fax și numărul de fax de destinație imprimat pe faxurile de de la care se trimite:

1 Tastați adresa IP a imprimantei în câmpul adresă al browserului Web.

Notă: Dacă nu cunoașteți adresa IP a imprimantei, imprimați pagina de configurare a rețelei pentru a găsi adresa IP în secțiunea TCP/IP.

2 Faceți clic pe **Settings (Setări)**.

3 Faceți clic pe **Fax Settings (Setări fax)**.

4 Faceți clic pe **Analog Fax Setup (Configurare fax analog)**.

5 Faceți clic în interiorul casetei Nume stație, apoi introduceți numele care se imprimă pe toate faxurile de ieșire.

6 Faceți clic în interiorul casetei Nume stație, apoi introduceți numărul de fax al imprimantei.

7 Faceți clic pe **Submit (Remitere)**.

Setarea datei și orei

Aveți posibilitatea să configurați data și ora astfel încât să se imprime pe fiecare fax trimis. Dacă se produce o pană de curent, este posibil să fiți nevoit să resetați data și ora. Pentru a seta data și ora:

1 Tastați adresa IP a imprimantei în câmpul adresă al browserului Web.

Notă: Dacă nu cunoașteți adresa IP a imprimantei, imprimați pagina de configurare a rețelei pentru a găsi adresa IP în secțiunea TCP/IP.

2 Faceți clic pe **Links & Index (Linkuri și index)**.

3 Faceți clic pe **Set Date and Time (Configurare Dată și oră)**.

4 Faceți clic în interiorul casetei Configurare manuală dată și oră, apoi introduceți data și ora curente.

5 Faceți clic pe **Submit (Remitere)**.

Activarea orei de vară

Imprimanta poate fi setată automat pentru a adapta ora de vară (DST):

1 Tastați adresa IP a imprimantei în câmpul adresă al browserului Web.

Notă: Dacă nu cunoașteți adresa IP a imprimantei, imprimați pagina de configurare a rețelei pentru a găsi adresa IP în secțiunea TCP/IP.

2 Faceți clic pe **Links & Index (Linkuri și index)**.

3 Faceți clic pe **Set Date and Time (Configurare Dată și oră)**.

4 Selectați **Automatically Observe DST (Respectarea orei de vară)**.



5 Faceți clic pe **Submit (Remitere)**.

Încărcarea hârtiei și a suporturilor de imprimare speciale

Această secțiune explică modul de încărcare a tăvilor de 250, de 500 și de 2000 de coli și a alimentatorului multifuncțional. De asemenea, include informații despre orientarea hârtiei, setarea dimensiunii și a tipului de hârtie și despre legarea și anularea legării tăvilor.

Setarea dimensiunii și a tipului de hârtie

Setarea Dimensiune hârtie este determinată de poziția ghidajelor de hârtie din tavă pentru toate tăvile, cu excepția alimentatorului multifuncțional. Setarea Dimensiune hârtie pentru alimentatorul multifuncțional trebuie setată manual. Setarea implicită din fabrică pentru Tip hârtie este Hârtie simplă. Setarea Tip hârtie trebuie setată manual pentru toate tăvile care nu conțin hârtie simplă.

- 1 Asigurați-vă că imprimanta este pornită și că apare mesajul **Ready (Gata)**.
- 2 Pe ecranul de început, atingeți .
- 3 Atingeți **Paper Meniu (Meniu hârtie)**.
- 4 Atingeți **Paper Size/Type (Dimensiune/Tip hârtie)**.
- 5 Atingeți săgețile pentru tava dorită până când apare setarea corectă de dimensiune sau tip.
- 6 Atingeți **Submit (Remitere)**.
- 7 Atingeți  pentru a reveni la ecranul de început.

Configurarea setărilor pentru formatul universal de hârtie

Setarea Dimensiune universală hârtie este o setare definită de utilizator care permite imprimarea pe dimensiuni de hârtie care nu au fost prestabilite în meniurile imprimantei. Setați dimensiunea hârtiei pentru tava specificată pe Universal atunci când dimensiunea dorită nu este disponibilă în meniul Dimensiune hârtie. Apoi, specificați toate setările următoare de dimensiune pentru Universal:

- Unitate de măsură (inchi sau milimetri)
- Lățime portret
- Înălțime portret

Notă: Dimensiunea universală cea mai mică acceptată este 76 x 76 mm (3 x 3 inchi) cea mai mare este 216 x 356 mm (8,5 x 14 inchi).

Specificarea unității de măsură

- 1 Asigurați-vă că imprimanta este pornită și că apare mesajul **Ready (Gata)**.
- 2 Pe ecranul de început, atingeți .
- 3 Atingeți **Paper Menu (Meniu hârtie)**.

- 4 Atingeți butonul săgeată în jos până când apare mesajul **Universal Setup (Configurare universală)**, apoi atingeți **Universal Setup (Configurare universală)**.
- 5 Atingeți săgeata la dreapta sau la stânga, pentru a selecta unitatea de măsură dorită.
- 6 Atingeți **Portrait Width (Lățime portret)** sau **Portrait Height (Înălțime portret)**.
- 7 Atingeți săgețile pentru a selecta lățimea sau înălțimea dorite.
- 8 Atingeți **Submit (Remitere)** pentru a salva selecția.
Apare mesajul **Submitting Changes (Remitere selecții)**, urmat de meniul Hârtie.
- 9 Atingeți  pentru a reveni la ecranul de început.

Încărcarea tăvii standard sau opționale de 250 sau 550 de coli

Deși tava de 250 de coli și tava de 550 de coli sunt diferite în aparență, acestea necesită același proces de încărcare a hârtiei. Utilizați aceste instrucțiuni pentru a încărca hârtie în oricare dintre tăvi:

- 1 Trageți tava afară.

Notă: Nu scoateți tăvile în timpul unei operații de imprimare sau în timp ce pe afișaj clipește semnalul **Busy (Ocupat)**. În caz contrar poate surveni un blocaj.

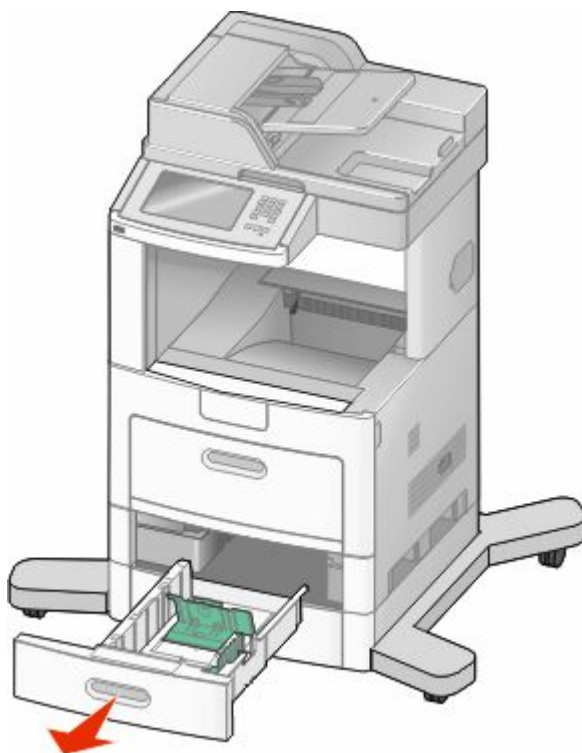

- 2 Strângeți ghidajul pentru lățime înăuntru conform ilustrației și mutați ghidajul pentru lățime în poziția corectă pentru dimensiunea hârtiei încărcate.

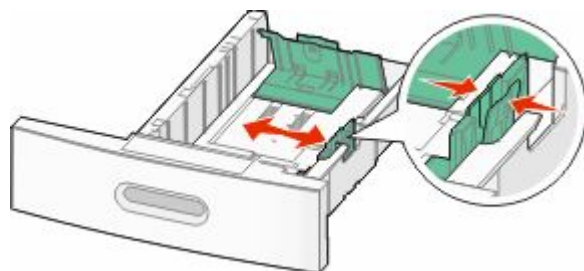

- 3 Deblocați ghidajul pentru lungime, strângeți ghidajul de lungime spre interior, conform ilustrației, și mutați ghidajul în poziția corectă pentru dimensiunea hârtiei încărcate.

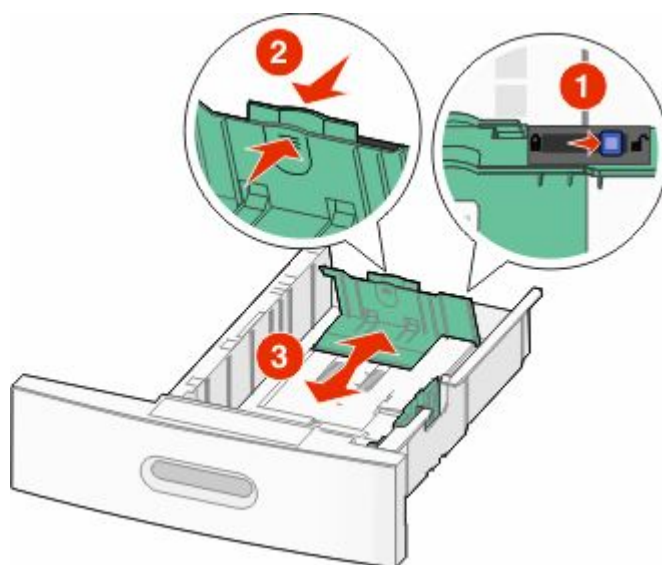

Note:

- Utilizați indicatorii de dimensiune din partea de jos a tăvii pentru a vă ajuta să poziționați ghidajele.
- Pentru dimensiunile de hârtie standard, blocați ghidajul de lungime.

- 4 Flexați ușor colile înainte și înapoi pentru a le dezlipi și răsfoiți-le. Nu pliați și nu îndoiți hârtia. Aduceți marginile la același nivel.



- 5 Încărcați teancul de hârtie:

- Partea de imprimat este cu fața în jos pentru imprimarea pe o singură față
- Partea de imprimat este cu fața în sus pentru imprimarea duplex

Notă: Hârtia trebuie să fie încărcată diferit în tăvi dacă este instalat un finisor opțional StapleSmart™ II Finisher.

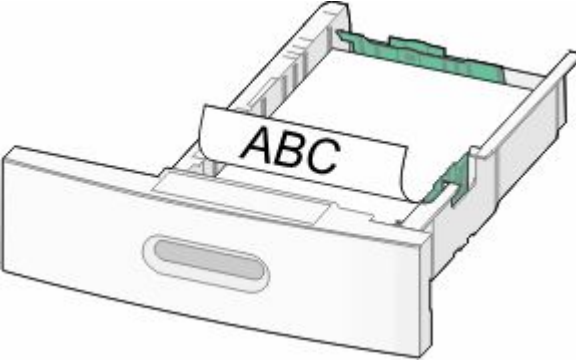
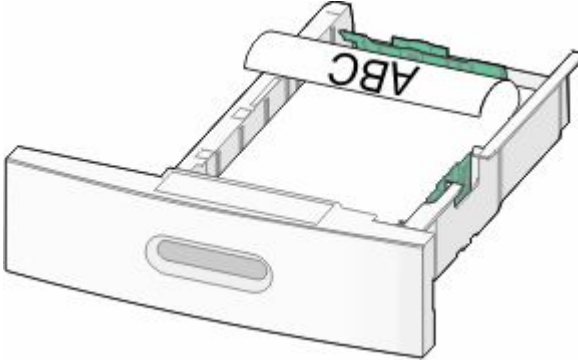
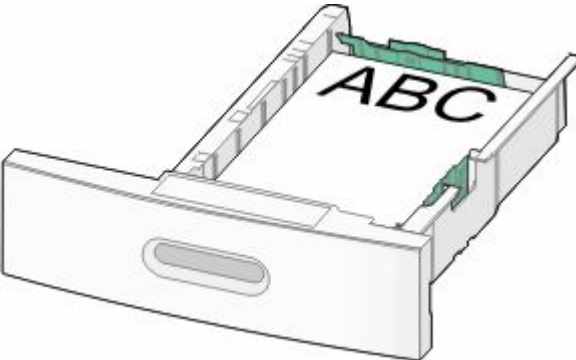
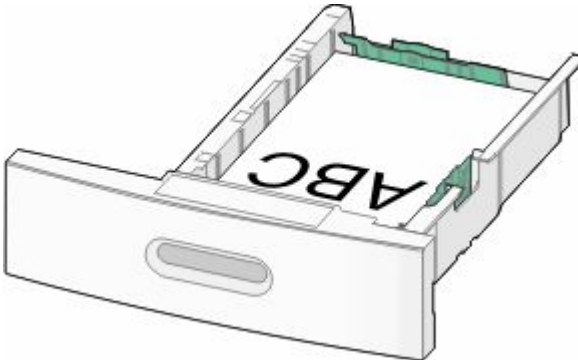
Fără un finisor opțional StapleSmart II Finisher	Cu un finisor opțional StapleSmart II Finisher
 <p data-bbox="180 577 535 613">Imprimarea pe o singură față</p>	 <p data-bbox="799 577 1153 613">Imprimarea pe o singură față</p>
 <p data-bbox="180 997 592 1033">Imprimarea duplex (pe două fețe)</p>	 <p data-bbox="799 997 1201 1033">Imprimarea duplex (pe două fețe)</p>

Notă: Observați linia de grad maxim de umplere de pe marginea tăvii care indică înălțimea maximă pentru hârtia încărcată. Nu supraîncărcați tava.

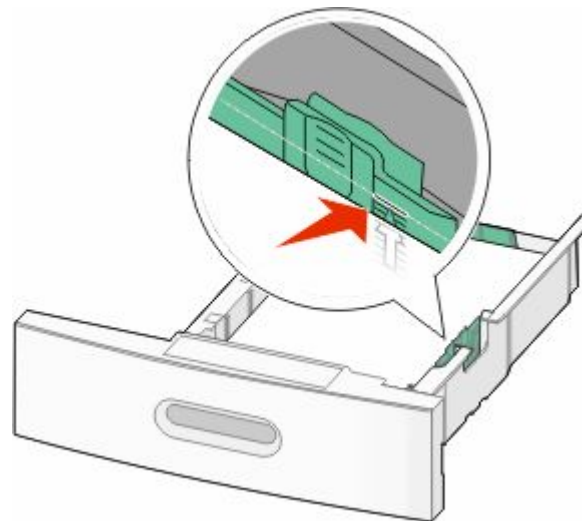

- 6 Dacă este necesar, ajustați ghidajele de hârtie astfel încât să atingă ușor laturile stivei și blocați ghidajul de lungime pentru dimensiunile de hârtie indicate pe tavă.

7 Introduceți tava.



8 Dacă a fost introdus un tip de hârtie diferit de cel anterior, schimbați setarea pentru opțiunea Tip hârtie corespunzătoare tăvii de la panoul de comandă al imprimantei.

Încărcarea tăvii de 2000 de foi

- 1 Trageți tava afară.
- 2 Ridicați și deplasați ghidajul de lățime în poziția corectă pentru dimensiunea de hârtie încărcată.

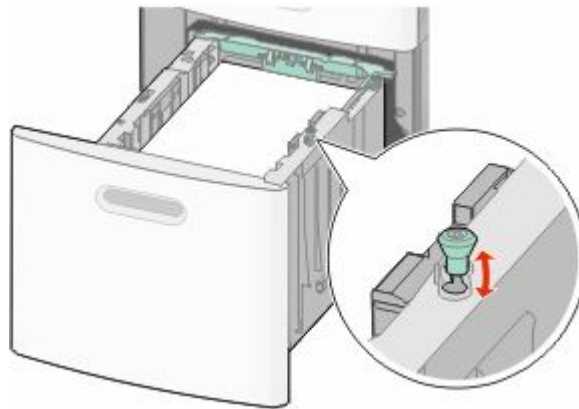

3 Deblocați ghidajul de lungime.

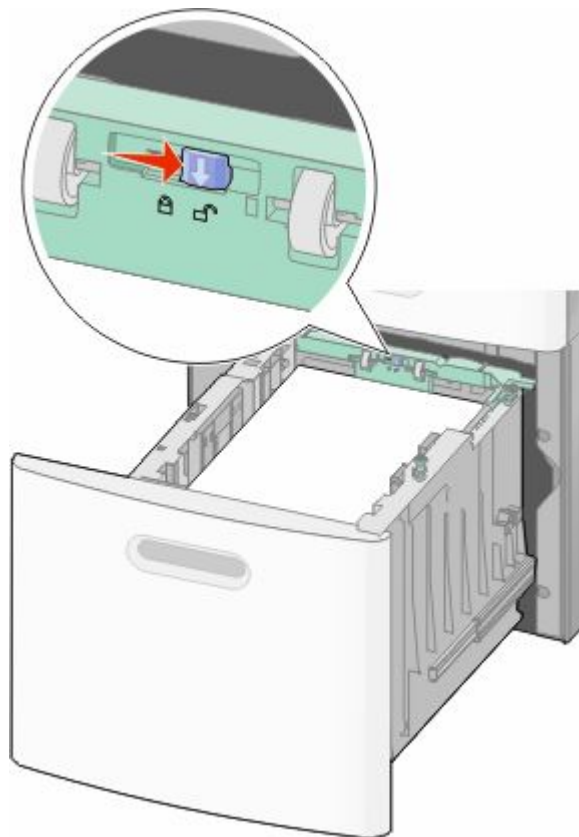

4 Apăsați clapeta de eliberare a ghidajului de lungime pentru a ridica ghidajul de lungime, deplasați ghidajul în poziția corectă pentru dimensiunea de hârtie care se încarcă și apoi blocați ghidajul.

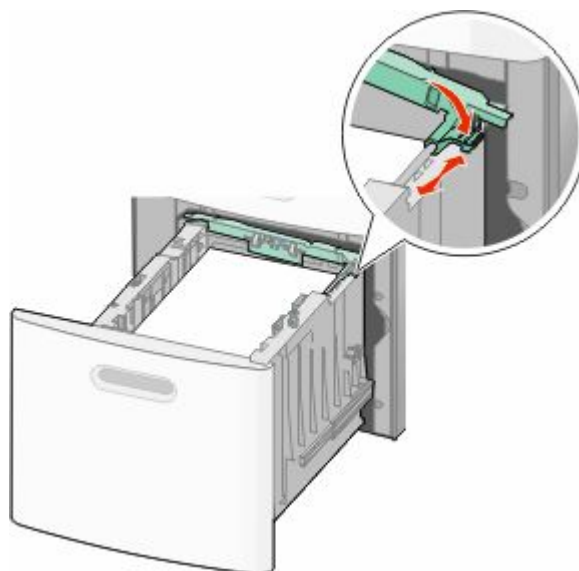

5 Flexați ușor colile înainte și înapoi pentru a le dezlipi și răsfoiți-le. Nu pliați și nu îndoiți hârtia. Aduceți marginile la același nivel.



6 Încărcați teancul de hârtie:

- Partea de imprimat este cu fața în jos pentru imprimarea pe o singură față
- Partea de imprimat este cu fața în sus pentru imprimarea duplex

Notă: Hârtia trebuie să fie încărcată diferit în tăvi dacă este instalat un finisor opțional StapleSmart II Finisher.

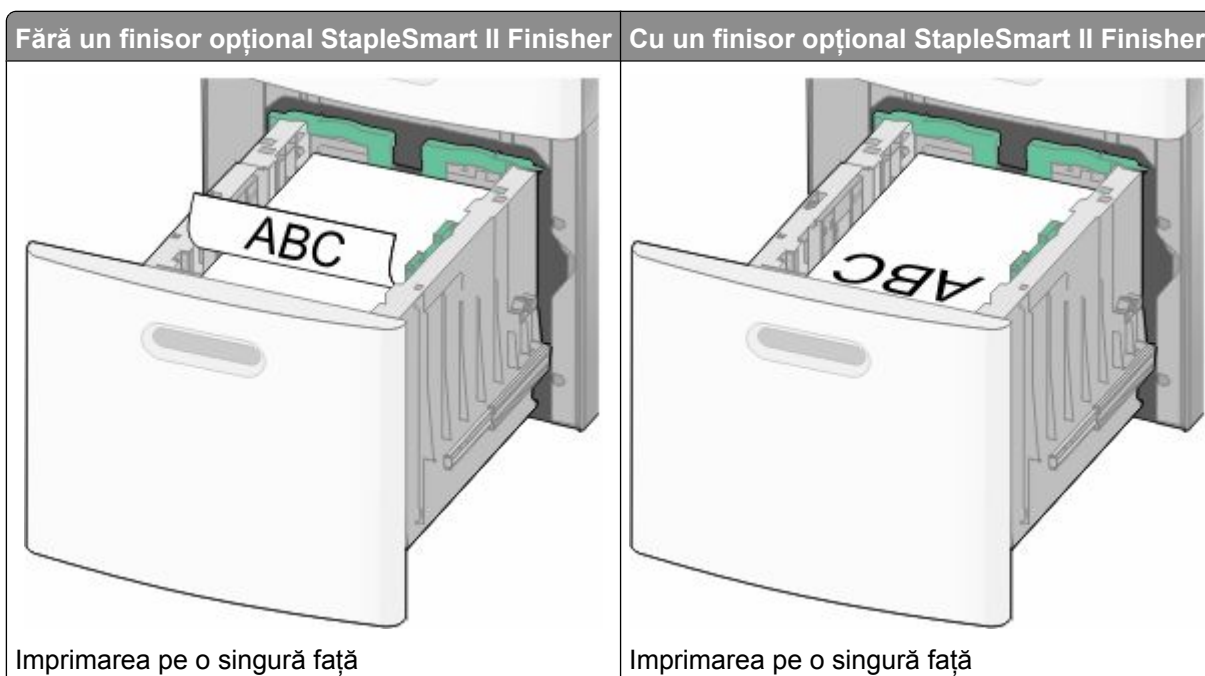

Fără un finisor opțional StapleSmart II Finisher

Cu un finisor opțional StapleSmart II Finisher

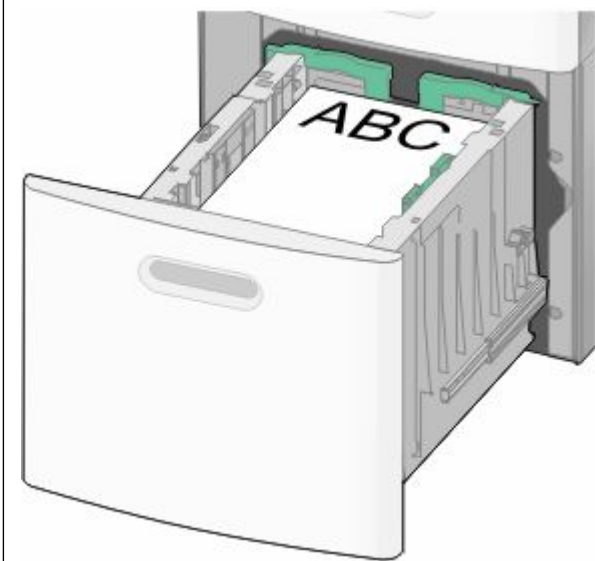

Imprimarea duplex (pe două fețe)

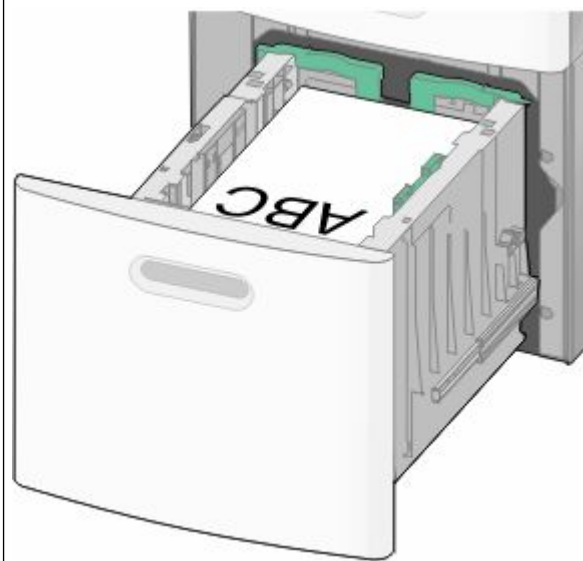

Imprimarea duplex (pe două fețe)

Notă: Observați linia de grad maxim de umplere de pe marginea tăvii care indică înălțimea maximă pentru hârtia încărcată. Nu supraîncărcați tava.

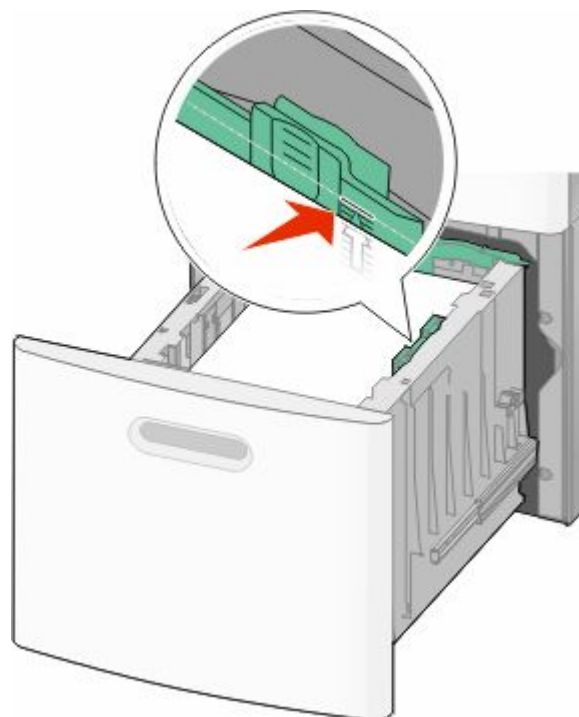

7 Introduceți tava.

Încărcarea alimentatorului multifuncțional

1 Trageți în jos ușa alimentatorului multifuncțional.



2 Trageți în afară extensia până este extinsă complet.



3 Mutați ghidajul de lățime în extremitatea din dreapta.

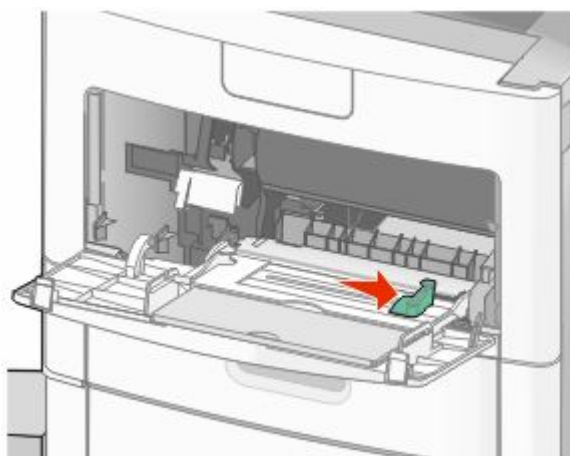

4 Arcuiți ușor colile de hârtie sau suporturile speciale înainte și înapoi pentru a le dezlipi, apoi răsfoiți-le. Nu le pliați și nu le îndoiți. Aduceți marginile la același nivel.

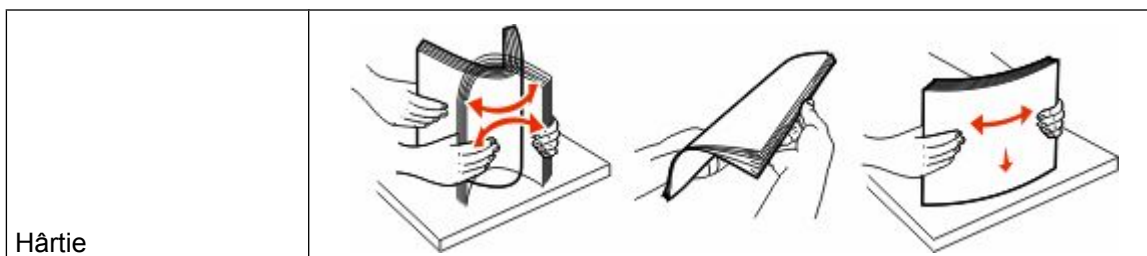

Hârtie

* Aveți grijă să nu atingeți fața de imprimat a foliilor transparente. Aveți grijă să nu zgâriați foliile.

Încărcarea hârtiei și a suporturilor de imprimare speciale

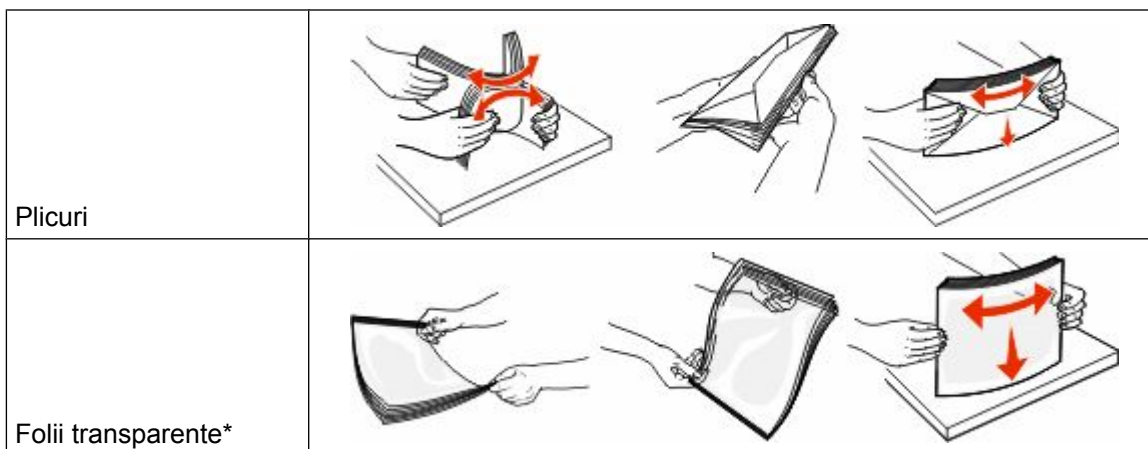

* Aveți grijă să nu atingeți fața de imprimat a foliilor transparente. Aveți grijă să nu zgâriați foliile.

- 5** Încărcați hârtia sau suporturile speciale. Glisați cu grijă teancul de hârtie în alimentatorul multifuncțional până ajunge la un opritor.

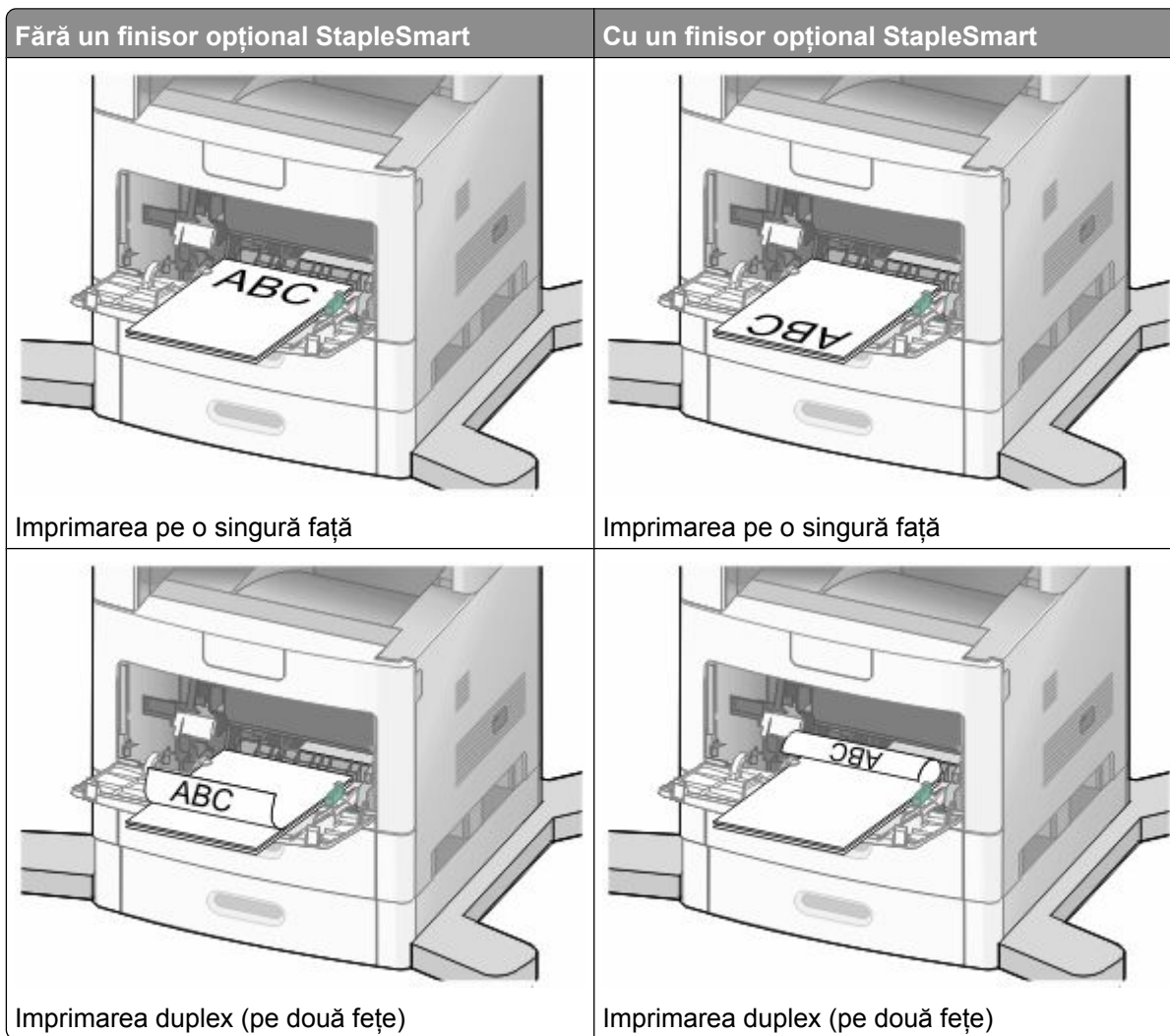

Note:

- Nu depășiți înălțimea maximă a teancului forțând hârtie sub limitatorul pentru înălțime.
- Nu încărcați și nu închideți o tavă în timpul unei lucrări de imprimare.
- Încărcați un singur tip și o singură dimensiune de suport o dată.
- Încărcați plicurile cu clapa orientată în sus.

Avertisment—Potențiale daune: Nu utilizați niciodată plicuri cu timbre, cleme, clapete, ferestre, învelitori sau adevizi autocolanți. Aceste plicuri pot deteriora grav imprimanta.

- 6 Reglați ghidajul pentru lățime astfel încât să atingă ușor marginea teancului de hârtie. Asigurați-vă că hârtia încape bine în alimentatorul multifuncțional, că nu este lipită complet și că nu este îndoită sau boțită.
- 7 De la panoul de control al imprimantei, setați dimensiunea și tipul de hârtie.

Încărcarea alimentatorului de plicuri.

- 1 Ajustați suportul de plicuri pentru lungimea plicului pe care îl încărcați:
 - **Plicuri scurte** – Închideți complet suportul de plicuri.
 - **Plicuri de lungime medie** – Extindeți suportul de plicuri în poziție mediană.
 - **Plicuri lungi** – Deschideți complet suportul de plicuri.
- 2 Puneți partea de depozitare a plicului spre imprimantă.

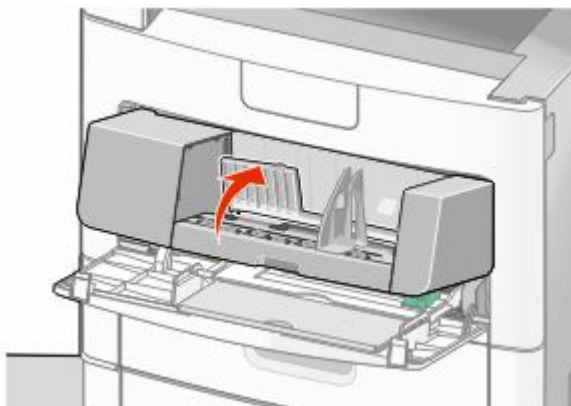

- 3 Mutați ghidajul de lățime către dreapta.

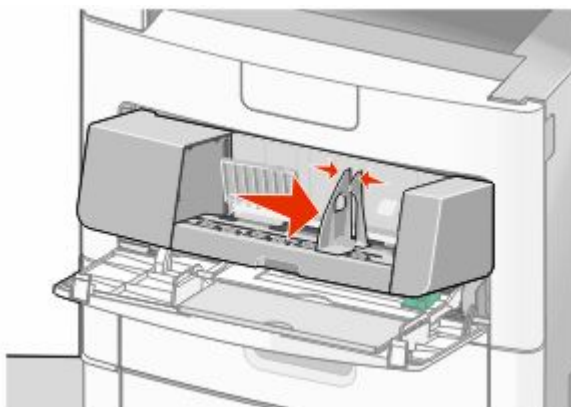

4 Pregătiți plicurile pentru încărcare.

Flexați plicurile înainte și înapoi pentru a le dezlipi și răsfoiți-le. Nu pliați și nu îndoiiți hârtia. Aduceți marginile la același nivel.



5 Încărcați teancul de plicuri cu clapa orientată în jos.

Avertisment—Potențiale daune: Nu utilizați niciodată plicuri cu timbre, cleme, clapete, ferestre, învelitori sau adevizi autocolanți. Aceste plicuri pot deteriora grav imprimanta.

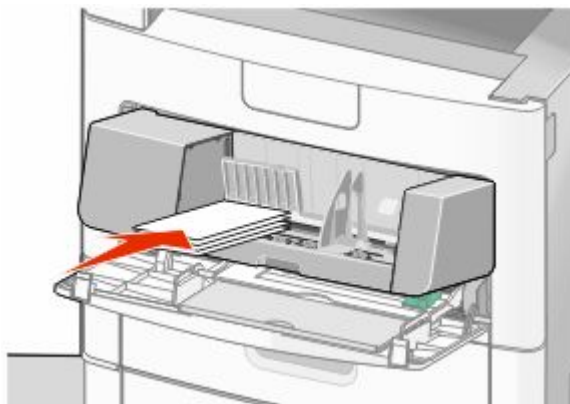

Notă: Nu depășiți înălțimea maximă a teancului forțând hârtie sub limitatorul pentru înălțime.

6 Reglați ghidajul pentru lățime astfel încât să atingă ușor marginea teancului de hârtie.

7 Reduceți greutatea plicului astfel încât să atingă stiva de hârtie.

8 De la panoul de control al imprimantei, setați dimensiunea și tipul de hârtie.

Legarea și anularea legării tăvilor

Legarea tăvilor

Legarea tăvilor este utilă pentru operațiile de tipărire complexe sau pentru tipărirea mai multor exemplare. Când una dintre tăvile legate se golește, alimentarea cu hârtie este continuată din următoarea tavă legată. Când setările pentru dimensiunea și tipul hârtiei sunt identice pentru orice tavă, tăvile sunt legate automat.

Imprimanta detectează automat setarea Dimensiune hârtie în funcție de poziția ghidajelor de hârtie din fiecare tavă, cu excepția alimentatorului multifuncțional. Imprimanta poate detecta dimensiunile de hârtie A4, A5, JIS B5, Letter, Legal, Executive și Universal. Alimentatorul multifuncțional și tăvile care folosesc alte dimensiuni de hârtie pot fi legate manual utilizând meniul Dimensiune hârtie disponibil din meniul Dimensiune/Tip hârtie.

Notă: Pentru a lega alimentatorul multifuncțional, opțiunea Configurare MF trebuie setată la valoarea Casetă în meniul Hârtie pentru ca Dimensiune alimentator MF să apară ca element de meniu.

Setarea Tip hârtie trebuie setată pentru toate tăvile din meniul Tip hârtie, disponibil din meniul Dimensiune/Tip hârtie.

Anularea legării tăvilor

Anularea legării tăvilor are setări care *nu* sunt identice cu setările celorlalte tăvi.

Pentru a anula o tavă, schimbați următoarele setări pentru tavă, astfel încât să nu coincidă cu setările oricărei alte tăvi:

- Tipul hârtiei (de exemplu: hârtie obișnuită, scrisoare cu antet, tip particularizat <x>).
Numele de tipului de tavă descriu caracteristicile hârtiei. Dacă pentru legarea tăvilor se folosește numele care descrie cel mai bine hârtia, atribuiți tăvii un nume de tip de hârtie diferit, cum ar fi Tip particularizat <x>, sau definiți un nume particularizat.
- Dimensiune hârtie (de exemplu: letter, A4, statement)
Încărcați o dimensiune diferită de hârtie pentru a se modifica automat setarea Dimensiune hârtie pentru o tavă. Setările pentru dimensiunea hârtiei ale alimentatorului multifuncțional nu sunt automate; acestea trebuie setate manual din meniul Dimensiune hârtie.

Avertisment—Potențiale daune: Nu atribuiți un nume de tip de hârtie care nu descrie tipul de hârtie încărcat în tavă. Temperatura unității de fuziune diferă în funcție de tipul de hârtie specificat. Hârtia nu este corect procesată dacă se selectează un tip nepotrivit.

Atribuirea unui nume de tip particularizat

Atribuiți un nume de tip particularizat unei tăvi când legați sau anulați legarea tăvii.

- 1 Asigurați-vă că imprimanta este pornită și că apare mesajul **Ready (Gata)**.
- 2 În ecranul de pornire, selectați .
- 3 Apăsăți pe **Paper Menu (Meniu hârtie)**.
- 4 Apăsăți pe **Paper Size/Type (Dimensiune/Tip hârtie)**
- 5 Apăsăți pe săgețile tipului de hârtie pentru tava respectivă până când apare tipul particularizat corect.
- 6 Apăsăți pe numărul de tavă sau pe **MP Feeder Type (Tip alimentator MF)**.
- 7 Apăsăți pe **Submit (Remitere)**.

Modificarea unui nume de tip particularizat <x>

Aveți posibilitatea să utilizați serverul EWS sau MarkVision™ pentru a defini un nume, altul decât Tip particularizat <x>, pentru fiecare dintre tipurile de hârtie particularizată care sunt încărcate. Când un nume de tip particularizat <x> se modifică, meniurile afișează noul nume în loc de Tip particularizat <x>.

Pentru a modifica un nume de tip particularizat <x> din serverul EWS:

- 1 Tastați adresa IP a imprimantei în câmpul adresă al browserului Web.
Notă: Dacă nu cunoașteți adresa IP a imprimantei, imprimați pagina de configurare a rețelei pentru a găsi adresa IP în secțiunea TCP/IP.
- 2 Faceți clic pe **Settings (Setări)**.

3 Sub Setări prestabilite, faceți clic pe **Paper Menu (Meniu hârtie)**.

4 Faceți clic pe **Custom Names (Nume particularizate)**.

5 Tastați un nume pentru tipul de hârtie într-o casetă Nume particularizat <x>.

Notă: Acest nume particularizat va înlocui un nume de tip particularizat <x> în meniurile Tipuri particularizate și Dimensiune/Tip hârtie.

6 Faceți clic pe **Submit (Remitere)**.

7 Faceți clic pe **Custom Types (Tipuri particularizate)**.

Apare **Custom Types (Tipuri particularizate)**, urmat de numele particularizat.

8 Selectați o setare a tipului de hârtie din lista de lângă numele particularizat.

9 Faceți clic pe **Submit (Remitere)**.

Indicații despre hârtie și suporturile de imprimare speciale

Indicații despre hârtie

Selectarea hârtiei corecte sau a suportului special de imprimare corect reduce problemele de imprimare. Pentru a obține calitatea optimă a imprimării, încercați să imprimați mostre de hârtie sau de suport special înainte de a cumpăra cantități mari din respectivul suport.

Caracteristicile hârtiei

Următoarele caracteristici ale hârtiei afectează calitatea și durabilitatea imprimării. Luați în calcul aceste caracteristici când evaluați un nou stoc de hârtie.

Pondere

Imprimanta poate alimenta automat pagini cu greutatea cuprinsă între 60 și 176 g/m² (între 16 și 47 lb bond) cu fibră lungă. Hârtia mai ușoară de 60 g/m² (16 lb) poate fi insuficient de rigidă pentru a permite alimentarea corectă, cauzând blocaje. Pentru performanțe optime, utilizați hârtie de 75 g/m² (20 lb bond) cu fibră lungă. Pentru hârtie cu dimensiuni mai mici de 182 x 257 mm (7,2 x 10,1 in.), vă recomandăm hârtie de 90 g/m² (24 lb) sau mai grea.

Încrețirea

Încrețirea se referă la tendința hârtiei de a se încrêți la margini. Încrêțirea excesivă poate perturba alimentarea cu hârtie. Încrêțirea poate apărea după trecerea hârtiei prin imprimantă, unde este expusă la temperaturi înalte. Stocarea hârtiei despachetate în condiții de căldură, umiditate, uscăciune sau frig, chiar și în tăvi, poate fi o cauză a încrêțirii hârtiei înainte de tipărire și poate crea probleme la alimentare.

Netezimea

Gradul de netezime a hârtiei afectează direct calitatea imprimării. Dacă hârtia este prea aspră, tonerul nu poate fuziona corect. Dacă hârtia este prea fină, pot apărea probleme legate de alimentare sau de calitatea imprimării. Utilizați întotdeauna hârtie având între 100 și 300 de puncte Sheffield. Totuși, hârtia cu 150 - 250 de puncte Sheffield permite o calitate optimă a tipăririi.

Umiditatea conținutului

Umiditatea din interiorul hârtiei afectează atât calitatea imprimării, cât și capacitatea de alimentare corectă cu hârtie. Păstrați hârtia în ambalajul original până în momentul în care urmează să o folosiți. În acest fel limitați expunerea hârtiei la modificări ale umidității care îi pot afecta performanța.

Pregătiți hârtia pentru imprimare stocând-o în ambalajul original în același mediu ca și imprimanta cu 24 - 48 de ore înainte de imprimare. Extindeți această perioadă cu câteva zile în cazul în care mediul de stocare sau transport diferă foarte mult de cel în care se află imprimanta. De asemenea, hârtia groasă poate necesita o perioadă de pregătire mai îndelungată.

Direcția fibrei

Direcția fibrei se referă la alinierea fibrelor unei coli de hârtie. Există două tipuri de hârtie: cu *fibră lungă*, cu fibra pe lungul paginii sau cu *fibră scurtă*, cu fibra pe latul paginii.

Pentru hârtie cu greutatea cuprinsă între 60-176 g/m² (16-47 lb), se recomandă hârtie cu fibră lungă. Pentru hârtie cu greutate mai mare de 176 g/m² se recomandă hârtie cu fibră scurtă.

Conținutul fibrei

Majoritatea tipurilor de hârtie xerografică de înaltă calitate sunt obținute în proporție de 100% din lemn celulozic tratat chimic. Acest conținut oferă o mai mare stabilitate a hârtiei, diminuând numărul de probleme la alimentare și îmbunătățirea calității imprimării. Hârtia care conține fibre precum cele din bumbac poate afecta negativ manevrarea hârtiei.

Pentru informații detaliate despre hârtia cu conținut din fibre reciclate, consultați „Utilizarea hârtiei reciclate și a altor hârtii de birou” de la pagina 86.

Hârtie neacceptată

Nu se recomandă utilizarea următoarelor tipuri de hârtie pentru tipărirea cu imprimanta:

- Hârtie tratată chimic utilizată pentru efectuarea de copii fără indigo, cunoscută și sub denumirea de hârtie fără carbon, hârtie de copiat fără carbon (carbonless copy paper - CCP) sau hârtie care nu necesită carbon (no carbon required - NCR)
- Hârtie pretipărită cu elemente chimice care pot contamina imprimanta
- Hârtie pretipărită care poate fi afectată de temperatura din unitatea de fuziune a imprimantei
- Hârtie pretipărită care necesită o înregistrare (locația precisă de tipărire pe pagină) mai mare de ±2.3 mm (±0.9 in.), de exemplu, formularele pentru recunoașterea optică a caracterelor (OCR)
În unele cazuri, înregistrarea poate fi reglată cu un software în vederea tipăririi corecte pe aceste formulare.
- Hârtie cretată (care poate fi ștersă), hârtie sintetică, hârtie termică
- Hârtie cu margini proeminente, cu textură aspră sau proeminentă, ondulată
- Hârtie reciclată care nu respectă standardul EN12281:2002 (european)
- Hârtie care cântărește mai puțin de 60 g/m² (16 lb)
- Formulare sau documente compuse din mai multe părți

Selectarea hârtiei

Utilizarea unui tip corect de hârtie previne producerea blocajelor și a problemelor de tipărire.

Pentru a preveni blocajele și scăderea calității tipăririi:

- Utilizați *întotdeauna* hârtie nouă, nedeteriorată.
- Înainte de a încărca hârtia, verificați care este partea pe care se recomandă tipărirea. De obicei, această informație este indicată pe ambalaj.
- *Nu* utilizați hârtie care a fost tăiată sau decupată manual.
- *Nu* amestecați hârtii de diferite dimensiuni, tipuri sau greutăți în aceeași sursă; în caz contrar, se vor produce blocaje.
- *Nu* utilizați hârtie cretată decât dacă este destinată tipăririi electrofotografice.

Selectarea formularelor pretipărite și a hârtiilor cu antet

Utilizați aceste indicații la selectarea formularelor pretipărite și a hârtiilor cu antet:

- Utilizați fibră lungă pentru hârtia de 60 - 90 g/m².
- Utilizați numai formulare și hârtii cu antet tipărite printr-un proces de gravare sau litografiere offset.
- Evitați hârtia cu suprafață aspră sau textură pronunțată.

Utilizați hârtii tipărite cu cerneluri rezistente la căldură, destinate copiatoarelor xerografice. Cerneala trebuie să poată suporta temperaturi de până la 230°C (446°F) fără a se topi sau emite substanțe periculoase. Utilizați cerneluri care nu sunt afectate de rășinile din toner. În general, cernelurile pe bază de ulei sau de oxidare satisfac aceste cerințe; cernelurile pe bază de latex nu satisfac aceste cerințe. Dacă nu sunteți sigur, contactați furnizorul de hârtie.

Hârtiile pretipărite (de ex., paginile cu antet) trebuie să poată suporta temperaturi de până la 230°C (446°F) fără a se topi sau emite substanțe periculoase

Utilizarea hârtiei reciclate și a altor hârtii de birou

Hârtia reciclată de birou produsă special pentru imprimantele laser (electrofotografice) poate fi utilizată la imprimanta dvs. Cu toate acestea, nu se poate afirma că *toată* hârtia reciclată este alimentată bine.

În general, se aplică următoarele instrucțiuni privind proprietățile hârtiei reciclate.

- Conținut minim de umiditate (4–5%)
- Netezime corespunzătoare (100–200 unități Sheffield sau 140–350 unități Bendtsen, Europa)

Notă: Unele sortimente de hârtie cu netezime mai mare (cum ar fi hârtia laser premium 24 lb, 50–90 unități Sheffield) și unele sortimente de hârtie mai aspră (cum ar fi hârtia de bumbac, 200–300 unități Sheffield) au fost prelucrate astfel încât să funcționeze foarte bine cu imprimantele laser, în ciuda texturii suprafeței. Înainte de a folosi aceste tipuri de hârtie, consultați furnizorul de hârtie.

- Coeficient de frecare foaie la foaie corespunzător (0.4–0.6)
- Rezistență la îndoire suficientă în direcția de alimentare

Hârtia reciclată, hârtia cu greutate mică (sub 60 g/m² [16 lb] setul) și/sau mai subțire (<3.8 mils [0.1 mm]) și hârtia cu granulație fină pentru imprimantele cu alimentare pentru portrete (sau muchie scurtă) au o rezistență la îndoire mai joasă decât cea normală pentru alimentarea cu hârtie. Înainte de a folosi aceste tipuri de hârtie pentru tipărirea cu laser (electrofotografică), consultați furnizorul de hârtie. Rețineți că aceste instrucțiuni sunt generale și că atunci când tipul de hârtie corespunde acestora, pot încă apărea probleme de alimentare a hârtiei pe imprimantele laser (de exemplu, dacă hârtie se ondulează excesiv în condiții de tipărire normale).

Depozitarea hârtiei

Utilizați aceste indicații pentru depozitarea hârtiei, pentru a preveni crearea blocajelor și obținerea unei calități inegale la tipărire:

- Pentru rezultate optime, depozitați hârtia în locuri în care temperatura este de 21°C (70°F) și umiditatea relativă este de 40%. Majoritatea producătorilor recomandă tipărirea la o temperatură cuprinsă între 18 și 24°C (65 și 75°F) cu umiditatea relativă cuprinsă între 40 și 60%.
- Dacă este posibil, depozitați hârtia în cutii de carton, pe un stativ de lemn sau pe un raft și nu pe podea.
- Depozitați topuri individuale pe o suprafață plană.
- Nu depozitați alte obiecte deasupra topurilor individuale de hârtie.

Dimensiuni, tipuri și greutateți acceptate pentru hârtie

Următoarele tabele furnizează informații despre sursele standard și opționale de hârtie și tipurile de hârtie pe care le acceptă acestea.

Notă: Pentru o dimensiune de hârtie nelistată, configurați o Dimensiune universală de hârtie.

Dimensiuni de hârtie acceptate de imprimantă

Dimensiune hârtie	Dimensiuni	Tăvi de 250 sau 550 de coli (standard sau opționale)	Tavă opțională de 2000 de coli	Alimentator multifuncțional	Unitate duplex
A4	210 x 297 mm (8.3 x 11.7 in.)	✓	✓	✓	✓
A5	148 x 210 mm (5,8 x 8,3 in.)	✓	X	✓	✓
A6^{1,2}	105 x 148 mm (4.1 x 5.8 in.)	X	X	✓	X
JIS B5	182 x 257 mm (7,2 x 10,1 in.)	✓	X	✓	✓
Letter	216 x 279 mm (8,5 x 11 in.)	✓	✓	✓	✓
Legal	216 x 356 mm (8,5 x 14 in.)	✓	✓	✓	✓
Executive	184 x 267 mm (7,3 x 10,5 in.)	✓	X	✓	✓
Oficio¹	216 x 340 mm (8,5 x 13.4 in.)	✓	X	✓	✓
Folio¹	216 x 330 mm (8,5 x 13 in.)	✓	X	✓	✓
Statement¹	140 x 216 mm (5,5 x 8,5 in.)	✓	X	✓	X

¹ Această dimensiune apare în meniul Dimensiune hârtie numai atunci când sursa de hârtie nu acceptă detectarea hârtiei sau când detectarea hârtiei este dezactivată.

² Numai tava de ieșire standard acceptă această dimensiune.

³ Această setare de dimensiune formatează pagina pentru 216 x 356 mm (8,5 x 14 in.), în cazul în care dimensiunea nu este specificată de aplicația software.

⁴ Pentru a accepta imprimarea față-verso, lățimea Universal trebuie să fie între 148 mm (5,8 in) și 216 mm (8.5 in); lungimea Universal trebuie să fie între 182 mm (7,2 in) și 356 mm (14 in).

Dimensiune hârtie	Dimensiuni	Tăvi de 250 sau 550 de coli (standard sau opționale)	Tavă opțională de 2000 de coli	Alimentator multifuncțional	Unitate duplex
Universal ^{3,4}	138 x 210 mm (5.5 x 8.3 in.) up to 216 x 356 mm (8.5 x 14 in.)	✓	X	✓	X
	70 x 127 mm (2.8 x 5 in.) up to 216 x 356 mm (8.5 x 14 in.)	X	X	✓	X
	148 x 182 mm (5.8 x 7.7 in.) up to 216 x 356 mm (8.5 x 14 in.)	✓	X	✓	✓
7 Plic 3/4 (Monarch)	98 x 191 mm (3,9 x 7,5 in.)	X	X	✓	X
9 Plic	98 x 225 mm (3,9 x 8,9 in.)	X	X	✓	X
10 Plic	105 x 241 mm (4,1 x 9,5 in.)	X	X	✓	X
Plic DL	110 x 220 mm (4,3 x 8,7 in.)	X	X	✓	X
Alte plicuri	98 x 162 mm (3,9 x 6,4 in.) to 176 x 250 mm (6,9 x 9,8 in.)	X	X	✓	X

¹ Această dimensiune apare în meniul Dimensiune hârtie numai atunci când sursa de hârtie nu acceptă detectarea hârtiei sau când detectarea hârtiei este dezactivată.

² Numai tava de ieșire standard acceptă această dimensiune.

³ Această setare de dimensiune formatează pagina pentru 216 x 356 mm (8,5 x 14 in.), în cazul în care dimensiunea nu este specificată de aplicația software.

⁴ Pentru a accepta imprimarea față-verso, lățimea Universal trebuie să fie între 148 mm (5,8 in) și 216 mm (8.5 in); lungimea Universal trebuie să fie între 182 mm (7,2 in) și 356 mm (14 in).

Notă: O tavă opțională ajustabilă universal de 250 de foi este disponibilă pentru dimensiuni mai mici decât A5, cum ar fi cartelele index.

Tipuri și greutateți de hârtie acceptate de imprimantă

Motorul imprimantei acceptă greutateți de hârtie de 60–176 g/m² (16–47 lb). Unitatea duplex acceptă greutateți de 63–170 g/m² (17–45 lb) pentru hârtie.

Tip hârtie	Tăvi de 250 sau 550 de coli (standard sau opționale)	Tavă opțională de 2000 de coli	Alimentator multi-funcțional	Unitate duplex
Hârtie <ul style="list-style-type: none"> • Simplă • Hârtie Bond • Colorată • Particularizat • Hârtie cu antet • Ușoară • Grea • Formular pretipărit • Aspru/Bumbac • Reciclată 	✓	✓	✓	✓
Carton	✓	✓	✓	✓
Plicuri	X	X	✓	X
Etichete ¹	✓	✓	✓	✓
Folii transparente	✓	✓	✓	✓
¹ Etichetele pe o singură față a hârtiei, proiectate pentru imprimante laser, sunt acceptate pentru utilizare ocazională: nu mai mult de 20 de pagini pe lună. Etichetele de vinil, farmaceutice și Dual-Web nu sunt acceptate.				

Avertisment—Potențiale daune: Imprimarea a mai multe de 20 de pagini de etichete pe lună poate deteriora unitatea duplex.

Tipuri și greutateți de hârtie acceptate de recipientele de ieșire

Utilizați acest tabel pentru a determina destinațiile posibile pentru ieșire ale lucrărilor de imprimare care utilizează tipurile și greutatețile de hârtie acceptate. Capacitatea de hârtie pentru fiecare dintre tăvile de ieșire este listată între paranteze. Estimările capacității de hârtie sunt calculate pe baza hârtiei de 75 g/m² (20 lb).

Finisorul acceptă greutateți de hârtie de 60–176 g/m² (16–47 lb).

Tip hârtie	Recipient de ieșire standard (350 sau 550 foi)	Hardware opțional		
		Extensor de ieșire (550 foi) sau Receptor de hârtie de mare capacitate (1850 foi)	Bloc încasetat de 4 recipiente (400 de coli) ¹	Finisor StapleSmart II (500 foi) ²
Hârtie <ul style="list-style-type: none"> • Simplă • Hârtie Bond • Colorată • Particularizată • Hârtie cu antet • Ușoară • Grea • Formular pretipărit • Aspru/Bumbac • Reciclată 	✓	✓	✓	✓
Carton	✓	✓	X	X
Plicuri	✓	✓	X	X
Etichete	✓	✓	X	X
Folii transparente	✓	✓	X	X

¹ Acceptă greutateți de hârtie de 60-90 g/m² (16-24 lb).

² Maximum de 50 coli de hârtie 75 g/m² (20 lb) pentru un pachet capsat. Rezultatele pot varia în cazul hârtiei mai grele.

Copierea

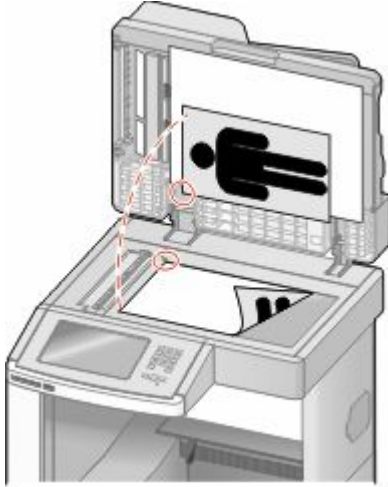
ADF	Geamul scannerului
 <p>Utilizați ADF pentru documentele cu mai multe pagini.</p>	 <p>Utilizați geamul scannerului pentru pagini individuale, articole mici (cum ar fi cărți poștale sau fotografii), folii transparente, hârtie foto sau suporturi subțiri (cum ar fi decupaje din reviste).</p>

Realizarea de copii

Realizarea unei copii rapide

- 1 Încărcați un document original cu fața în sus, cu prima muchie scurtă în ADF sau cu fața în jos pe sticla scannerului.
Notă: Nu încărcați cărți poștale, fotografii, articole mici, folii transparente, hârtie foto sau alte suporturi subțiri (precum decupajele din reviste) în ADF. Așezați aceste articole pe geamul scannerului.
- 2 Dacă încărcați un document în ADF, reglați ghidajele pentru hârtie.
- 3 De la panoul de control al imprimantei, apăsați pe .
- 4 Dacă ați plasat documentul pe geamul scannerului, atingeți **Finish the Job (Terminare lucrare)** pentru a reveni la ecranul de început.

Copierea utilizând ADF

- 1 Încărcați un document original cu fața în sus, cu prima muchie scurtă în ADF.
Notă: Nu încărcați cărți poștale, fotografii, articole mici, folii transparente, hârtie foto sau alte suporturi subțiri (ca decupaje din reviste) în ADF. Așezați aceste articole pe sticla scannerului.
- 2 Reglați ghidajele hârtiei.

3 Din ecranul principal, atingeți **Copy (Copiere)** sau folosiți minitastatura numerică și introduceți numărul de copii.

Va apărea ecranul de copiere.

4 Schimbați setările de copiere după cum este necesar.

5 Atingeți **Copy It (Copiere acesta)**.

Copiere utilizând geamului scannerului

1 Amplasați un document original cu fața în jos pe geamul scannerului, în colțul din stânga sus.

2 Din ecranul principal, atingeți **Copy (Copiere)** sau folosiți minitastatura numerică și introduceți numărul de copii.

Va apărea ecranul de copiere.

3 Schimbați setările de copiere după cum este necesar.

4 Atingeți **Copy It (Copiere acesta)**.

5 Dacă aveți mai multe pagini de scanat, apoi puneți documentul următor pe geamul scannerului și atingeți **Scan the Next Page (Scanare pagina următoare)**.

6 Atingeți **Finish the Job (Terminare lucrare)** pentru a reveni la ecranul de început.

Copierea fotografiilor

1 Amplasați o fotografie, cu fața în jos, pe geamul scannerului, în colțul din stânga sus.

2 Pe ecranul de început, atingeți **Copy (Copiere)**.

3 Atingeți **Options (Opțiuni)**.

4 Atingeți **Content (Conținut)**.

5 Atingeți **Photograph (Fotografie)**.

6 Atingeți **Done (Terminat)**.

7 Atingeți **Copy It (Copiere acesta)**.

8 Atingeți **Scan the Next Page (Scanarea paginii următoare)** sau **Finish the Job (Terminare lucrare)**.

Copierea pe suporturi speciale

Realizarea de folii transparente

1 Încărcați un document original cu fața în sus, astfel încât muchia scurtă să intre prima în ADF, sau cu fața în jos, pe geamul scannerului.

Notă: Nu încărcați cărți poștale, fotografiile, articole mici, folii transparente, hârtie foto sau alte suporturi subțiri (precum decupajele din reviste) în ADF. Așezați aceste articole pe geamul scannerului.

2 Dacă încărcați un document în ADF, reglați ghidajele pentru hârtie.

- 3 Pe ecranul de început, atingeți **Copy (Copiere)**.
- 4 Atingeți **Copy from (Copiere de pe)** și identificați dimensiunea documentului original.
- 5 Atingeți **Copy to (Copiere pe)** și atingeți tava care conține foliile transparente sau atingeți **Manual Feeder (Alimentator manual)** și amplasați foliile transparente în alimentatorul multifuncțional.
- 6 Atingeți dimensiunea dorită a foliilor transparente, apoi atingeți **Continue (Continuare)**.
- 7 Atingeți săgețile până când apare **Transparency (Foile transparentă)**.
- 8 Atingeți **Transparency (Folie transparentă)**, apoi atingeți **Continue (Continuare)**.
- 9 Atingeți **Copy It (Copiere acesta)**.

Copiere pe hârtie cu antet

- 1 Încărcați un document original cu fața în sus, astfel încât muchia scurtă să intre prima în ADF, sau cu fața în jos, pe geamul scannerului.
Notă: Nu încărcați cărți poștale, fotografiile, articole mici, folii transparente, hârtie foto sau alte suporturi subțiri (precum decupajele din reviste) în ADF. Așezați aceste articole pe geamul scannerului.
- 2 Dacă încărcați un document în ADF, reglați ghidajele pentru hârtie.
- 3 Pe ecranul de început, atingeți **Copy (Copiere)**.
- 4 Atingeți **Copy from (Copiere de pe)** și identificați dimensiunea documentului original.
- 5 Atingeți **Copy to (Copiere pe)**, apoi atingeți **Manual Feeder (Alimentator manual)** și amplasați hârtia cu antet cu fața în sus, astfel încât muchia superioară să intre prima în alimentatorul multifuncțional.
- 6 Atingeți dimensiunea dorită a hârtiei cu antet, apoi atingeți **Continue (Continuare)**.
- 7 Atingeți săgețile până când apare **Letterhead (Hârtie cu antet)**.
- 8 Atingeți **Letterhead (Hârtie cu antet)**, apoi atingeți **Continue (Continuare)**.
- 9 Atingeți **Copy It (Copiere acesta)**.

Particularizarea setărilor de copiere

Copierea de la o dimensiune la alta

- 1 Încărcați un document original cu fața în sus, astfel încât muchia scurtă să intre prima în ADF, sau cu fața în jos, pe geamul scannerului.
Notă: Nu încărcați cărți poștale, fotografiile, articole mici, folii transparente, hârtie foto sau alte suporturi subțiri (precum decupajele din reviste) în ADF. Așezați aceste articole pe geamul scannerului.
- 2 Dacă încărcați un document în ADF, reglați ghidajele pentru hârtie.
- 3 Pe ecranul de început, atingeți **Copy (Copiere)**.
- 4 Atingeți **Copy from (Copiere de pe)** și identificați dimensiunea documentului original.

5 Atingeți **Copy to (Copiere la)**, apoi selectați dimensiunea pentru copie.

Notă: Dacă selectați o dimensiune de hârtie care este diferită de dimensiunea „Copiere de pe”, atunci imprimanta va scala automat dimensiunea.

6 Atingeți **Copy It (Copiere acesta)**.

Realizarea de copii utilizând hârtie dintr-o anumită tavă

În timpul procesului de copiere, aveți posibilitatea să selectați tava care conține tipul dorit de hârtie. De exemplu, dacă un suport special este amplasat în alimentatorul multifuncțional și doriți să realizați copii pe acel suport:

1 Încărcați un document original cu fața în sus, astfel încât muchia scurtă să intre prima în ADF, sau cu fața în jos, pe geamul scannerului.

Notă: Nu încărcați cărți poștale, fotografiile, articole mici, folii transparente, hârtie foto sau alte suporturi subțiri (precum decupajele din reviste) în ADF. Așezați aceste articole pe geamul scannerului.

2 Dacă încărcați un document în ADF, reglați ghidajele pentru hârtie.

3 Pe ecranul de început, atingeți **Copy (Copiere)**.

4 Atingeți **Copy from (Copiere de pe)** și identificați dimensiunea documentului original.

5 Atingeți **Copy to (Copiere pe)** și atingeți **Manual Feeder (Alimentator manual)** sau tava care conține hârtia pe care o doriți.

Notă: Dacă alegeți Alimentator manual, va fi necesar să selectați dimensiunea și tipul hârtiei.

6 Atingeți **Copy It (Copiere acesta)**.

Copierea unui document care conține dimensiuni combinate de hârtie

Pentru a copia un document original care conține dimensiuni combinate de hârtie, utilizați ADF. În funcție de dimensiunile de hârtie încărcate și de setările „Copiere pe” și „Copiere de pe”, fiecare copie este imprimată pe dimensiunea corespunzătoare (Exemplul 1) sau redimensionată pentru a se potrivi cu o singură dimensiune de hârtie (Exemplul 2).

Exemplul 1: Copiere pe dimensiuni combinate de hârtie

Imprimanta are două tăvi de hârtie, o tavă încărcată cu hârtie de dimensiune Letter și cealaltă cu dimensiune Legal. Este necesară copierea unui document care conține pagini de dimensiune Letter și Legal.

1 Încărcați un document original cu fața în sus, astfel încât muchia scurtă să intre prima în ADF, sau cu fața în jos, pe geamul scannerului.

Notă: Nu încărcați cărți poștale, fotografiile, articole mici, folii transparente, hârtie foto sau alte suporturi subțiri (precum decupajele din reviste) în ADF. Așezați aceste articole pe geamul scannerului.

2 Dacă încărcați un document în ADF, reglați ghidajele pentru hârtie.

3 Pe ecranul de început, atingeți **Copy (Copiere)**.

4 Atingeți **Copy from (Copiere de pe)**, apoi atingeți **Auto Size Sense (Identificare automată a dimensiunii)**.

5 Atingeți **Copy to (Copiere pe)**, apoi atingeți **Auto Size Sense (Potrivire automată a dimensiunii)**.

6 Atingeți **Copy It (Copiere acesta)**.

Scannerul identifică dimensiunile combinate de hârtie pe măsură ce le scanează. Copiile sunt imprimate pe dimensiunile de hârtie corespunzătoare dimensiunilor de hârtie ale documentului original.

Exemplul 2: Copierea pe o singură dimensiune de hârtie

Imprimanta are o tavă de hârtie, încărcată cu dimensiune de hârtie Letter. Este necesară copierea unui document care conține pagini de dimensiune Letter și Legal.

1 Încărcați un document original cu fața în sus, astfel încât muchia scurtă să intre prima în ADF, sau cu fața în jos, pe geamul scannerului.

Notă: Nu încărcați cărți poștale, fotografiile, articole mici, folii transparente, hârtie foto sau alte suporturi subțiri (precum decupajele din reviste) în ADF. Așezați aceste articole pe geamul scannerului.

2 Dacă încărcați un document în ADF, reglați ghidajele pentru hârtie.

3 Pe ecranul de început, atingeți **Copy (Copiere)**.

4 Atingeți **Copy from (Copiere de pe)**, apoi atingeți **Mixed Letter/Legal (Combinăție Letter/Legal)**.

5 Atingeți **Copy to (Copiere pe)**, apoi atingeți **Letter**.

6 Atingeți **Copy It (Copiere acesta)**.

Scannerul identifică dimensiunile combinate de hârtie pe măsură ce le scanează, apoi redimensionează paginile de dimensiune Legal pentru a se potrivi pe hârtie de dimensiune Letter.

Copierea pe ambele fețe ale hârtiei (față-verso)

1 Încărcați un document original cu fața în sus, astfel încât muchia scurtă să intre prima în ADF, sau cu fața în jos, pe geamul scannerului.

Notă: Nu încărcați cărți poștale, fotografiile, articole mici, folii transparente, hârtie foto sau alte suporturi subțiri (precum decupajele din reviste) în ADF. Așezați aceste articole pe geamul scannerului.

2 Dacă încărcați un document în ADF, reglați ghidajele pentru hârtie.

3 Pe ecranul de început, atingeți **Copy (Copiere)**.

4 Din zona Fețe (Duplex), atingeți butonul care indică modul în care doriți să se efectueze copierea duplex.

Primul număr reprezintă fețele documentelor originale; al doilea număr reprezintă fețele copiei. De exemplu, selectați Copiere pe 1 față la Copiere pe 2 fețe dacă aveți documente originale și doriți copii pe 2 fețe.

5 Atingeți **Copy It (Copiere acesta)**.

Micșorarea sau mărirea copiilor

Copiile pot fi micșorate până la 25% din dimensiunea documentului original sau pot fi mărite până la 400% din dimensiunea documentului original. Setarea prestabilită din fabrică pentru Scalare este Automat. Dacă lăsați Scalarea pe Automat, conținutul documentului original va fi redimensionat pentru a se potrivi cu dimensiunea hârtiei pe care se copiază.

Pentru a micșora sau mări o copie:

- 1 Încărcați un document original cu fața în sus, astfel încât muchia scurtă să intre prima în ADF, sau cu fața în jos, pe geamul scannerului.

Notă: Nu încărcați cărți poștale, fotografiile, articole mici, folii transparente, hârtie foto sau alte suporturi subțiri (precum decupajele din reviste) în ADF. Așezați aceste articole pe geamul scannerului.

- 2 Dacă încărcați un document în ADF, reglați ghidajele pentru hârtie.

- 3 Pe ecranul de început, atingeți **Copy (Copiere)**.

- 4 În zona Scalare, atingeți săgețile pentru a mări sau micșora copiile.

Atingerea opțiunilor „Copiere pe” sau „Copiere de pe” după setarea manuală a Scalării, schimbă valoarea de scalare înapoi pe Automat.

- 5 Atingeți **Copy It (Copiere acesta)**.

Reglarea calității copiilor

- 1 Încărcați un document original cu fața în sus, cu prima muchie scurtă în ADF sau cu fața în jos pe sticla scannerului.

Notă: Nu încărcați cărți poștale, fotografiile, articole mici, folii transparente, hârtie foto sau alte suporturi subțiri (precum decupajele din reviste) în ADF. Așezați aceste articole pe sticla scannerului.

- 2 Dacă încărcați un document în ADF, reglați ghidajele pentru hârtie.

- 3 În ecranul de început, atingeți **Copy (Copiere)**.

- 4 Apăsăți pe **Options (Opțiuni)**.

- 5 Atingeți **Content (Conținut)**.

- 6 Apăsăți pe butonul care corespunde cel mai bine cu ceea ce copiați:

- **Text**—Utilizată pentru documente originale care au în majoritate text sau grafică în alb-negru.
- **Text/Foto**—Utilizată când documentele originale sunt o combinație de text și grafice sau imagini
- **Fotografie**—Utilizată când documentul original este o fotografie de calitate ridicată sau o imprimare cu jet de cerneală.
- **Imagine imprimată**—Utilizată când se copiază fotografiile în semitonuri, grafice cum sunt documentele imprimate pe o imprimantă laser sau pagini dintr-o revistă sau din ziare care sunt compuse în principal din imagini

- 7 Atingeți **Done (Terminat)**.

- 8 Atingeți **Copy It (Copiere)**.

Asamblarea copiilor

Dacă imprimați mai multe copii ale unui document, atunci aveți posibilitatea să selectați să imprimați fiecare copie ca pe un set (asamblat) sau să imprimați copiile ca grupuri de pagini (neasamblat).

Asamblat



Neasamblat



Implicit, opțiunea Asamblare este setată pe valoarea Activat. Dacă nu doriți să asamblați copiile, schimbați setarea pe valoarea Dezactivat.

Pentru a dezactiva asamblarea:

- 1 Încărcați un document original cu fața în sus, astfel încât muchia scurtă să intre prima în ADF, sau cu fața în jos, pe geamul scannerului.
Notă: Nu încărcați cărți poștale, fotografiile, articole mici, folii transparente, hârtie foto sau alte suporturi subțiri (precum decupajele din reviste) în ADF. Așezați aceste articole pe geamul scannerului.
- 2 Dacă încărcați un document în ADF, reglați ghidajele pentru hârtie.
- 3 Pe ecranul de început, atingeți **Copy (Copiere)**.
- 4 Utilizați tastatura pentru a introduce numărul de exemplare.
- 5 Atingeți **Dezactivat**, dacă nu doriți asamblarea copiilor.
- 6 Atingeți **Copy It (Copiere acesta)**.

Amplasarea de coli de separare între exemplare

- 1 Încărcați un document original cu fața în sus, astfel încât muchia scurtă să intre prima în ADF, sau cu fața în jos, pe geamul scannerului.
Notă: Nu încărcați cărți poștale, fotografiile, articole mici, folii transparente, hârtie foto sau alte suporturi subțiri (precum decupajele din reviste) în ADF. Așezați aceste articole pe geamul scannerului.
- 2 Dacă încărcați un document în ADF, reglați ghidajele pentru hârtie.
- 3 Pe ecranul de început, atingeți **Copy (Copiere)**.
- 4 Atingeți **Options (Opțiuni)**.
- 5 Atingeți **Separator Sheets (Coli de separare)**.
Notă: Pentru ca foile de separare să fie plasate între exemplare, opțiunea Asamblare trebuie să fie pe valoarea Activat. În cazul în care Asamblare are valoarea Dezactivat, colile de separare sunt adăugate la sfârșitul lucrării de imprimare.
- 6 Selectați una dintre următoarele variante:
 - **Between Copies (Între exemplare)**
 - **Between Jobs (Între lucrări)**
 - **Between Pages (Între pagini)**

7 Atingeți **Done (Terminat)**.

8 Atingeți **Copy It (Copiere acesta)**.

Copierea mai multor pagini pe o singură coală

Pentru a economisi hârtia, puteți copia fie două, fie patru pagini consecutive dintr-un document cu mai multe pagini pe o singură coală de hârtie.

Note:

- Opțiunea Dimensiune hârtie trebuie setată la Letter, Legal, A4 sau B5 JIS.
 - Opțiunea Dimensiune copie trebuie să fie setată la 100%.
- 1 Încărcați un document original cu fața în sus, astfel încât muchia scurtă să intre prima în ADF, sau cu fața în jos, pe geamul scannerului.
Notă: Nu încărcați cărți poștale, fotografiile, articole mici, folii transparente, hârtie foto sau alte suporturi subțiri (precum decupajele din reviste) în ADF. Așezați aceste articole pe geamul scannerului.
 - 2 Dacă încărcați un document în ADF, reglați ghidajele pentru hârtie.
 - 3 Pe ecranul de început, atingeți **Copy (Copiere)**.
 - 4 Selectați o setare de duplex.
 - 5 Atingeți **Options (Opțiuni)**.
 - 6 Atingeți **Paper Saver (Economisire hârtie)**.
 - 7 Selectați ieșirea dorită.
 - 8 Atingeți **Print Page Borders (Imprimare margini pagini)**, dacă doriți ca fiecare pagină de pe copii să fie încadrată într-o casetă.
 - 9 Atingeți **Done (Terminat)**.
 - 10 Atingeți **Copy It (Copiere acesta)**.

Crearea unei lucrări particularizate (job build)

Crearea unei lucrări particularizate (sau job build) se utilizează pentru a combina una sau mai multe seturi de documente originale într-o singură lucrare de copiere. Fiecare set poate fi scanat cu parametri diferiți. Când o copie este remisă și se activează Lucrare particularizată, scannerul scanează primul set al documentelor originale folosind parametri furnizați, apoi scanează următorul set cu aceiași parametri sau cu parametri diferiți.

Definiția unui set depinde de sursa de scanare:

- Dacă scanați un document pe sticla scannerului, un set constă dintr-o pagină.
- Dacă scanați mai multe pagini cu ajutorul ADF, un set constă din toate paginile scanate până la golirea ADF.
- Dacă scanați o pagină utilizând ADF, un set constă dintr-o pagină.

De exemplu:

- 1 Încărcați un document original cu fața în sus, cu prima muchie scurtă în ADF sau cu fața în jos pe sticla scannerului.
Notă: Nu încărcați cărți poștale, fotografiile, articole mici, folii transparente, hârtie foto sau alte suporturi subțiri (ca decupaje din reviste) în ADF. Așezați aceste articole pe sticla scannerului.
- 2 Dacă încărcați un document în ADF, reglați ghidajele pentru hârtie.
- 3 În ecranul de început, apăsați pe **Copy (Copiere)**.
- 4 Apăsați pe **Options (Opțiuni)**.
- 5 Apăsați pe **Search (Căutare)**.
- 6 Ap[sați pe **On (Activat)**.
- 7 Apăsați pe **Done (Terminat)**.
- 8 Apăsați pe **Copy It (Copiere acesta)**.
Când s-a ajuns la sfârșitul setului, apare ecranul scannerului.
- 9 Încărcați documentul original cu fața în sus, cu prima muchie scurtă în ADF, sau cu fața în jos pe sticla scannerului, apoi apăsați pe **Scan the Automatic Document Feeder (Scanare alimentator de documente automat)** sau **Scan the flatbed (Scanare flatbed)**.
Notă: Dacă este nevoie, modificați setările pentru lucrare.
- 10 Dacă aveți un alt document pentru scanare, încărcați documentul original cu fața în sus, cu prima muchie scurtă în ADF, sau cu fața în jos pe sticla scannerului, apoi apăsați pe **Scan the Automatic Document Feeder (Scanare alimentator de documente automat)** sau **Scan the flatbed (Scanare flatbed)**. În caz contrar, apăsați pe **Finish the job (Terminare lucrare)**.

Înterupere lucrare

Înteruperea lucrării pune în pauză lucrarea curentă de imprimare și vă permite să imprimați copii.

Notă: Pentru ca această caracteristică să funcționeze, setarea Înterupere lucrare trebuie să fie activă.

- 1 Încărcați un document original cu fața în sus, cu prima muchie scurtă în ADF sau cu fața în jos pe sticla scannerului.
Notă: Nu încărcați cărți poștale, fotografiile, articole mici, folii transparente, hârtie foto sau alte suporturi subțiri (precum decupajele din reviste) în ADF. Așezați aceste articole pe geamul scannerului.
- 2 Dacă încărcați un document în ADF, reglați ghidajele pentru hârtie.
- 3 De la panoul de control al imprimantei, apăsați pe .
- 4 Dacă ați plasat documentul pe geamul scannerului, atingeți **Finish the Job (Terminare lucrare)** pentru a reveni la ecranul de început.

Afișarea de informații pe copii

Amplasarea datei și orei pe partea superioară a fiecărei pagini

- 1 Încărcați un document original cu fața în sus, astfel încât muchia scurtă să intre prima în ADF, sau cu fața în jos, pe geamul scannerului.
Notă: Nu încărcați cărți poștale, fotografiile, articole mici, folii transparente, hârtie foto sau alte suporturi subțiri (precum decupajele din reviste) în ADF. Așezați aceste articole pe geamul scannerului.
- 2 Dacă încărcați un document în ADF, reglați ghidajele pentru hârtie.
- 3 Pe ecranul de început, atingeți **Copy (Copiere)**.
- 4 Atingeți **Options (Opțiuni)**.
- 5 Atingeți **Header/Footer (Antet/Subsol)**.
- 6 Alegeți o zonă a paginii pentru amplasarea datei și orei.
- 7 Atingeți **Date/Time (Dată/Oră)**, apoi atingeți **Continue (Continuare)**.
- 8 Atingeți **Done (Terminat)**.
- 9 Atingeți **Copy It (Copiere acesta)**.

Amplasarea unui mesaj filigranat pe fiecare pagină

Aveți posibilitatea să amplasați un mesaj filigranat pe fiecare pagină. Variantele de mesaj sunt Urgent, Confidențial, Copie sau Schiță. Pentru a amplasa un mesaj pe copii:

- 1 Încărcați un document original cu fața în sus, astfel încât muchia scurtă să intre prima în ADF, sau cu fața în jos, pe geamul scannerului.
Notă: Nu încărcați cărți poștale, fotografiile, articole mici, folii transparente, hârtie foto sau alte suporturi subțiri (precum decupajele din reviste) în ADF. Așezați aceste articole pe geamul scannerului.
- 2 Dacă încărcați un document în ADF, reglați ghidajele pentru hârtie.
- 3 Pe ecranul de început, atingeți **Copy (Copiere)**.
- 4 Atingeți **Options (Opțiuni)**.
- 5 Atingeți **Acoperire**.
- 6 Atingeți butonul care conține mesajul filigranat pe care doriți să îl utilizați.
- 7 Atingeți **Done (Terminat)**.
- 8 Atingeți **Copy It (Copiere acesta)**.

Revocarea unei lucrări de copiere

Revocarea unei lucrări de copiere în timp ce documentul este în ADF

Când ADF-ul începe să prelucreze un document, apare ecranul de scanare. Pentru a revoca lucrarea de scanare, apăsați pe **Cancel Job (Revocare lucrare)** pe ecranul tactil.

Apare „Revocare lucrare scanare” pe ecran. ADF șterge toate paginile din ADF și revocă lucrarea.

Revocarea unei lucrări de copiere în timp ce se copiază pagini utilizând geamul scannerului

Atingeți **Cancel Job (Revocare operație)** pe ecranul tactil.

Apare „Revocare lucrare scanare” pe ecran. Odată ce lucrarea este revocată, apare ecranul de copiere.

Revocarea unei lucrări de copiere în timp ce se imprimă pagini

1 Atingeți **Cancel Job (Revocare lucrare)** de pe ecranul tactil sau apăsați  pe tastatură.

2 Atingeți lucrarea de revocat.

3 Atingeți **Delete Selected Jobs (Ștergere lucrări selectate)**.

Restul lucrării de imprimare se revocă. Apare ecranul de pornire.

Despre ecranele de copiere și opțiuni

Copiere de pe

Această opțiune deschide un ecran în care puteți să introduceți dimensiunea documentelor pe care intenționați să le copiați.

- Atingeți un buton care reprezintă o dimensiune de hârtie pentru a-l selecta ca setare „Copiere de pe”. Ecranul de copiere apare având afișată noua setare.
- Când opțiunea „Copiere de pe” este setată pe Letter/Legal mixt, puteți să copiați un document original care conține ambele dimensiuni de hârtie.
- Când opțiunea „Copiere de pe” este setată pe Identificarea automată a hârtiei, scannerul determină în mod automat dimensiunea documentului original.

Copiere către

Această opțiune deschide un ecran unde se pot introduce dimensiunea și tipul de hârtie pe care se vor imprima copiile.

- Atingeți un buton de dimensiune a hârtiei pentru a-l selecta ca setare de „Copiere către”. Va apărea ecranul pentru copiere cu noua setare afișată.
- Dacă setările de dimensiune pentru „Copiere din” și „Copiere către” sunt diferite, imprimanta reglează automat setarea Scalare pentru a se adapta diferenței.

- Dacă tipul sau dimensiunea hârtiei pe care doriți să faceți copia nu este încărcată într-una dintre tăvi, atingeți **Manual Feeder (Alimentator manual)** și trimiteți manual hârtie prin alimentatorul multifuncțional.
- Când „Copiere către” este setat la Potrivire automată a dimensiunii, fiecare copie se potrivește la dimensiunea documentului original. Dacă într-una dintre tăvi nu se află dimensiunea de hârtie potrivită, imprimanta scalează fiecare copie pentru a încăpea pe hârtia încărcată.

Scale (Redimensionare)

Această opțiune creează o imagine din copie care este scalată proporțional peste tot cu 25% până la 400%. Scalarea se poate seta și automat.

- Când doriți să copiați de la o dimensiune de hârtie la o alta, cum ar fi de la o hârtie de dimensiune legal la o hârtie de dimensiune letter, setarea „Copiere din” și „Copiere în” a dimensiunilor hârtiei modifică automat scala pentru a păstra toate informațiile documentului original în copie.
- Atingeți săgeata din stânga pentru a micșora valoarea cu 1%; atingeți săgeata din dreapta pentru a mări valoarea cu 1%.
- Țineți degetul pe o săgeată pentru a face o modificare incrementală continuă.
- Țineți degetul pe o săgeată timp de două secunde pentru a determina accelerarea vitezei de modificare.

Întunecare

Această opțiune ajustează luminozitatea copiilor care vor fi produse în relație cu documentul original.

Conținut

Această opțiune indică imprimantei tipul documentului original. Alegeți dintre Text, Text/Foto, Fotografie sau Imagine imprimată.

- **Text**—Evidențiază textul precis, negru, cu rezoluție înaltă pe un fond curat, alb
- **Text/Foto**—Utilizat când documentele originale sunt o combinație de text și grafice sau imagini
- **Fotografie**—Indică scannerului să acorde atenție mai mare graficelor și imaginilor. Această setare mărește timpul de scanare, dar evidențiază o reproducere a gamei complete, dinamice de tonuri din documentul original.
- **Imagine imprimată**—Utilizată când se copiază fotografii în semitonuri, grafice cum sunt documentele imprimate pe o imprimantă laser sau pagini dintr-o revistă sau din ziare care sunt compuse în principal din imagini

Fețe (Duplex)

Utilizați această opțiune pentru a selecta setările de imprimare duplex. Puteți să imprimați copii pe una sau două fețe, să realizați copii față-verso (duplex) ale unor documente cu două fețe, să realizați copii față-verso ale unor documente cu o singură față sau să realizați copii cu o singură față ale unor documente cu două fețe.

Asamblare

Această opțiune păstrează paginile unei lucrări de imprimare așezate în ordine când se imprimă mai multe copii ale documentului. Setarea implicită din fabrică pentru Asamblare este activat; paginile de ieșire ale copiilor vor fi ordonate (1,2,3) (1,2,3) (1,2,3). Dacă doriți ca toate copiile fiecărei pagini să rămână împreună, dezactivați Asamblare și copiile vor fi ordonate (1,1,1) (2,2,2) (3,3,3).

Opțiuni

Atingerea butonului Opțiuni deschide un ecran unde se pot modifica setările Economisire hârtie, Imagini complexe, Lucrare particularizată, Coli de separare, Mutare margine, Ștergere muchie, Antet/Subsol, Acoperire, Conținut, Duplex complex și Salvare drept comandă rapidă.

Economisire hârtie

Această opțiune permite imprimarea împreună a două sau a mai multor coli dintr-un document original, pe aceeași pagină. Economisire hârtie se mai numește și imprimare de N ori. N înseamnă număr. De exemplu, de 2 ori imprimă două pagini ale unui document pe o singură pagină, iar de 4 ori imprimă patru pagini ale unui document pe o singură pagină. Atingerea Imprimare cu margini adaugă sau elimină marginea de contur din jurul paginilor documentului original pe pagina de ieșire.

Imagini complexe

Această opțiune permite ajustarea pentru Eliminare fundal, Contrast, Detaliu umbră, Scanare de la muchie la muchie, Balans culori și Imagine în oglindă înainte de a copia documentul.

Lucrare particularizată

Această opțiune combină mai multe lucrări de scanare într-o singură lucrare.

Coli de separare

Această opțiune amplasează o bucată de hârtie goală între copii, pagini și lucrări de imprimare. Colile de separare pot fi trase dintr-o tavă care conține un tip sau o culoare de hârtie care diferă de hârtia pe care se imprimă copiile.

Mutare margine

Această opțiune crește dimensiunea marginii cu o anumită distanță. Poate fi util pentru furnizarea de spațiu de legare sau de perforare a copiilor. Utilizați săgețile de creștere și de descreștere pentru a seta dimensiunea marginii. Dacă marginea suplimentară este prea mare, atunci copia se va decupa.

Ștergere muchie

Această opțiune elimină petele sau informațiile din jurul muchiilor documentului. Se poate alege eliminarea unei zone egale în jurul tuturor celor patru laturi ale hârtiei sau eliminare unei anumite muchii. Ștergere muchie șterge tot ce se află în zona selectată, fără să lase ceva de imprimat în respectiva parte de hârtie.

Antet/Subsol

Această opțiune activează Dată/Oră, Număr pagină sau Text particularizat și le imprimă în locația antetului sau subsolului specificată.

Acoperire

Această opțiune creează o inscripționare (sau un mesaj) care acoperă conținutul copiei. Se poate alege Urgent, Confidențial, Copie și Șchiță sau se poate introduce un mesaj particularizat în câmpul „Introducere text particularizat”. Cuvântul ales va apărea, estompat, în imprimare de mari dimensiuni pe fiecare pagină.

Notă: O acoperire particularizată poate, de asemenea, să fie creată de persoana care asigură asistența sistemului. Când se creează o acoperire particularizată, va fi disponibil un buton cu o pictogramă a acelei acoperiri.

Conținut

Această opțiune îmbunătățește calitatea copierii. Alegeți dintre Text, Text/Foto, Fotografie sau Imagine imprimată.

- **Text**—Utilizați această setare când copiați documente originale care au în majoritate text sau linii artistice.
- **Text/Foto**—Utilizați această setare când copiați documentele originale care sunt o combinație de text și grafice sau imagini.
- **Fotografie**—Utilizați această setare când copiați un document original care este o fotografie de calitate ridicată sau o imprimare cu jet de cerneală.
- **Imagini imprimate**—Utilizați această setare când copiați fotografii în semitonuri, documentele imprimate pe o imprimantă laser sau pagini dintr-o revistă sau din ziare.

Duplex complex

Această opțiune controlează dacă documentele sunt imprimate pe o față sau pe ambele fețe, ce orientare au documentele originale și cum sunt legate documentele.

Notă: Unele opțiuni pentru Duplex complex nu sunt disponibile pe toate modelele de imprimantă.

Salvare drept comandă rapidă

Această opțiune permite salvarea setărilor curente drept comenzi rapide.

Îmbunătățirea calității copierii

Întrebare	Sfat
Când trebuie să folosesc modul Text?	<ul style="list-style-type: none">• Modul Text se folosește când păstrarea textului este scopul principal al copierii, iar păstrarea imaginilor copiate din documentul original nu este o problemă.• Modul text se recomandă pentru chitanțe, formulare copii carbon sau documente care conțin numai text sau grafică.
Când trebuie să folosesc modul Text/Foto?	<ul style="list-style-type: none">• Text/Foto se utilizează când se copiază un document original care conține o combinație de text și grafică.• Modul Text/Foto se recomandă pentru articole de revistă, grafică de afaceri și broșuri.
Când trebuie să folosesc modul Imagine imprimată?	Modul Imagine imprimată se folosește când copiați fotografii în semitonuri, grafică, cum ar fi documentele imprimate pe o imprimantă laser sau pagini reviste sau ziare.
Când trebuie să folosesc modul Fotografie?	Modul Fotografie se folosește când documentul original este o fotografie de calitate ridicată sau o imprimare cu jet de cerneală.

Poșta electronică

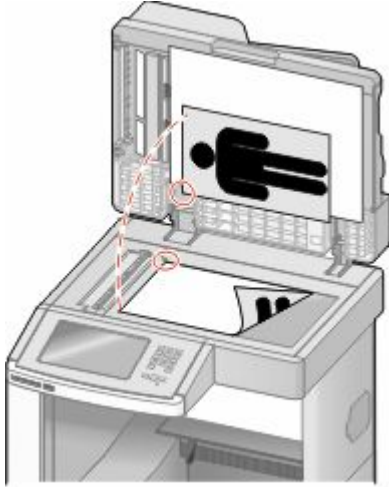
ADF	Geamul scannerului
 <p>Utilizați ADF pentru documentele cu mai multe pagini.</p>	 <p>Utilizați geamul scannerului pentru pagini individuale, articole mici (cum ar fi cărți poștale sau fotografii), folii transparente, hârtie foto sau suporturi subțiri (cum ar fi decupaje din reviste).</p>

Puteți utiliza imprimanta pentru a trimite documente scanate prin poșta electronică unuia sau mai multor destinatari. Există trei modalități de a trimite un mesaj prin poșta electronică cu ajutorul imprimantei. Puteți tasta adresa de poșta electronică, utiliza un număr de comandă rapidă sau utiliza agenda.

Pregătirea pentru trimiterea unui mesaj prin poșta electronică

Configurarea funcției de poșta electronică

Pentru ca poșta electronică să fie funcțională, aceasta trebuie să fie activată în configurația imprimantei și să aibă o adresă validă IP sau de poartă. Pentru a configura funcția de poșta electronică:

- 1 Tastați adresa IP a imprimantei în câmpul adresă al browserului Web.
Notă: Dacă nu cunoașteți adresa IP a imprimantei, imprimați pagina de configurare a rețelei pentru a găsi adresa IP în secțiunea TCP/IP.
- 2 Faceți clic pe **Settings (Setări)**.
- 3 Sub Setări prestabilite, faceți clic pe **E-mail/FTP Settings (Setări poșta electronică/FTP)**.
- 4 Faceți clic pe **E-mail Settings (Setări poșta electronică)**.
- 5 Faceți clic pe **Setup E-mail Server (Configurare server de poșta electronică)**.
- 6 Completați câmpurile cu informațiile corespunzătoare.
- 7 Faceți clic pe **Add (Adăugare)**.

Configurarea setărilor de poștă electronică

1 Tastați adresa IP a imprimantei în câmpul adresă al browserului Web.

Notă: Dacă nu cunoașteți adresa IP a imprimantei, imprimați pagina de configurare a rețelei pentru a găsi adresa IP în secțiunea TCP/IP.

2 Faceți clic pe **Settings (Setări)**.

3 Faceți clic pe **E-mail/FTP Settings (Setări poștă electronică/FTP)**.

4 Faceți clic pe **E-mail Settings (Setări poștă electronică)**.

5 Completați câmpurile cu informațiile corespunzătoare.

6 Faceți clic pe **Submit (Remitere)**.

Crearea unei comenzi rapide pentru poșta electronică

Crearea unei comenzi rapide de poștă electronică utilizând serverul EWS

1 Tastați adresa IP a imprimantei în câmpul adresă al browserului Web.

Notă: Dacă nu cunoașteți adresa IP a imprimantei, imprimați pagina de configurare a rețelei pentru a găsi adresa IP în secțiunea TCP/IP.

2 Faceți clic pe **Settings (Setări)**.

3 Sub Alte setări, faceți clic pe **Manage Shortcuts (Gestionare comenzi rapide)**.

4 Faceți clic pe **E-mail Shortcut Setup (Configurare comandă rapidă de poștă electronică)**.

5 Tastați un nume unic pentru destinatar, apoi introduceți adresa de poștă electronică.

Notă: Dacă introduceți mai multe adrese, separați-le prin virgule (,).

6 Selectați setările de scanare (Format, Conținut, Culoare și Rezoluție).

7 Introduceți un număr de comandă rapidă, apoi faceți clic pe **Add (Adăugare)**.

Dacă introduceți un număr care este deja în uz, vi se va solicita să selectați alt număr.

Crearea unei comenzi rapide de poștă electronică utilizând touch-screen-ul

1 Pe ecranul de început, atingeți **E-mail (Poștă electronică)**.

2 Tastați adresa de poștă electronică a destinatarului.

Pentru a crea un grup de destinatari, atingeți **Next address (Următoarea adresă)**, apoi tastați adresa de poștă electronică a următorului destinatar.

3 Atingeți **Save as Shortcut (Salvare drept comandă rapidă)**.

- 4 Tastați un nume unic pentru comanda rapidă, apoi atingeți **Enter**.
- 5 Verificați că numele și numărul comenzii rapide sunt corecte, apoi atingeți **OK**.
Dacă numele sau numărul nu sunt corecte, tastați **Cancel (Revocare)**, apoi reintroduceți informațiile.

Trimiterea unui document prin poștă electronică

Trimiterea unui e-mail utilizând touch-screen

- 1 Încărcați un document original cu fața în sus, cu prima muchie scurtă în ADF sau cu fața în jos pe sticla scannerului.
Notă: Nu încărcați cărți poștale, fotografii, articole mici, folii transparente, hârtie foto sau alte suporturi subțiri (ca decupaje din reviste) în ADF. Așezați aceste articole pe sticla scannerului.
- 2 Dacă încărcați un document în ADF, reglați ghidajele pentru hârtie.
- 3 În ecranul de început, atingeți **E-mail (Poștă electronică)**.
- 4 Introduceți adresa de poștă electronică sau numărul comenzii rapide.
Pentru a introduce și alți destinatari, atingeți **Next Address (Următoarea adresă)**, apoi introduceți adresa sau numărul comenzii rapide pe care doriți să o adăugați.
- 5 Atingeți **E-mail It (Trimitere e-mail)**.

Trimiterea unui e-mail utilizând un număr de comandă rapidă

- 1 Încărcați un document original cu fața în sus, cu prima muchie scurtă în ADF sau cu fața în jos pe sticla scannerului.
Notă: Nu încărcați cărți poștale, fotografii, articole mici, folii transparente, hârtie foto sau alte suporturi subțiri (ca decupaje din reviste) în ADF. Așezați aceste articole pe sticla scannerului.
- 2 Dacă încărcați un document în ADF, reglați ghidajele pentru hârtie.
- 3 Apăsăți pe **#**, apoi introduceți numărul comenzii rapide utilizând minitastatura numerică.
Pentru a introduce și alți destinatari, apăsați **Next Address (Următoarea adresă)**, apoi introduceți adresa sau numărul comenzii rapide pe care doriți să o adăugați.
- 4 Atingeți **E-mail It (Trimitere e-mail)**.

Trimiterea unui e-mail utilizând agenda

- 1 Încărcați un document original cu fața în sus, cu prima muchie scurtă în ADF sau cu fața în jos pe sticla scannerului.
Notă: Nu încărcați cărți poștale, fotografii, articole mici, folii transparente, hârtie foto sau alte suporturi subțiri (ca decupaje din reviste) în ADF. Așezați aceste articole pe sticla scannerului.
- 2 Dacă încărcați un document în ADF, reglați ghidajele pentru hârtie.
- 3 În ecranul de început, atingeți **E-mail (Poștă electronică)**.
- 4 Atingeți **Search Address Book (Căutare în agendă)**.

- 5 Introduceți numele sau o parte a numelui pe care îl căutați, apoi atingeți **Search (Căutare)**.
- 6 Atingeți numele pe care doriți să-l adăugați în caseta Către:.
Pentru a introduce alți destinatari, apăsați **Next Address (Următoarea adresă)**, apoi introduceți adresa sau numărul comenzii rapide pe care doriți să o adăugați; sau căutați în agendă.
- 7 Atingeți **E-mail It (Trimitere e-mail)**.

Particularizarea setărilor pentru poșta electronică

Adăugarea unui subiect de e-mail și a informațiilor despre mesaj

- 1 Încărcați un document original cu fața în sus, astfel încât muchia scurtă să intre prima în ADF, sau cu fața în jos, pe geamul scannerului.
Notă: Nu încărcați cărți poștale, fotografiile, articole mici, folii transparente, hârtie foto sau alte suporturi subțiri (precum decupajele din reviste) în ADF. Așezați aceste articole pe geamul scannerului.
- 2 Dacă încărcați un document în ADF, reglați ghidajele pentru hârtie.
- 3 Pe ecranul de început, atingeți **E-mail (Poșta electronică)**.
- 4 Tastați o adresă de e-mail.
- 5 Atingeți **Options (Opțiuni)**.
- 6 Apăsați pe **Subject (Subiect)**.
- 7 Tastați un subiect de e-mail.
- 8 Atingeți **Done (Terminat)**.
- 9 Atingeți **Message (Mesaj)**.
- 10 Tastați un mesaj de poșta electronică.
- 11 Atingeți **Done (Terminat)**.
- 12 Atingeți **E-mail It (Trimitere e-mail)**.

Schimbarea tipului de fișier de ieșire

- 1 Încărcați un document original cu fața în sus, cu prima muchie scurtă în ADF sau cu fața în jos pe sticla scannerului.
Notă: Nu încărcați cărți poștale, fotografiile, articole mici, folii transparente, hârtie foto sau alte suporturi subțiri (ca decupaje din reviste) în ADF. Așezați aceste articole pe sticla scannerului.
- 2 Dacă încărcați un document în ADF, reglați ghidajele pentru hârtie.
- 3 În ecranul de început, atingeți **E-mail (Poșta electronică)**.
- 4 Tastați o adresă de e-mail.
- 5 Apăsați pe **Options (Opțiuni)**.

6 Apăsați butonul care reprezintă tipul de fișier care se trimite.

- **PDF**—Creează un singur fișier cu mai multe pagini, care se poate vizualiza în Adobe Reader. Adobe Reader este furnizat de Adobe la www.adobe.com.
- **PDF securizat**—Creează un fișier criptat PDF care protejează conținutul fișierelor față de accesul neautorizat
- **TIFF**—Creează mai multe fișiere sau un singur fișier. Dacă este dezactivat TIFF pagini multiple din meniul Setări a EWS, atunci TIFF salvează o singură pagină din fiecare fișier. Dimensiunea fișierului este de obicei mai mare decât un JPEG echivalent.
- **JPEG**—Creează și atașează un fișier separat pentru fiecare pagină din documentul original, care se poate vizualiza în majoritatea browserelor Web și a programelor de grafică
- **XPS**—Creează un singur fișier XML Paper Specification (XPS) cu mai multe pagini, care se poate vizualiza utilizând un vizualizator găzduit de Internet Explorer și .NET Framework sau descărcând un vizualizator independent terț

7 Apăsați pe **E-mail It (Trimitere e-mail)**.

Notă: Dacă ați selectat Encrypted PDF, introduceți parola de două ori.

Anularea unui e-mail

- Când utilizați ADF, apăsați **Cancel Job (Revocare lucrare)** în timp ce apare **Scanning...(Se scanează)**.
- Când se utilizează geamul scannerului, apăsați **Cancel Job (Revocare lucrare)** în timp ce apare **Scanning...(Se scanează)** sau în timp ce apare **Scan the Next Page (Scanare pagina următoare) / Finish the Job (Terminare lucrare)**.

Despre opțiunile de poștă electronică

Dimensiune originală

Această opțiune deschide un ecran unde se pot alege dimensiunile documentelor pe care urmează să le trimiteți prin poșta electronică.

- Atingeți un buton de dimensiune a hârtiei pentru a selecta acea dimensiune ca setare Dimensiune original. Va apărea ecranul de poștă electronică cu noua setare afișată.
- Când „Dimensiune original” este setată la Combinație Letter/Legal, aveți posibilitatea să scanați un document original care conține dimensiuni de pagină combinate.
- Când „Dimensiune original” este setată la Identificare automată a dimensiunii, scannerul determină automat dimensiunea documentului original.

Fete (Duplex)

Această opțiune informează imprimanta dacă documentul original este simplex (imprimat pe o singură față) sau duplex (imprimat pe ambele fețe). Aceasta permite ca scannerul să știe nevoile de scanare pentru includerea în mesajul de poștă electronică.

Orientare

Această opțiune indică imprimantei dacă documentul original are orientarea portret sau peisaj, apoi modifică setările Fețe și Legare pentru a se potrivi orientării documentului original.

Legare

Informează imprimanta dacă documentul original este legat pe muchia lungă sau pe muchia scurtă.

Subiect e-mail

Această opțiune permite introducerea unei linii de subiect al mesajului de poștă electronică. Se pot introduce până la 255 de caractere.

Trimitere prin e-mail nume fișier

Această opțiune permite particularizarea numelui de fișier al atașării.

Mesaj de poștă electronică

Această opțiune permite introducerea unui mesaj de poștă electronică ce se va trimite cu atașarea scanată.

Rezoluție

Ajustează calitatea ieșirii pentru poșta electronică. Creșterea rezoluției imaginii mărește dimensiunea de fișier a mesajului de poștă electronică și timpul necesar scanării documentului original. Rezoluția imaginii poate fi redusă pentru a reduce dimensiunea de fișier a mesajului de poștă electronică.

Trimitere ca

Această opțiune setează ieșirea (PDF, TIFF, JPEG sau XPS) pentru imaginea scanată.

- **PDF**—Creează un singur fișier cu mai multe pagini, care se poate vizualiza în Adobe Reader. Adobe Reader este furnizat de Adobe la www.adobe.com.
- **PDF securizat**—Creează un fișier criptat PDF care protejează conținutul fișierelor față de accesul neautorizat
- **TIFF**—Creează mai multe fișiere sau un singur fișier. Dacă este dezactivat TIFF pagini multiple din meniul Setări a EWS, atunci TIFF salvează o singură pagină din fiecare fișier. Dimensiunea fișierului este de obicei mai mare decât un JPEG echivalent.
- **JPEG**—Creează și atașează un fișier separat pentru fiecare pagină din documentul original, care se poate vizualiza în majoritatea browserelor Web și a programelor de grafică
- **XPS**—Creează un singur fișier XPS cu mai multe pagini, care se poate vizualiza utilizând un vizualizator găzduit de Internet Explorer și .NET Framework sau descărcând un vizualizator independent terț

Conținut

Această opțiune indică imprimantei tipul documentului original. Alegeți dintre Text, Text/Foto sau Fotografie. Color se poate activa sau dezactiva cu oricare dintre opțiunile pentru Conținut. Conținutul afectează calitatea și dimensiunea mesajului de poștă electronică.

- **Text**—Evidențiază textul precis, negru, cu rezoluție înaltă pe un fond curat, alb
- **Text/Foto**—Utilizat când documentele originale sunt o combinație de text și grafice sau imagini
- **Fotografie**—Indică scannerului să acorde atenție mai mare graficelor și imaginilor. Această setare mărește timpul de scanare, dar evidențiază o reproducere a gamei complete, dinamice de tonuri din documentul original. Aceasta crește volumul informațiilor salvate.
- **Color**—Setează tipul de scanare și ieșire pentru e-mail. Documentele color se pot scana și trimite către o adresă de poștă electronică.

Opțiuni complexe

Atingerea acestui buton deschide un ecran în care puteți să modificați setările Imagistică avansată, Lucrare particularizată, Jurnal de transmisii, Examinare scanare, Ștergere muchii și Luminozitate.

- **Imagistică avansată** - Reglează setările Eliminare fundal, Contrast, Scanare muchie la muchie, Detaliu umbră și Imagine în oglindă, înainte de copierea documentului
- **Lucrare particularizată (Alcătuire lucrare)** - Combină mai multe lucrări de scanare într-o singură lucrare
- **Jurnal de transmisii** - Imprimă jurnalul de transmisii sau jurnalul de erori de transmisie
- **Examinare scanare** - Afișează prima pagină a imaginii înainte de includerea acesteia în mesajul de poștă electronică. La scanarea primei pagini, are loc o pauză a scanării și se afișează o imagine schițată.
- **Ștergere muchii** - Elimină petele sau informațiile din apropierea muchiilor unui document. Puteți să alegeți eliminarea unei zone de lățime constantă de-a lungul celor patru laturi ale hârtiei sau să selectați o anumită muchie. Opțiunea Ștergere muchii va șterge orice informații din interiorul zonei selectate, lăsând goală acea parte a imaginii scanate.
- **Luminozitate** - Reglează cât de luminoase sau de întunecate vor fi imaginile scanate pentru poșta electronică

Utilizarea faxului

Notă: Este posibil ca funcționalitatea ca fax să nu fie disponibilă pentru toate modelele de imprimantă.

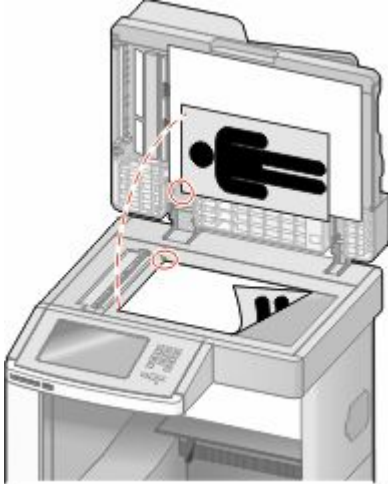
ADF	Geamul scannerului
 <p>Utilizați ADF pentru documentele cu mai multe pagini.</p>	 <p>Utilizați geamul scannerului pentru pagini individuale, articole mici (cum ar fi cărți poștale sau fotografii), folii transparente, hârtie foto sau suporturi subțiri (cum ar fi decupaje din reviste).</p>

Trimiterea unui fax

Trimiterea unui fax utilizând panoul de control al imprimantei

- 1 Încărcați un document original cu fața în sus, cu prima muchie scurtă în ADF sau cu fața în jos pe sticla scannerului.

Notă: Nu încărcați cărți poștale, fotografii, articole mici, folii transparente, hârtie foto sau alte suporturi subțiri (ca decupaje din reviste) în ADF. Așezați aceste articole pe sticla scannerului.

- 2 Dacă încărcați un document în ADF, reglați ghidajele pentru hârtie.
- 3 În ecranul de început, atingeți **Fax**.
- 4 Introduceți numărul de fax sau o comandă rapidă utilizând touch-screen sau minitastatura numerică.
Pentru a adăuga destinatari, atingeți **Next Number (Următorul număr)**, apoi introduceți numărul de telefon al destinatarului sau numărul sau căutați în agendă.

Notă: Pentru a plasa o pauză în apelarea unui număr de fax, apăsați pe . În caseta „Fax către”, pauza de apelare apare ca o virgulă. Utilizați această caracteristică dacă este nevoie să apelați mai întâi o linie externă.

- 5 Atingeți **Fax It (Trimitere fax acesta)**.

Trimiterea unui fax cu ajutorul computerului

Trimiterea de faxuri de la un computer permite trimiterea de documente electronice fără a vă ridica de la birou. Astfel aveți flexibilitatea de a trimite prin fax documente direct din programe software.

Notă: Pentru a realiza această funcție de la computer, trebuie să utilizați driverul de imprimantă PostScript al imprimantei.

- 1 Din programul software, faceți clic pe **File (Fișier) → Print (Imprimare)**.
- 2 Din fereastra Imprimare, selectați imprimanta, apoi faceți clic pe **Properties (Proprietăți)**.
- 3 Alegeți fila **Other Options (Alte opțiuni)**, apoi faceți clic pe **Fax**.
- 4 Faceți clic pe **OK**, apoi din nou pe **OK**.
- 5 Pe ecranul Fax, tastați numele și numărul destinatarului faxului.
- 6 Faceți clic pe **Send (Trimitere)**.

Crearea de comenzi rapide

Crearea unei comenzi rapide cu EWS

În loc de a introduce întregul număr de telefon al unui destinatar de fax în panoul de control al imprimantei de fiecare dată când trimiteți un fax, puteți crea o destinație permanentă de fax și atribui un număr rapid. O comandă rapidă poate fi creată la un singur număr de fax sau la un grup de numere de fax.

- 1 Tastați adresa IP a imprimantei în câmpul adresă al browserului Web.
Notă: Dacă nu cunoașteți adresa IP a imprimantei, imprimați pagina de configurare a rețelei pentru a găsi adresa IP în secțiunea TCP/IP.
- 2 Faceți clic pe **Settings (Setări)**.
- 3 Faceți clic pe **Manage Shortcuts (Gestionare comenzi)**.
Notă: Este posibilă solicitarea unei parole. Dacă nu aveți un ID și o parolă, obțineți-le de la persoana care asigură asistența sistemului.
- 4 Faceți clic pe **Fax Shortcut Setup (Configurare comenzi rapide pentru fax)**.
- 5 Tastați un nume unic pentru comanda rapidă, apoi introduceți numărul de fax.
Pentru a crea o comandă rapidă pentru mai multe numere, introduceți numerele de fax ale grupului.
Notă: Separați cu punct și virgulă (;) fiecare număr de fax dintr-un grup.
- 6 Atribuiți un număr de comandă rapidă.
Dacă introduceți un număr care este deja în uz, vi se cere să selectați un alt număr.
- 7 Faceți clic pe **Add (Adăugare)**.

Crearea unei comenzi rapide cu ajutorul touch screen

- 1 Încărcați un document original cu fața în sus, cu prima muchie scurtă în ADF sau cu fața în jos pe sticla scannerului.
Notă: Nu încărcați cărți poștale, fotografiile, articole mici, folii transparente, hârtie foto sau alte suporturi subțiri (ca decupaje din reviste) în ADF. Așezați aceste articole pe sticla scannerului.
- 2 Dacă încărcați un document în ADF, reglați ghidajele pentru hârtie.
- 3 În ecranul de pornire, apăsați pe **Fax**.
- 4 Introduceți numărul de fax.
Pentru a crea un grup de numere de fax, apăsați pe **Next number (Numărul următor)**, apoi introduceți următorul număr de fax.
- 5 Apăsați pe **Save as Shortcut (Salvare comandă rapidă)**.
- 6 Introduceți un nume pentru comanda rapidă.
- 7 Verificați dacă numele și numărul comenzii rapide sunt corecte, apoi apăsați pe **OK**. Dacă numele sau numărul sunt incorecte, apăsați pe **Cancel (Revocare)**, apoi reintroduceți informațiile.
Dacă introduceți un număr care este deja în uz, vi se cere să selectați un alt număr.
- 8 Apăsați pe **Fax It (Fax)** pentru a trimite faxul sau apăsați pe  pentru a reveni în ecranul de pornire.

Utilizarea comenzilor rapide și a agendei

Utilizarea comenzilor rapide pentru fax

Comenzile rapide pentru fax sunt la fel ca numerele pentru apelare rapidă ale unui telefon sau ale unui aparat fax. Se pot asocia numere de comandă rapidă când creați destinații permanente pentru fax. Destinațiile permanente pentru fax sau numerele pentru apelare rapidă sunt create în linkul Gestionare comenzi rapide aflat sub Setări pe EWS. Un număr de comandă rapidă (1–99999) poate conține un singur destinatar sau mai mulți destinatari. Creând o comandă rapidă pentru trimiterea de fax în grup, aveți posibilitatea să trimiteți prin fax simplu și rapid informații transmise unui întreg grup.

- 1 Încărcați un document original cu fața în sus, cu prima muchie scurtă în ADF sau cu fața în jos pe sticla scannerului.
Notă: Nu plasați în ADF cărți poștale, fotografiile, obiecte mici, folii transparente, hârtie fotografică sau suporturi subțiri (precum tăieturile din ziare). Așezați aceste articole pe sticla scannerului.
- 2 Dacă încărcați un document în ADF, reglați ghidajele pentru hârtie.
- 3 Apăsați pe , apoi introduceți numărul comenzii rapide utilizând minitastatura numerică.

Utilizarea agendei

Notă: Dacă nu este activată caracteristica agendă, atunci contactați persoana care asigură asistența sistemului.

- 1 Încărcați un document original cu fața în sus, cu prima muchie scurtă în ADF sau cu fața în jos pe sticla scannerului.
Notă: Nu încărcați cărți poștale, fotografii, articole mici, folii transparente, hârtie foto sau alte suporturi subțiri (ca decupaje din reviste) în ADF. Așezați aceste articole pe sticla scannerului.
- 2 Dacă încărcați un document în ADF, reglați ghidajele pentru hârtie.
- 3 În ecranul de început, atingeți **Fax**.
- 4 Atingeți **Search Address Book (Căutare în agendă)**.
- 5 Utilizând tastatura virtuală, tastați numele sau o parte din numele persoanei al cărei număr de fax doriți să-l găsiți. (Nu încercați să căutați mai multe nume în același timp.)
- 6 Atingeți **Search (Căutare)**.
- 7 Atingeți numele pentru a-l adăuga la lista „Fax către”.
- 8 Repetați pașii de la 4 la 7 pentru a introduce alte adrese.
- 9 Atingeți **Fax It (Trimitere fax acesta)**.

Particularizarea setărilor de fax

Schimbarea rezoluției faxului

Reglarea setării de rezoluție modifică calitatea faxului. Setările merg de la Standard (viteza ceam mai rapidă) la Ultra Fin (cea mai mică viteză, cea mai înaltă calitate).

- 1 Încărcați un document original cu fața în sus, cu prima muchie scurtă în ADF sau cu fața în jos pe sticla scannerului.
Notă: Nu încărcați cărți poștale, fotografii, articole mici, folii transparente, hârtie foto sau alte suporturi subțiri (ca decupaje din reviste) în ADF. Așezați aceste articole pe sticla scannerului.
- 2 Dacă încărcați un document în ADF, reglați ghidajele pentru hârtie.
- 3 În ecranul de pornire, apăsați pe **Fax**.
- 4 Utilizați tastatura pentru a introduce numărul de fax.
- 5 Apăsați pe **Options (Opțiuni)**.
- 6 Din zona Rezoluție, apăsați pe săgeți pentru a schimba rezoluția dorită.
- 7 Atingeți **Fax It (Trimitere fax)**.

Crearea unui fax mai luminos sau mai întunecat

- 1 Încărcați un document original cu fața în sus, cu prima muchie scurtă în ADF sau cu fața în jos pe sticla scannerului.
Notă: Nu încărcați cărți poștale, fotografiile, articole mici, folii transparente, hârtie foto sau alte suporturi subțiri (ca decupaje din reviste) în ADF. Așezați aceste articole pe sticla scannerului.
- 2 Dacă încărcați un document în ADF, reglați ghidajele pentru hârtie.
- 3 În ecranul de pornire, apăsați pe **Fax**.
- 4 Utilizați tastatura pentru a introduce numărul de fax.
- 5 Apăsați pe **Options (Opțiuni)**.
- 6 Din zona Întunecare, apăsați pe săgeți pentru a schimba luminozitatea faxului.
- 7 Apăsați pe **Fax It (Trimitere fax)**.

Trimiterea la o oră programată a unui fax

- 1 Încărcați un document original cu fața în sus, cu prima muchie scurtă în ADF sau cu fața în jos pe sticla scannerului.
Notă: Nu încărcați cărți poștale, fotografiile, articole mici, folii transparente, hârtie foto sau alte suporturi subțiri (precum decupajele din reviste) în ADF. Așezați aceste articole pe sticla scannerului.
- 2 Dacă încărcați un document în ADF, reglați ghidajele pentru hârtie.
- 3 În ecranul de început, atingeți **Fax**.
- 4 Introduceți numărul de fax utilizând cifrele de pe touch-screen sau minitastatura numerică.
- 5 Apăsați pe **Options (Opțiuni)**.
- 6 Apăsați pe **Advanced Options (Opțiuni avansate)**.
- 7 Apăsați **Delayed Send (Trimitere amânată)**.
Notă: Dacă modul de fax este Server Fax, butonul Trimitere amânată nu apare. Faxurile care așteaptă transmiterea sunt în Coadă Fax.
- 8 Apăsați săgețile pentru a ajusta timpul la care va fi transmis faxul.
Timpul este mărit sau micșorat în trepte a 30 de minute. Dacă apare timpul curent, săgeata stânga nu este disponibilă.
- 9 Atingeți **Done (Terminat)**.
- 10 Atingeți **Fax It (Trimitere fax)**.
Notă: Documentul este scanat și apoi trimis prin fax la momentul programat.

Vizualizarea unui jurnal de fax

1 Tastați adresa IP a imprimantei în câmpul adresă al browserului Web.

Notă: Dacă nu cunoașteți adresa IP a imprimantei, imprimați pagina de configurare a rețelei pentru a găsi adresa IP în secțiunea TCP/IP.

2 Faceți clic pe **Settings (Setări)**.

3 Faceți clic pe **Reports (Rapoarte)**.

4 Faceți clic pe **Fax Job Log (Jurnal lucrare fax)** sau pe **Fax Call Log (Jurnal apel fax)**.

Blocarea faxurilor nesolicitate

1 Tastați adresa IP a imprimantei în câmpul adresă al browserului Web.

Notă: Dacă nu cunoașteți adresa IP a imprimantei, imprimați pagina de configurare a rețelei pentru a găsi adresa IP în secțiunea TCP/IP.

2 Faceți clic pe **Settings (Setări)**

3 Faceți clic pe **Fax Settings (Setări fax)**.

4 Faceți clic pe **Analog Fax Setup (Configurare fax analog)**.

5 Faceți clic pe opțiunea **Block No Name Fax (Blocare faxuri anonime)**.

Această opțiune va bloca toate faxurile sosite care au un ID de apelant privat sau nu au nume pentru stația de fax.

6 În câmpul Banned Fax List, introduceți numerele de telefon sau numele de stații de fax ale apelanților de fax pe care doriți să îi blocați.

Revocarea unui fax de ieșire

Revocarea unui fax în timp documentele originale sunt în curs de scanare

- Când utilizați ADF, apăsați **Cancel Job (Revocare lucrare)** în timp ce apare **Scanning...(Se scanează)**.
- Când se utilizează geamul scannerului, apăsați **Cancel Job (Revocare lucrare)** în timp ce apare **Scanning...(Se scanează)** sau în timp ce apare **Scan the Next Page (Scanare pagina următoare) / Finish the Job (Terminare lucrare)**.

Revocarea unui fax după ce documentele originale au fost scanate în memorie

1 În ecranul de început, apăsați pe **Cancel Jobs (Lucrări revocate)**.

Va apărea ecranul Lucrări revocate.

2 Atingeți lucrarea sau lucrările de revocat.

Numai trei lucrări apar pe ecran; apăsați pe săgeata jos până când apare lucrarea dorită, apoi apăsați pe lucrarea de revocat.

3 Atingeți **Delete Selected Jobs (Ștergere lucrări selectate)**.

Pe ecran apare Ștergere lucrările selectate, lucrările selectate se șterg, apoi apare ecranul de pornire.

Despre opțiunile de fax

Dimensiune originală

Această opțiune deschide un ecran unde se pot alege dimensiunile documentelor pe care urmează să le trimiteți prin fax.

- Atingeți un buton de dimensiune a hârtiei pentru a selecta acea dimensiune ca setare Dimensiune original. Va apărea ecranul pentru fax cu noua setare afișată.
- Când Dimensiune original este setată la Combinație Letter/Legal, aveți posibilitatea să scanați un document original care conține dimensiuni de pagină combinate.
- Când „Dimensiune original” este setată la Identificare automată a dimensiunii, scannerul determină automat dimensiunea documentului original.

Conținut

Această opțiune indică imprimantei tipul documentului original. Alegeți dintre Text, Text/Foto sau Fotografie. Color se poate activa sau dezactiva cu oricare dintre opțiunile pentru Conținut. Conținutul afectează calitatea și dimensiunea scanării.

- **Text**—Evidențiază textul precis, negru, cu rezoluție înaltă pe un fond curat, alb
- **Text/Foto**—Utilizat când documentele originale sunt o combinație de text și grafice sau imagini
- **Fotografie**—Indică scannerului să acorde atenție mai mare graficelor și imaginilor. Această setare mărește timpul de scanare, dar evidențiază o reproducere a gamei complete, dinamice de tonuri din documentul original. Aceasta crește volumul informațiilor salvate.
- **Color**—Setează tipul de scanare și ieșire pentru fax. Documentele color se pot scana și trimite către o destinație de fax.

Fețe (Duplex)

Această opțiune informează imprimanta dacă documentul original este simplex (imprimat pe o singură față) sau duplex (imprimat pe ambele fețe). Aceasta permite ca scannerul să știe nevoile de scanare pentru includerea în fax.

Rezoluție

Această opțiune mărește atenția cu care scannerul examinează documentul pe care doriți să-l trimiteți prin fax. Dacă trimiteți prin o fotografie, un desen cu linii fine sau un document cu text de dimensiuni foarte mici, măriți setarea Rezoluție. Aceasta va crește durata de timp necesară scanării și va crește calitatea ieșirii fax.

- **Standard**—Corespunzător majorității documentelor
- **Bună**—Recomandat pentru documente cu imprimare mică
- **Foarte bună**—Recomandat pentru documente originale cu detalii fine
- **Excepțională**—Recomandat pentru documente cu imagini sau fotografii

Întunecare

Această opțiune ajustează luminozitatea faxurilor care vor fi produse în relație cu documentul original.

Opțiuni complexe

Atingerea acestui buton deschide un ecran în care puteți să modificați setările Trimitere amânată, Imagistică avansată, Lucrare particularizată, Jurnal de transmisii, Examinare scanare, Ștergere muchii și Duplex complex.

- **Trimitere amânată** - Vă permite să trimiteți un fax la o oră sau la o dată ulterioară. După configurarea faxului, atingeți **Delayed Send (Trimitere amânată)**, introduceți ora și data la care doriți să se trimită faxul, apoi atingeți **Done (Efectuat)**. Această setare poate fi utilă în special în cazurile când faxurile se trimit pe linii care sunt mai puțin disponibile între anumite ore sau când doriți să se trimită într-un interval de timp în care transmisia este mai ieftină.

Notă: Dacă imprimanta este oprită la momentul în care este programat faxul amânat, faxul se trimite la următoarea pornire a imprimantei.

- **Imagistică avansată** - Reglează setările Eliminare fundal, Contrast, Scanare muchie la muchie, Detaliu umbră și Imagine în oglindă, înainte de trimiterea documentului prin fax
- **Lucrare particularizată (Alcătuire lucrare)** - Combină mai multe lucrări de scanare într-o singură lucrare
- **Jurnal de transmisii** - Imprimă jurnalul de transmisii sau jurnalul de erori de transmisie
- **Examinare scanare** - Afișează imaginea înainte de includerea acesteia în fax. La scanarea primei pagini, are loc o pauză a scanării și se afișează o imagine schițată.
- **Ștergere muchii** - Elimină petele sau informațiile din apropierea muchiilor unui document. Puteți să alegeți eliminarea unei zone de lățime constantă de-a lungul celor patru laturi ale hârtiei sau să selectați o anumită muchie. Opțiunea Ștergere muchii va șterge orice informații din interiorul zonei selectate, lăsând goală acea parte a imaginii scanate.
- **Duplex complex** - Controlează câte fețe și ce orientare are un document original, și dacă documentele originale sunt legate de-a lungul muchiei lungi sau al muchiei scurte

Notă: Unele opțiuni de Duplex complex nu sunt disponibile pe toate modelele de imprimantă.

Îmbunătățirea calității faxului

Întrebare	Sfat
Când trebuie să folosesc modul Text?	<ul style="list-style-type: none">• Modul Text se folosește când păstrarea textului este scopul principal al faxului, iar păstrarea imaginilor copiate din documentul original nu este o problemă.• Modul text se recomandă pentru chitanțe, formulare copii carbon sau documente trimise prin fax care conțin numai text sau grafică.
Când trebuie să folosesc modul Text/Foto?	<ul style="list-style-type: none">• Text/Foto se utilizează când se trimite prin fax un document original care conține o combinație de text și grafică.• Modul Text/Foto se recomandă pentru articole de revistă, grafică de afaceri și broșuri.
Când trebuie să folosesc modul Foto?	Modul foto se folosește când se trimit prin fax fotografiile imprimate la o imprimantă laser sau preluate din reviste sau ziare.

Păstrarea și redirectionarea faxurilor

Reținerea faxurilor

Această opțiune permite reținerea faxurilor de la imprimare până la eliberarea lor. Faxurile păstrate pot fi eliberate manual sau la o zi sau o oră programate.

1 Tastați adresa IP a imprimantei în câmpul adresă al browserului Web.

Notă: Dacă nu cunoașteți adresa IP a imprimantei, imprimați pagina de configurare a rețelei pentru a găsi adresa IP în secțiunea TCP/IP.

2 Faceți clic pe **Settings (Setări)**.

3 Faceți clic pe **Fax Settings (Setări fax)**.

4 Faceți clic pe **Analog Fax Setup (Configurare fax analog)**.

5 Faceți clic pe **Holding Faxes (Reținere faxuri)**.

6 Introduceți o parolă în caseta Parolă imprimare faxuri.

7 Din meniul Mod fax reținut, selectați una dintre variantele următoare:

- **Off (Dezactivat)**
- **Always On (Mereu activat)**
- **Manual (Manual)**
- **Scheduled (Programat)**

8 Dacă selectați Programat, continuați următorii pași. În caz contrar, mergeți la pasul 9.

a Faceți clic pe **Fax Holding Schedule (Programare reținere faxuri)**.

b Din meniul Acțiune, selectați **Hold faxes (Reținere faxuri)**.

c Din meniul Oră, selectați ora la care doriți eliberarea faxurilor reținute.

d Din meniul Zile, selectați ziua la care doriți eliberarea faxurilor reținute.

9 Faceți clic pe **Add (Adăugare)**.

Redirecționarea unui fax

Această opțiune permite imprimarea și redirecționarea faxurilor primite către un număr de fax, adresă e-mail, site FTP sau LDSS.

1 Tastați adresa IP a imprimantei în câmpul adresă al browserului Web.

Notă: Dacă nu cunoașteți adresa IP a imprimantei, imprimați pagina de configurare a rețelei pentru a găsi adresa IP în secțiunea TCP/IP.

2 Faceți clic pe **Settings (Setări)**.

3 Faceți clic pe **Fax Settings (Setări fax)**.

4 Faceți clic pe **Analog Fax Setup (Configurare fax analog)**.

5 Din meniul Redirecționare fax, selectați una dintre variantele următoare:

- **Print (IMprimare)**
- **Print and Forward (Imprimare și redirecționare)**
- **Forward (Redirecționare)**

6 Din meniul „Redirecționare către”, selectați una dintre variantele următoare:

- **Fax**
- **E-mail**
- **FTP**
- **LDSS**
- **eSF**

7 Faceți clic în interiorul casetei Comandă rapidă redirecționare către, apoi introduceți numărul de comandă rapidă pentru faxul redirecționat.

Notă: Numărul de comandă rapidă trebuie să fie un număr valid de comandă rapidă pentru setarea care a fost selectată în meniul „Redirecționare către”.

8 Faceți clic pe **Submit (Remitere)**.

Scanarea la o adresă FTP

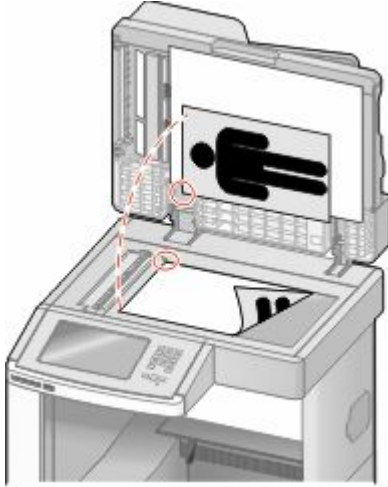
ADF	Geamul scannerului
 <p>Utilizați ADF pentru documentele cu mai multe pagini.</p>	 <p>Utilizați geamul scannerului pentru pagini individuale, articole mici (cum ar fi cărți poștale sau fotografii), folii transparente, hârtie foto sau suporturi subțiri (cum ar fi decupaje din reviste).</p>

Scannerul vă permite să scanați documente direct pe un server *File Transfer Protocol* (FTP - *Protocol de transfer al fișierelor*). Se poate trimite o singură adresă FTP la server odată.

Odată ce o destinație FTP a fost configurată de persoana responsabilă de asistența de sistem, numele destinației devine disponibil sub forma unui număr de comandă rapidă sau este listat ca profil sub pictograma *Lucrări în așteptare*. O destinație FTP poate fi reprezentată, de asemenea, de o altă imprimantă PostScript; de exemplu, un document color poate fi scanat și trimis către o imprimantă color. Trimiterea unui document către un server FTP se aseamănă cu trimiterea unui fax. Diferența constă în faptul că trimiteți informațiile prin rețea, nu prin linia telefonică.

Scanarea la o adresă FTP

Scanarea către o adresă FTP utilizând minitastatura numerică

- 1 Încărcați un document original cu fața în sus, cu prima muchie scurtă în ADF sau cu fața în jos pe sticla scannerului.

Notă: Nu încărcați cărți poștale, fotografii, articole mici, folii transparente, hârtie foto sau alte suporturi subțiri (ca decupaje din reviste) în ADF. Așezați aceste articole pe sticla scannerului.

- 2 Dacă încărcați un document în ADF, reglați ghidajele pentru hârtie.
- 3 În ecranul de început, atingeți **FTP**.
- 4 Tastați adresa de FTP.
- 5 Atingeți **Send It (Trimitere acesta)**.

Scanarea către o adresă FTP utilizând un număr de comandă rapidă

- 1 Încărcați un document original cu fața în sus, cu prima muchie scurtă în ADF sau cu fața în jos pe sticla scannerului.
Notă: Nu încărcați cărți poștale, fotografiile, articole mici, folii transparente, hârtie foto sau alte suporturi subțiri (ca decupaje din reviste) în ADF. Așezați aceste articole pe sticla scannerului.
- 2 Dacă încărcați un document în ADF, reglați ghidajele pentru hârtie.
- 3 Apăsăți #, apoi introduceți numărul de comandă rapidă pentru FTP.
- 4 Atingeți **Send It (Trimitere acesta)**.

Scanarea către o adresă FTP utilizând agenda

- 1 Încărcați un document original cu fața în sus, cu prima muchie scurtă în ADF sau cu fața în jos pe sticla scannerului.
Notă: Nu încărcați cărți poștale, fotografiile, articole mici, folii transparente, hârtie foto sau alte suporturi subțiri (ca decupaje din reviste) în ADF. Așezați aceste articole pe sticla scannerului.
- 2 Dacă încărcați un document în ADF, reglați ghidajele pentru hârtie.
- 3 În ecranul de început, atingeți **FTP**.
- 4 Atingeți **Search Address Book (Căutare în agendă)**.
- 5 Tastați numele sau o parte a numelui pe care îl căutați, apoi atingeți **Search (Căutare)**.
- 6 Atingeți numele pe care doriți să-l adăugați în câmpul Către:.
- 7 Atingeți **Send It (Trimitere acesta)**.

Crearea de comenzi rapide

În loc să introduceți întreaga adresă a site-ului FTP în panoul de control de fiecare dată când doriți să trimiteți un document către un server FTP, puteți crea o destinație FTP permanentă căreia să îi asociați un număr de comandă rapidă. Există două modalități de a crea numere de comandă rapidă: utilizând un computer sau utilizând ecranul touch screen al imprimantei.

Crearea unei comenzi rapide de FTP cu ajutorul EWS

- 1 Tastați adresa IP a imprimantei în câmpul adresă al browserului Web.
Notă: Dacă nu cunoașteți adresa IP a imprimantei, imprimați pagina de configurare a rețelei pentru a găsi adresa IP în secțiunea TCP/IP.
- 2 Faceți clic pe **Settings (Setări)**.
- 3 Sub Alte setări, faceți clic pe **Manage Security (Gestionare securitate)**.
Notă: Este posibilă solicitarea unei parole. Dacă nu aveți un ID și o parolă, obțineți-le de la persoana care asigură asistența sistemului.
- 4 Faceți clic pe **FTP Shortcut Setup (Configurare comenzi rapide pentru FTP)**.

- 5 Introduceți informațiile corespunzătoare în casete.
- 6 Introduceți un număr de comandă rapidă.
Dacă introduceți un număr care este deja în uz, vi se cere să selectați un alt număr.
- 7 Faceți clic pe **Add (Adăugare)**.

Crearea unei comenzi rapide pentru FTP cu ajutorul touch-screen

- 1 În ecranul de început, atingeți **FTP**.
- 2 Tastați adresa unui site FTP.
- 3 Apăsați pe **Save as Shortcut (Salvare comandă rapidă)**.
- 4 Introduceți un nume pentru comanda rapidă.
- 5 Verificați dacă numele și numărul comenzii rapide sunt corecte, apoi apăsați pe **OK**. Dacă numele sau numărul sunt incorecte, apăsați pe **Cancel (Revocare)**, apoi reintroduceți informațiile.
Dacă introduceți un număr care este deja în uz, vi se cere să selectați un alt număr.
- 6 Apăsați pe **Send It (Trimite)** pentru a începe scanarea sau apăsați pe  pentru a reveni în ecranul de pornire.

Despre opțiunile FTP

Dimensiune originală

Această opțiune deschide un ecran unde se pot alege dimensiunile documentelor pe care urmează să le copiați.

- Atingeți un buton de dimensiune a hârtiei pentru a selecta acea dimensiune ca setare Dimensiune original.
Va apărea ecranul pentru FTP cu noua setare afișată.
- Când „Dimensiune original” este setată la Combinație Letter/Legal, aveți posibilitatea să scanați un document original care conține dimensiuni de pagină combinate.
- Când „Dimensiune original” este setată la Identificare automată a dimensiunii, scannerul determină automat dimensiunea documentului original.

Fețe (Duplex)

Această opțiune informează imprimanta dacă documentul original este simplex (imprimat pe o singură față) sau duplex (imprimat pe ambele fețe). Aceasta permite ca scannerul să știe nevoile de scanare pentru includerea în document.

Orientare

Această opțiune indică imprimantei dacă documentul original are orientarea portret sau peisaj, apoi modifică setările Fețe și Legare pentru a se potrivi orientării documentului original.

Legare

Informează imprimanta dacă documentul original este legat pe muchia lungă sau pe muchia scurtă.

Rezoluție

Această opțiune ajustează calitatea ieșirii pentru fișier. Creșterea rezoluției imaginii mărește dimensiunea de fișier și timpul necesar scanării documentului original. Rezoluția imaginii poate fi redusă pentru a reduce dimensiunea de fișier.

Trimitere ca

Această opțiune setează ieșirea (PDF, TIFF, JPEG sau XPS) pentru imaginea scanată.

- **PDF**—Creează un singur fișier cu mai multe pagini, care se poate vizualiza în Adobe Reader. Adobe Reader este furnizat de Adobe la www.adobe.com.
- **PDF securizat**—Creează un fișier criptat PDF care protejează conținutul fișierelor față de accesul neautorizat
- **TIFF**—Creează mai multe fișiere sau un singur fișier. Dacă este dezactivat TIFF pagini multiple din meniul Setări a EWS, atunci TIFF salvează o singură pagină din fiecare fișier. Dimensiunea fișierului este de obicei mai mare decât un JPEG echivalent.
- **JPEG**—Creează și atașează un fișier separat pentru fiecare pagină din documentul original, care se poate vizualiza în majoritatea browserelor Web și a programelor de grafică
- **XPS**—Creează un singur fișier XPS cu mai multe pagini, care se poate vizualiza utilizând un vizualizator găzduit de Internet Explorer și .NET Framework sau descărcând un vizualizator independent terț

Conținut

Această opțiune indică imprimantei tipul documentului original. Alegeți dintre Text, Text/Foto sau Fotografie. Color se poate activa sau dezactiva cu oricare dintre opțiunile pentru Conținut. Conținutul afectează calitatea și dimensiunea fișierului FTP.

- **Text**—Evidențiază textul precis, negru, cu rezoluție înaltă pe un fond curat, alb
- **Text/Foto**—Utilizat când documentele originale sunt o combinație de text și grafice sau imagini
- **Fotografie**—Indică scannerului să acorde atenție mai mare graficelor și imaginilor. Această setare mărește timpul de scanare, dar evidențiază o reproducere a gamei complete, dinamice de tonuri din documentul original. Aceasta crește volumul informațiilor salvate.
- **Color**—Setează tipul de scanare și ieșire pentru fișierul FTP. Documentele color se pot scana și trimite către un site FTP, către un computer, către o adresă de poștă electronică sau către imprimantă.

Opțiuni avansate

Atingerea acestui buton deschide un ecran unde se pot modifica setările Imagini complexe, Lucrare particularizată, Jurnal transmitere, Examinare scanare, Ștergere muchie și Întunecare.

- **Imagini complexe**—Ajustează setările de ieșire a imaginii înainte de scanarea documentului
 - **Eliminare fundal**—Ajustează porțiunea albă a ieșirii. Apăsați pe butoanele săgeată pentru a mări sau micșora porțiunea albă.
 - **Abandonare culori**—Abandonare culori se utilizează pentru procesarea OCR (Optical Character Recognition). Selectarea unei culori elimină culoarea dintr-o formă, îmbunătățind capacitățile OCR.

Scanarea la o adresă FTP

- **Contrast**—Apăsați pe butoanele săgeată pentru a mări sau micșora contrastul.
- **Calitate JPEG**—Apăsați pe butoanele săgeată pentru a mări sau micșora comprimarea imaginii.
- **Mirror Image**—Select this box to create a mirror image scan.
- **Imagine negativă**—Selectați această casetă pentru a crea o imagine scanată în oglindă.
- **Detaliu umbră**—Apăsați pe butoanele săgeată pentru a mări sau micșora detaliile vizibile din umbră.
- **Scanare de la muchie la muchie**—Selectați această casetă pentru a scana de la muchie la muchie.
- **Claritate**—Apăsați pe butoanele săgeată pentru a mări sau micșora claritatea.
- **Lucrare particularizată**—Combină mai multe lucrări de scanare într-o singură lucrare
- **Jurnal transmitere**—Imprimă jurnalul de transmitere sau jurnalul de erori de transmitere
- **Examinare scanare**—Afișează prima pagină a unei imagini înainte de a fi inclusă în fișierul FTP. Când se scanează prima pagină, scanarea se întrerupe și apare o imagine pentru examinare.
- **Ștergere muchii** - Elimină petele sau informațiile din apropierea muchiilor unui document. Puteți să alegeți eliminarea unei zone de lățime constantă de-a lungul celor patru laturi ale hârtiei sau să selectați o anumită muchie. Opțiunea Ștergere muchii va șterge orice informație din interiorul zonei selectate, lăsând goală acea parte a imaginii scanate.
- **Luminozitate** - Reglează cât de luminoase sau de întunecate vor fi documentele scanate

Îmbunătățirea calității FTP

Întrebare	Sfat
Când trebuie să folosesc modul Text?	<ul style="list-style-type: none"> • Modul Text se folosește când păstrarea textului este scopul principal al trimiterii unui document la un site FTP, iar păstrarea imaginilor copiate din documentul original nu este o problemă. • Modul text se recomandă pentru chitanțe, formulare copii carbon sau documente care conțin numai text sau grafică.
Când trebuie să folosesc modul Text/Foto?	<ul style="list-style-type: none"> • Modul Text/Foto se utilizează când se trimite un document către un site FTP care conține o combinație de text și grafică. • Modul Text/Foto se recomandă pentru articole de revistă, grafică de afaceri și broșuri.
Când trebuie să folosesc modul Foto?	Modul Foto se folosește când documentul original este compus în majoritate din fotografii imprimate la o imprimantă laser sau preluate din reviste sau ziare.

Scanarea pe un computer sau pe o unitate flash

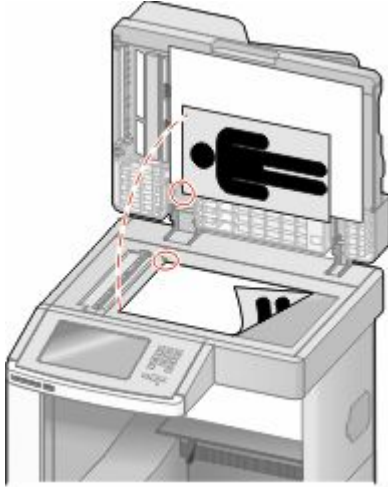
ADF	Geamul scannerului
 <p>Utilizați ADF pentru documentele cu mai multe pagini.</p>	 <p>Utilizați geamul scannerului pentru pagini individuale, articole mici (cum ar fi cărți poștale sau fotografii), folii transparente, hârtie foto sau suporturi subțiri (cum ar fi decupaje din reviste).</p>

Scannerul vă permite să scanați documente direct pe un computer sau pe o unitate flash. Nu este nevoie ca și computerul să fie conectat direct la imprimantă pentru a putea primi imagini scanate pe PC. Puteți scana documentul în computer prin rețea creând un profil de scanare în computer și descărcând acest profil în imprimantă.

Scanare la un computer

1 Tastați adresa IP a imprimantei în câmpul adresă al browserului Web.

Notă: Dacă nu cunoașteți adresa IP a imprimantei, imprimați pagina de configurare a rețelei pentru a găsi adresa IP în secțiunea TCP/IP.

2 Faceți clic pe **Scan Profile (Profil scanare)**.

3 Faceți clic pe **Create (Creare)**.

4 Selectați setările și apoi faceți clic pe **Next (Următorul)**.

5 Selectați o locație de pe computer unde doriți să salvați fișierul de ieșire scanat.

6 Introduceți un nume de scanare.

Numele de scanare este numele care apare în lista Profil scanare de pe afișaj.

7 Faceți clic pe **Submit (Remitere)**.

8 Examinați instrucțiunile de pe ecranul Profil scanare.

Un număr de comandă rapidă v-a fost atribuit automat când ați făcut clic pe Remitere. Puteți folosi numărul de comandă rapidă când sunteți gata să scanați documentele.

- a Încărcați un document original cu fața în sus, cu prima muchie scurtă în ADF sau cu fața în jos pe sticla scannerului.

Notă: Nu încărcați cărți poștale, fotografii, articole mici, folii transparente, hârtie foto sau alte suporturi subțiri (ca decupaje din reviste) în ADF. Așezați aceste articole pe sticla scannerului.

- b Dacă încărcați un document în ADF, reglați ghidajele pentru hârtie.
- c Apăsăți pe **#**, apoi introduceți numărul de comandă rapidă de la tastatură sau apăsați pe **Held Jobs (Lucrări în așteptare)** pe ecranul de pornire, apoi apăsați pe **Profiles (Profiluri)**.
- d După introducerea numărului de comandă rapidă, scannerul scanează și trimite documentul la directorul sau programul specificat. Dacă apăsați pe **Profiles (Profiluri)** din ecranul de pornire, găsiți comanda rapidă din listă.

- 9 Reveniți la computer și vizualizați fișierul.

Fișierul de ieșire este salvat în locația specificată sau lansat în programul specificat.

Scanarea către o unitate flash

- 1 Încărcați un document original cu fața în sus, cu prima muchie scurtă în ADF sau cu fața în jos pe sticla scannerului.

Notă: Nu încărcați cărți poștale, fotografii, articole mici, folii transparente, hârtie foto sau alte suporturi subțiri (precum decupaje din reviste) în ADF. Așezați aceste articole pe sticla scannerului.

- 2 Dacă încărcați un document în ADF, reglați ghidajele pentru hârtie.
- 3 Introduceți unitatea flash în portul USB din partea frontală a imprimantei.
Va apărea ecranul Lucrări păstrate.
- 4 Apăsăți **Scan to USB drive (Scanare pe unitate USB)**.
- 5 Selectați setările de scanare.
- 6 Apăsăți **Scan It (Scanare)**.

Despre opțiunile pentru profilurile de scanare

Instalare rapidă

Această opțiune permite selectarea formatelor prestabilite sau particularizarea setărilor lucrării de scanare. Puteți selecta una din aceste setări:

Particularizat	Foto – JPEG color
Text - BW PDF	Foto – TIFF color
Text - BW TIFF	Text/Foto - BW PDF Text/Foto – PDF color

Pentru a particulariza setările lucrării de scanare, din meniul Instalare rapidă, selectați **Custom (Particularizat)**. Schimbați setările de scanare după cum este necesar.

Tipul format

Această opțiune setează ieșirea (PDF, JPEG, TIFF, SECURE PDF sau XPS) pentru imaginea scanată.

- **PDF**—Creează un singur fișier cu mai multe pagini, care se poate vizualiza în Adobe Reader. Adobe Reader este furnizat de Adobe la www.adobe.com.
- **JPEG**—Creează și atașează un fișier separat pentru fiecare pagină din documentul original, care se poate vizualiza în majoritatea browserelor Web și a programelor de grafică
- **TIFF**—Creează mai multe fișiere sau un singur fișier. Dacă este dezactivat TIFF pagini multiple din meniul Setări a EWS, atunci TIFF salvează o singură pagină din fiecare fișier. Dimensiunea fișierului este de obicei mai mare decât un JPEG echivalent.
- **PDF securizat**—Creează un fișier criptat PDF care protejează conținutul fișierelor față de accesul neautorizat
- **XPS**—Creează un singur fișier XPS cu mai multe pagini, care se poate vizualiza utilizând un vizualizator găzduit de Internet Explorer și .NET Framework sau descărcând un vizualizator independent terț

Compresie

Această opțiune setează formatul utilizat pentru a comprima fișierul de ieșire scanat.

Conținut implicit

Această opțiune indică imprimantei tipul documentului original. Alegeți dintre Text, Text/Foto sau Fotografie. Conținutul afectează calitatea și dimensiunea fișierului scanat.

Text—Evidențiază textul precis, negru, cu rezoluție înaltă pe un fond curat, alb

Text/Foto—Utilizat când documentele originale sunt o combinație de text și grafice sau imagini

Foto—Indică scannerului să acorde atenție mai mare graficelor și imaginilor. Această setare mărește timpul de scanare, dar evidențiază o reproducere a gamei complete, dinamice de tonuri din documentul original. Aceasta crește volumul informațiilor salvate.

Culoare

Această opțiune indică imprimantei culoarea documentului original. Aveți posibilitatea să selectați Gri, Alb-negru sau Color.

Dimensiune originală

Această opțiune setează dimensiunea documentelor pentru scanare. Când Dimensiune originală este setat la Dimensiuni combinate, se poate scana un document original care conține dimensiuni de pagini combinate (pagini de dimensiune letter și legal).

Orientare

Această opțiune indică imprimantei dacă documentul original are orientarea portret sau peisaj, apoi modifică setările Fețe și Legare pentru a se potrivi orientării documentului original.

Fețe (Duplex)

Această opțiune informează imprimanta dacă documentul original este simplex (imprimat pe o singură față) sau duplex (imprimat pe ambele fețe). Aceasta permite ca scannerul să știe nevoile de scanare pentru includerea în document.

Întunecare

Această opțiune ajustează luminozitatea documentelor scanate care vor fi produse în relație cu documentul original.

Rezoluție

Această opțiune ajustează calitatea ieșirii pentru fișier. Creșterea rezoluției imaginii mărește dimensiunea de fișier și timpul necesar scanării documentului original. Rezoluția imaginii poate fi redusă pentru a reduce dimensiunea de fișier.

Imagini complexe

Această opțiune vă permite să ajustați Eliminare fundal, Contrast, Detaliu umbră, Claritate și Abandonare culori, înainte de a scana documentul. Vă permite de asemenea să scanați muchie la muchie, ca imagine în oglindă sau ca imagine negativă.

- **Eliminare fundal**—Ajustează porțiunea albă a ieșirii. Apăsați pe butoanele săgeată pentru a mări sau micșora porțiunea albă.
- **Contrast**—Apăsați pe butoanele săgeată pentru a mări sau micșora contrastul.
- **Shadow Detail (Afișare detaliu)**—Faceți clic pe butoanele săgeată pentru a mări sau micșora detaliile vizibile din umbre.
- **Claritate**—Apăsați pe butoanele săgeată pentru a mări sau micșora claritatea.
- **Abandonare culori**—Abandonare culori se utilizează pentru procesarea OCR (Optical Character Recognition). Selectarea unei culori elimină culoarea dintr-o formă, îmbunătățind capacitățile OCR.
- **Color Dropout Threshold (Prag abandonare culori)**—Faceți clic pe pe butoanele săgeată pentru a mări sau micșora volumul de abandonare a culorii.
- **Scanare de la muchie la muchie**—Selectați această casetă pentru a scana de la muchie la muchie.
- **Mirror Image**—Select this box to create a mirror image scan.
- **Imagine negativă**—Selectați această casetă pentru a crea o imagine scanată în oglindă.

Îmbunătățirea calității scanării

Întrebare	Sfat
Când trebuie să folosesc modul Text?	<ul style="list-style-type: none">• Modul Text se folosește când păstrarea textului este scopul principal al scanării, iar păstrarea imaginilor copiate din documentul original nu este o problemă.• Modul text se recomandă pentru chitanțe, formulare copii carbon sau documente care conțin numai text sau grafică.

Întrebare	Sfat
Când trebuie să folosesc modul Text/Foto?	<ul style="list-style-type: none"> • Text/Foto se utilizează când se scanează un document original care conține o combinație de text și grafică. • Modul Text/Foto se recomandă pentru articole de revistă, grafică de afaceri și broșuri.
Când trebuie să folosesc modul Foto?	Modul foto se folosește când se scanează fotografiile imprimate la o imprimantă laser sau preluate din reviste sau ziare.

Imprimarea

Acest capitol tratează imprimarea, rapoartele de imprimare și revocarea lucrărilor. Selectarea și manevrarea hârtiei și a suporturilor de imprimare speciale poate afecta eficiența imprimării documentelor. Pentru informații suplimentare, consultați „Evitarea blocajelor” de la pagina 142 și „Depozitarea hârtiei” de la pagina 86.

Imprimarea unui document

- 1 Încărcați hârtie într-o tavă sau în alimentator.
- 2 Din meniul Hârtie de la panoul de control al imprimantei, setați Tipul hârtiei și Dimensiunea hârtiei corespunzător celei încărcate în tavă.
- 3 Efectuați una dintre următoarele operații:

Pentru utilizatorii de Windows

- a Având documentul deschis, faceți clic pe **File (Fișier) → Print (Imprimare)**.
- b Faceți clic pe **Properties (Proprietăți), Preferences (Preferințe), Options (Opțiuni),** sau **Setup (Configurare)**, apoi potriviți setările după cum este necesar.

Notă: Pentru a imprima pe hârtie de o anumită dimensiune sau de un anumit tip, potriviți setările de dimensiune a hârtiei sau tip al hârtiei corespunzător hârtiei încărcate în imprimantă sau selectați tava sau alimentatorul corespunzător.

- c Faceți clic pe **OK**, apoi faceți clic pe **Print (Imprimare)**.

Pentru utilizatorii de Macintosh

- a Particularizați setările, după cum este necesar, în dialogul Inițializare pagină.
 - 1 Având un document deschis, selectați **File (Fișier) > Page Setup (Inițializare pagină)**.
 - 2 Alegeți o dimensiune de hârtie sau creați o dimensiune particularizată care corespunde hârtiei încărcate.
 - 3 Faceți clic pe **OK**.

- b Particularizați setările, după cum este necesar, în dialogul Imprimare:

- 1 Având un document deschis, selectați **File (Fișier) Print (Imprimare)**.
Dacă este nevoie, faceți clic pe triunghiul de informare pentru a vedea mai multe opțiuni.
- 2 Din dialogul Imprimare și din meniurile pop-up, potriviți setările după cum este necesar.

Notă: Pentru a imprima pe hârtie de un anumit tip, potriviți setarea de tip al hârtiei corespunzător hârtiei încărcate în imprimantă sau selectați tava sau alimentatorul corespunzător.

- 3 Faceți clic pe **Print (Imprimare)**.

Imprimarea pe suporturi speciale

Sfaturi pentru utilizarea hârtiilor cu antet

- Utilizați hârtie cu antet specială pentru imprimante laser.
- Tipăriți eşantioane de hârtii cu antet înainte de a achiziționa cantități mari.
- Înainte de a încărca hârtia cu antet, răsfoiți teancul pentru a preveni lipirea acestora.
- Orientarea paginii este importantă când se imprimă pe hârtie cu antet. Pentru informații despre cum se încarcă hârtia cu antet, vedeți:
 - „Încărcarea tăvii standard sau opționale de 250 sau 550 de coli” de la pagina 71
 - „Încărcarea tăvii de 2000 de foi” de la pagina 74
 - „Încărcarea alimentatorului multifuncțional” de la pagina 78

Sfaturi pentru utilizarea foliilor transparente

Imprimați eşantioane pe folii transparente înainte de a achiziționa cantități mari.

La imprimarea pe folii transparente:

- Foliile transparente se pot alimenta dintr-un sertar de 250 de coli, de 550 de coli sau din alimentatorul multifuncțional.
- Utilizați folii transparente speciale pentru imprimante laser. Contactați producătorul sau distribuitorul pentru a verifica dacă foliile transparente rezistă la temperaturi de până la 230°C (446°F) fără a se topi, decolora, cauza imprimări defectuoase sau emite substanțe periculoase.
- Utilizați folii transparente cu greutatea de 138–146 g/m² (hârtie Bond de 37–39 livre).
- Pentru a preveni problemele legate de calitate, evitați să lăsați amprente pe foliile transparente.
- Înainte de a încărca foliile transparente, răsfoiți topul pentru a preveni lipirea acestora.

Sfaturi pentru utilizarea plicurilor

Imprimați eşantioane de plicuri înainte de a achiziționa cantități mari.

La imprimarea pe plicuri:

- Alimentați plicurile de la alimentatorul multifuncțional sau de la alimentatorul de plicuri.
- Setați Tipul hârtiei la valoarea Plic și selectați dimensiunea plicului.
- Utilizați plicuri proiectate special pentru imprimante laser. Contactați producătorul sau distribuitorul pentru a verifica dacă plicul rezistă la temperaturi de până la 230°C (446°F) fără a se lipi, încreți, îndoii excesiv și fără a emite substanțe periculoase.
- Pentru performanțe optime, utilizați plicuri confecționate din hârtie de 90 g/m² (hârtie Bond de 24 lb). Utilizați până la 105 g/m² (hârtie Bond de 28 lb) când conținutul de bumbac este de maximum 25%. Plicurile de bumbac nu trebuie să depășească 90 g/m² (hârtie Bond de 24 lb).
- Utilizați numai plicuri noi.
- Pentru a spori performanțele și minimiza blocajele, nu folosiți plicuri care:
 - Sunt prea îndoite sau încrețite
 - Sunt lipite unele de altele sau deteriorate în vreun fel
 - Au ferestre, găuri, perforații, elemente decupabile sau în relief

- Au agrafe metalice, elemente de legare sau de pliere
- Sunt construite prin întrepătrunderea elementelor
- Au atașate timbre
- Au substanța adezivă expusă când plicul este închis
- Au colțuri îndoite
- Au finisaje aspre, șifonate sau liniate
- Ajustați ghidajul pentru lățime la lățimea plicurilor.

Notă: Combinația între umiditatea mare (peste 60%) și temperatura înaltă de imprimare poate conduce la încrețirea sau lipirea plicurilor.

Sfaturi pentru utilizarea etichetelor

Imprimați eșantioane de etichete înainte de a achiziționa cantități mari.

Notă: Etichetele pe o singură față a hârtiei, proiectate pentru imprimante laser, sunt acceptate pentru utilizare ocazională: nu mai mult de 20 de pagini pe lună. Etichetele de vinil, farmaceutice și Dual-Web nu sunt acceptate.

La imprimarea pe etichete:

- Alimentați etichetele dintr-un sertar de 250 de coli, de 550 de coli sau din alimentatorul multifuncțional.
- Utilizați etichete proiectate special pentru imprimante laser. Contactați producătorul sau distribuitorul pentru a verifica dacă:
 - Etichetele pot suporta temperaturi de 230°C (446°F) fără a se lipi, încreți în exces, șifona sau emite substanțe periculoase.
 - Adezivii etichetelor, foaia de pe față (zona imprimabilă) și suportul pot suporta presiuni de până la 25 psi (172 kPa) fără a se dezlipi, fără scurgeri pe lângă colțuri și fără a emite vapori nocivi.
- Nu folosiți etichete fixate pe material lucios.
- Utilizați foi de etichete complete. Utilizarea foilor parțiale poate determina dezlipirea etichetelor în timpul imprimării, determinând blocaje. De asemenea, foile parțiale pot contamina cu substanță adezivă imprimanta și cartușul, putând anula garanția pentru imprimantă și cartuș.
- Nu utilizați etichete cu adezivul expus.
- Nu imprimați la o distanță mai mică de 1 mm (0,04 inchi) față de marginea etichetei, de perforări sau între zonele de decupare a etichetei.
- Asigurați-vă că stratul adeziv nu ajunge la marginea colii. Se recomandă izolarea adezivului la cel puțin 1 mm (0,04 in.) de margini. Materialul adeziv contaminează imprimanta și poate anula garanția.
- Dacă izolarea adezivului nu este posibilă, îndepărtați o bandă de 1,6 mm (0,06 in.) de pe marginea introdusă în imprimantă și de pe cea utilizată pentru introducerea hârtiei și utilizați un adeziv care nu se scurge.
- Orientarea de tip Portret este cea mai indicată, în special pentru imprimarea de coduri de bare.

Sfaturi pentru utilizarea cartonului

Cartonul este un suport de imprimare specializat greu, compus dintr-un singur strat. Multe dintre caracteristicile sale (umiditatea conținutului, grosimea, textura etc.) pot afecta în mod semnificativ calitatea imprimării. Imprimați pe eșantioane de carton înainte de a achiziționa cantități mari.

La imprimarea pe carton:

- Alimentați cartonul dintr-un sertar de 250 de coli, de 550 de coli sau din alimentatorul multifuncțional.
- Asigurați-vă că tipul hârtiei este Carton.
- Selectați setarea potrivită pentru Textură hârtie.
- Rețineți faptul că preimprimarea, perforarea și îndoirea pot afecta în mod semnificativ calitatea imprimării și pot cauza blocaje sau alte dificultăți legate de hârtie.
- Contactați producătorul sau distribuitorul pentru a verifica dacă cartonul rezistă la temperaturi de până la 230°C (446°F) fără emisii periculoase.
- Nu utilizați cartoane preimprimare cu substanțe care pot contamina imprimanta. Preimprimarea determină introducerea de componente semilichide și volatile în imprimantă.
- Dacă este posibil, utilizați carton cu fibră scurtă.

Imprimarea lucrărilor confidențiale și a altor lucrări în așteptare

Memorarea operațiilor în imprimantă

Când trimiteți o operație către imprimantă, puteți specifica dacă doriți ca imprimanta să rețină operația în memorie până când o inițiați de la panoul de control. Toate operațiile de tipărire care pot fi inițiate de utilizator de la imprimantă poartă denumirea de *operații păstrate*.

Notă: Operațiile de tipărire Confidențiale, Verificare, Rezervă și Repetare pot fi șterse dacă imprimanta necesită memorie suplimentară pentru a procesa alte operații păstrate.

Tip operație	Descriere
Confidențial	Când trimiteți către imprimantă o operație de tipărire de tip Confidențial, trebuie să creați un cod PIN de la computer. Codul PIN trebuie să fie format din patru cifre cuprinse între 0–9. Operația este păstrată în memoria imprimantei până când introduceți codul PIN de la panoul de control al imprimantei și optați să tipăriți sau să ștergeți operația.
Verificare	Când trimiteți o operație de tipărire de tip Verificare, imprimanta tipărește un exemplar și păstrează restul exemplarelor în memorie. Acest mod vă permite să examinați primul exemplar pentru a vedea dacă corespunde înainte de a tipări restul exemplarelor. După tipărirea tuturor exemplarelor, operația este ștearsă automat din memorie.
Rezervare	Când trimiteți o operație de tipărire de tip Rezervare, imprimanta nu declanșează operația de tipărire imediat. Operația va fi stocată în memorie în vederea tipăririi ulterioare. Operația va rămâne în memorie până când o ștergeți din meniul Operații păstrate.
Repetare	Când trimiteți o operație de tipărire de tip Repetare, imprimanta tipărește toate exemplarele solicitate în cadrul operației și stochează operația în memorie pentru a putea tipări ulterior copii suplimentare. Puteți tipări copii suplimentare cât timp operația rămâne stocată în memorie.

Alte tipuri de operații păstrate sunt:

- Profiluri din diverse surse
- Formulare de la un chioșc
- Marcaje în document
- Lucrări neimprimare, care sunt numite *lucrări parcate*

Imprimarea lucrărilor confidențiale și a altor lucrări din Windows

Notă: Lucrările de imprimare de tip Confidențial și Verificare vor fi șterse automat din memorie după imprimare. Lucrările de tip Repetare și Rezervare vor fi păstrate în imprimantă până când alegeți să le ștergeți.

- 1 Cu un document deschis, faceți clic pe **File (Fișier) → Print (Imprimare)**.
- 2 Faceți clic pe **Properties (Proprietăți), Preferences (Preferințe), Options (Opțiuni)** sau **Setup (Configurare)**.
- 3 Faceți clic pe **Other Options (Alte opțiuni)**, apoi faceți clic pe **Print and Hold (Imprimare și păstrare)**.
- 4 Selectați tipul lucrării (Confidential (Confidențial), Reserve (Rezervare), Repeat (Repetare) sau Verify (Verificare)) și atribuiți un nume de utilizator. Pentru operațiile confidențiale, introduceți și un cod PIN format din patru cifre.
- 5 Faceți clic pe **OK** sau pe **Print (Imprimare)** și deplasați-vă la imprimantă pentru a iniția lucrarea.
- 6 În ecranul de început, apăsați pe **Held jobs (Lucrări în așteptare)**.
- 7 Apăsați pe numele de utilizator.
Notă: Se pot afișa maximum 500 rezultate pentru lucrările în așteptare. Dacă nu apare numele, apăsați pe săgeata jos până când apare numele sau apăsați **Search Held Jobs (Căutare lucrări în așteptare)** dacă există un număr mare de lucrări în așteptare în imprimantă.
- 8 Apăsați pe **Confidential Jobs (Lucrări confidențiale)**.
- 9 Introduceți codul PIN
- 10 Apăsați pe documentul pe care doriți să-l imprimați.
- 11 Apăsați pe **Print (Imprimare)** sau apăsați pe săgeți pentru a mări sau micșora numărul de copii, apoi apăsați **Print (Imprimare)**.

Tipărirea operațiilor confidențiale și a altor operații de pe un calculator Macintosh

Notă: Lucrările de imprimare de tip Confidențial și Verificare vor fi șterse automat din memorie după imprimare. Lucrările de tip Repetare și Rezervare vor fi păstrate în imprimantă până când alegeți să le ștergeți.

- 1 Cu un document deschis, selectați **File (Fișier) Print (Imprimare)**.
Dacă este necesar, faceți clic pe triunghiul de informare pentru a vedea mai multe opțiuni.
- 2 Din opțiunile de imprimare sau din meniul pop-up Copii și pagini, selectați **Job Routing (Direcționare lucrare)**.
- 3 Selectați tipul operației (Confidential (Confidențial), Reserve (Rezervare), Repeat (Repetare) sau Verify (Verificare)) și atribuiți un nume de utilizator. Pentru operațiile confidențiale, introduceți și un cod PIN format din patru cifre.
- 4 Faceți clic pe **OK** sau pe **Tipărire** și deplasați-vă la imprimantă pentru a iniția operația.
- 5 În ecranul de început, apăsați pe **Held jobs (Lucrări în așteptare)**.

6 Apăsați pe numele de utilizator.

Notă: Se pot afișa maximum 500 rezultate pentru lucrările în așteptare. Dacă nu apare numele, apăsați pe săgeata jos până când apare numele sau apăsați **Search Held Jobs (Căutare lucrări în așteptare)** dacă există un număr mare de lucrări în așteptare în imprimantă.

7 Apăsați pe **Confidential Jobs (Lucrări confidențiale)**.

8 Introduceți codul PIN

9 Apăsați pe documentul pe care doriți să-l imprimați.

10 Apăsați pe **Print (Imprimare)** sau apăsați pe săgeți pentru a măsi sau micșora numărul de copii, apoi apăsați **Print (Imprimare)**.

Imprimarea de pe o unitate flash

Pe panoul de control al imprimantei este amplasat un port USB. Introduceți o unitate flash pentru a imprima tipurile de fișiere acceptate. Tipurile de fișiere acceptate sunt: .pdf, .gif, .jpeg, .jpg, .bmp, .png, .tiff, .tif, .pcx, .xps și .dcx.

Există un număr mare de unități flash testate și aprobate pentru utilizare cu imprimanta.

Note:

- Dispozitivele flash de mare viteză trebuie să accepte standardul Full-speed. Dispozitivele cu conexiuni USB de mică viteză nu sunt acceptate.
- Dispozitivele USB trebuie să accepte sistemul FAT (*File Allocation Tables*). Dispozitivele formate în sistem NTFS (*New Technology File System*) sau în orice alt sistem de fișiere nu sunt acceptate.
- Dacă selectați un fișier .pdf criptat, introduceți parola fișierului de la panoul de control al imprimantei.
- Înainte de a imprima un fișier .pdf criptat, introduceți parola fișierului de la panoul de control al imprimantei.
- Nu puteți imprima fișiere pentru care nu aveți permisiuni de imprimare.

Pentru a imprima de la o unitate flash:

- 1 Asigurați-vă că imprimanta este pornită și că apare mesajul **Ready (Gata)**.
- 2 Introduceți o unitate flash în portul USB frontal.



Note:

- Dacă introduceți unitatea flash în timp ce imprimanta necesită atenția dvs., de exemplu în timpul unui blocaj, unitatea flash va fi ignorată.
- Dacă introduceți unitatea flash în timp ce imprimanta imprimă alte lucrări, va fi afișat mesajul **Printer Busy (Imprimanta este ocupată)**. După ce sunt procesate celelalte lucrări, puteți avea nevoie să vizualizați lista de lucrări în așteptare, pentru a imprima documentele de pe unitatea flash.

- 3 Apăsați pe documentul pe care doriți să-l imprimați.

Notă: Folderele găsite pe unitatea flash apar ca foldere. Numelor de fișiere le este adăugat tipul de extensie (de exemplu, .jpg).

4 Apăsați pe săgeți dacă vreți să măriți sau să micșorați numărul de copii imprimate.

5 Apăsați pe **Print (Imprimare)**.

Notă: Nu scoateți unitatea flash din porul USB înainte de terminarea imprimării documentului.

Dacă lăsați unitatea flash în imprimantă după ce părăsiți ecranul inițial al meniului USB, puteți încă să imprimați documente în format PDF de pe unitatea flash, sub formă de lucrări în așteptare.

Imprimarea paginilor de informații

Imprimarea unei liste de directoare

O listă de directoare prezintă resursele depozitate într-o memorie flash sau pe un hard disc al imprimantei.

1 Asigurați-vă că imprimanta este pornită și că apare mesajul **Ready (Gata)**.

2 În ecranul de început, apăsați pe .

3 Apăsați pe **Reports (Rapoarte)**.

4 Apăsați săgeata în jos până ce apare **Print Directory (Imprimare director)**.

5 Apăsați pe **Print Recovery (Imprimare director)**.

Imprimarea paginilor de testare a calității imprimării

Imprimați paginile de testare a calității imprimării pentru a izola problemele legate de calitatea imprimării.

1 Închideți imprimanta.

2 Mențineți apăsat pe  și  în timp ce porniți imprimanta.

3 Eliberați buroanele când apare ecranul cu barele de progres.

Imprimanta execută o secvență de pornire, apoi este afișat meniul de configurare.

4 Apăsați săgeata în jos până ce apare **Print Quality Pages (Pagini calitate imprimare)**.

5 Apăsați pe **Print Quality Pages (Pagini calitate imprimare)**.

Sunt imprimate paginile de testare a calității imprimării.

6 Apăsați pe **Back (Înapoi)**.

7 Apăsați pe **Exit Configuration (Ieșire configurație)**.

Revocarea unei lucrări de imprimare

Revocarea unei lucrări de imprimare de la panoul de control

1 Apăsați pe **Cancel Jobs (Revocare lucrare)** de pe ecranul de pornire sau apăsați  pe tastatură.

2 Apăsați pe lucrarea de revocat.

3 Apăsați pe **Search (Căutare)**.

Anularea unei operații de imprimare de pe computer

Pentru a anula o lucrare de imprimare, alegeți una dintre următoarele variante:

Pentru utilizatorii de Windows

În Windows Vista:

- 1 Faceți clic pe .
- 2 Faceți clic pe **Control Panel (Panou de control)**.
- 3 Faceți clic pe **Hardware and Sound (Hardware și sunet)**.
- 4 Faceți clic pe **Printers (Imprimante)**.
- 5 Faceți dublu clic pe pictograma pentru imprimantă.
- 6 Selectați operația de anulat.
- 7 Apăsăți tasta **Delete (Ștergere)** de pe tastatură.

În Windows XP:

- 1 Faceți clic pe **Start**.
- 2 Din **Printers and Faxes (Imprimante și faxuri)**, faceți dublu-clic pe pictograma imprimantei.
- 3 Selectați operația de anulat.
- 4 Apăsăți tasta **Delete (Ștergere)** de pe tastatură.

Din bara de activități Windows:

Când declanșați o operație de tipărire, o pictogramă mică sub formă de imprimantă apare în colțul din dreapta al barei de activități.

- 1 Faceți dublu clic pe pictograma pentru imprimantă.
O listă a operațiilor de tipărire apare în fereastra pentru imprimantă.
- 2 Selectați operația de anulat.
- 3 Apăsăți tasta **Delete (Ștergere)** de pe tastatură.

Pentru utilizatorii de Macintosh

În Mac OS X versiunea 10.5:

- 1 Din meniul Apple, alegeți **System Preferences (Preferințe sistem)**.
- 2 Faceți clic pe **Print & Fax (Imprimare și fax)**, apoi faceți dublu clic pe pictograma imprimantei.
- 3 Din fereastra pentru imprimantei, selectați operația de anulat.
- 4 Din bara de pictograme aflată în partea superioară a ferestrei, faceți clic pe pictograma **Delete (Ștergere)**.

Pentru Mac OS X versiunea 10.4 sau versiunile anterioare:

- 1 Din meniul Go, alegeți **Applications (Aplicații)**.
- 2 Faceți dublu clic pe **Utilities (Utilitare)**, apoi faceți dublu clic pe **Print Center (Centru de imprimare)** sau pe **Printer Setup Utility (Utilitar de configurare imprimantă)**.

- 3 Faceți dublu clic pe pictograma pentru imprimantă.
- 4 Din fereastra pentru imprimantei, selectați operația de anulat.
- 5 Din bara de pictograme aflată în partea superioară a ferestrei, faceți clic pe pictograma **Delete (Ștergere)**.

Îndepărtarea blocajelor

Mesajele de blocaj al hârtiei apar pe afișajul panoului de control și conțin zona imprimantei unde a apărut blocajul. Atunci când sunt mai multe blocaje, este afișat numărul de pagini blocate.

Evitarea blocajelor

Următoarele sugestii vă pot ajuta să evitați blocajele.

Recomandări pentru tava pentru hârtie

- Asigurați-vă că hârtia stă dreaptă în tavă.
- Nu scoateți tăvile în timp ce imprimanta tipărește.
- Nu încărcați tăvile, alimentatorul multifuncțional sau alimentatorul de plicuri în timp ce imprimanta imprimă. Încărcați-le înainte de a imprima sau așteptați să vi se solicite încărcarea acestora.
- Nu încărcați prea multă hârtie. Asigurați-vă că înălțimea stivei nu depășește înălțimea maximă indicată.
- Asigurați-vă că ghidajele din tăvile pentru hârtie, alimentatorul multifuncțional sau alimentatorul de plicuri sunt corect poziționate și că nu presează prea tare pe hârtie sau pe plicuri.
- După încărcarea hârtiei, împingeți ferm toate tăvile.

Recomandări pentru hârtie

- Utilizați numai hârtie recomandată sau suporturi speciale. Pentru informații suplimentare, consultați „Tipuri și greutatea de hârtie acceptate de imprimantă” de la pagina 89.
- Nu încărcați hârtie creponată, încrețită, umedă, îndoită sau curbată.
- Flexați, răsfirați și îndreptați hârtia înainte de a o încărca.
- Nu utilizați hârtie care a fost tăiată sau decupată manual.
- Nu amestecați coli de dimensiuni, greutate și tipuri diferite în aceeași stivă.
- Asigurați-vă că toate dimensiunile și tipurile sunt setate corect în meniurile din panoul de control al imprimantei.
- Depozitați hârtia conform recomandărilor producătorului.

Recomandări pentru plicuri

- Pentru a reduce încrețirea, utilizați meniul Îmbunătățire plicuri din meniul Hârtie.
- Nu alimentați cu plicuri care:
 - Sunt prea îndoite sau încrețite
 - Au ferestre, găuri, perforații, elemente decupabile sau în relief
 - Au agrafe metalice, elemente de legare sau de pliere
 - Sunt construite prin întrepătrunderea elementelor
 - Au atașate timbre
 - Au substanțe adezive expuse când plicul este închis
 - Au colțuri îndoite

- Au finisaje aspre, șifonate sau liniate
- Sunt lipite unele de altele sau deteriorate în vreun fel

Interpretarea numerelor și locațiilor pentru blocaje

Când apar blocaje, se afișează un mesaj cu locația blocajului. Deschideți capacele și scoateți tăvile pentru a accesa locurile unde au apărut blocaje. Pentru a rezolva orice mesaj privind un blocaj de hârtie, trebuie să îndepărtați toată hârtia blocată din traseul acesteia.

Tabelul următor listează blocajele care pot surveni și locația pentru fiecare blocaj:

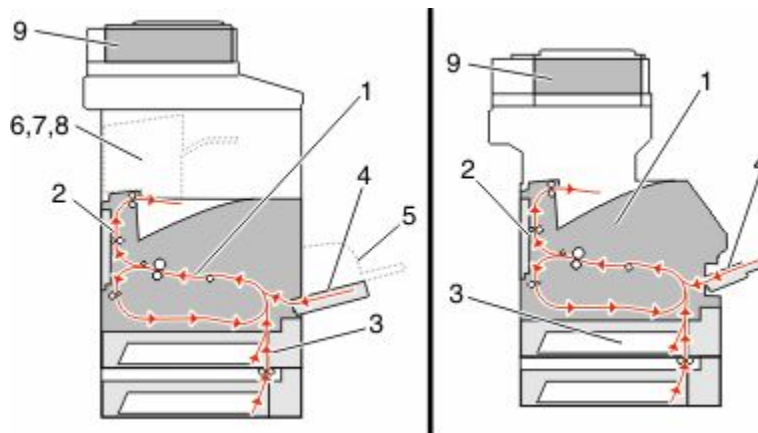

	Numere de blocaje	Zonă
1	200-202	Imprimantă
2	230-239	Unitate duplex
3	240-249	Tavă hârtie
4	250	Alimentator multifuncțional
5	260	Alimentator plicuri
6	270-279	Recipient opțional de ieșire
7	280-282	Finisor
8	283	Capsator
9	290-294	Capac ADF

200 și 201 blocaje hârtie

- 1 Atingeți **Status/Supplies (Stare/Consumabile)** pentru a identifica locația blocajului.
- 2 Coborâți ușa alimentatorului multifuncțional

3 Apăsați clapeta de eliberare, apoi coborâți ușa frontală.

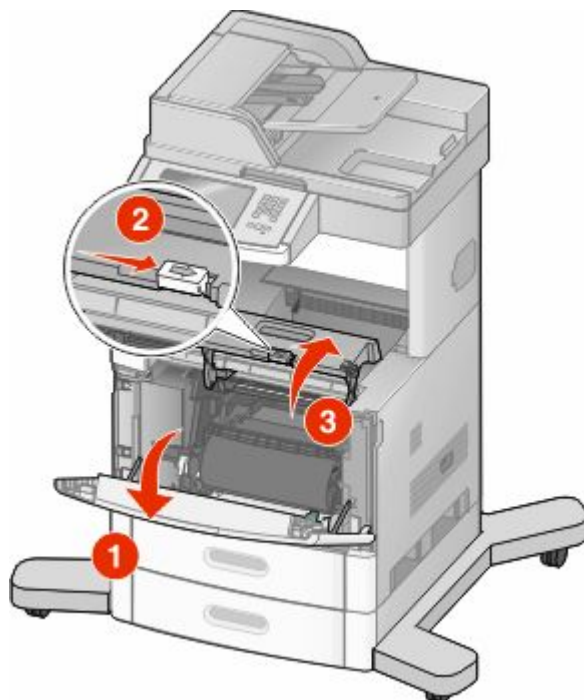

4 Ridicați și împingeți cartușul afară din imprimantă.

Avertisment—Potențiale daune: Nu atingeți tamburul fotoconductor din partea de jos a cartușului. Folosiți mânerul cartușului la manevrarea sa.

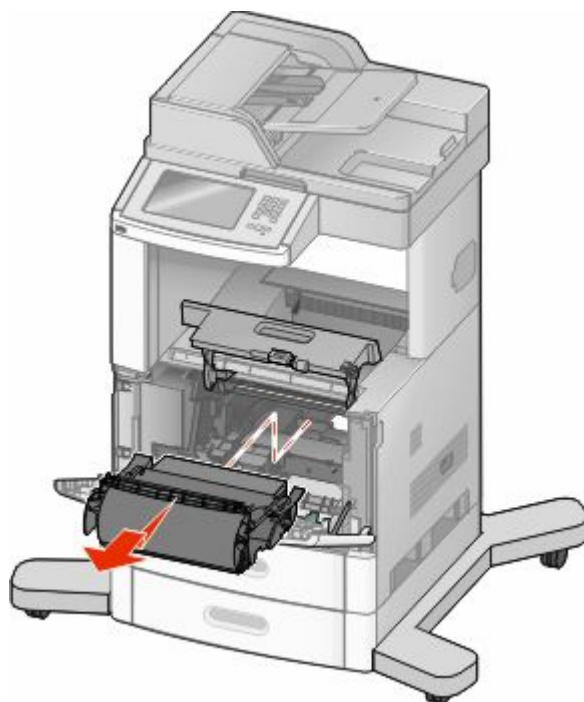

5 Puneți alături cartușul de imprimare.

Avertisment—Potențiale daune: Nu lăsați cartușul expus la lumină pentru perioade lungi.

Avertisment—Potențiale daune: Hârtia blocată poate fi acoperită cu toner nefuzionat care poate păta hainele și pielea.

6 Scoateți hârtia blocată.

 **ATENȚIONARE—SUPRAFAȚĂ FIERBINTE:** Interiorul imprimantei poate să fie fierbinte. Pentru a reduce riscul de vătămare datorită componentei fierbinți, lăsați suprafața să se răcească înainte de a o atinge.

Notă: Dacă hârtia nu se îndepărtează ușor, deschideți ușa din spate și îndepărtați hârtia de acolo.

7 Aliniați și reinstalați cartușul de imprimare.

8 Închideți ușa frontală.

9 Închideți ușa alimentatorului multifuncțional.

10 Atingeți **Continue (Continuare)**.

202 Blocaj hârtie

Atingeți **Status/Supplies (Stare/Consumabile)** pentru a identifica locația blocajului. Dacă iese hârtie din imprimantă, trageți-o afară, apoi atingeți **Continue (Continuare)**.

Dacă hârtia nu iese din imprimantă:

1 Trageți în jos ușa posterioară de sus.

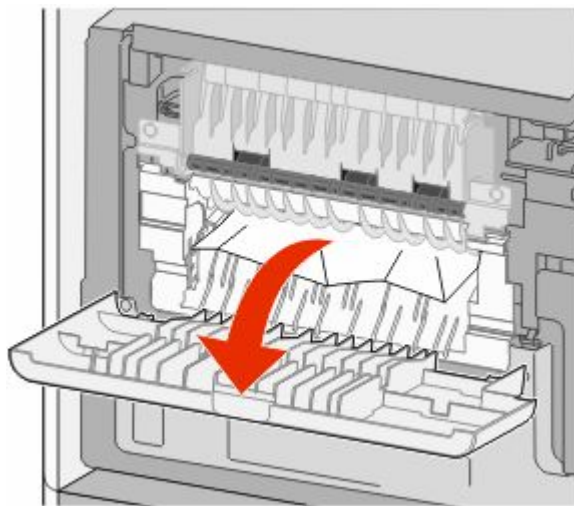

2 Scoateți hârtia blocată.

3 Închideți ușa posterioară de sus.

4 Atingeți **Continue (Continuare)**.

230-239 Blocaje hârtie

- 1 Atingeți **Status/Supplies (Stare/Consumabile)** pentru a identifica locația blocajului.
- 2 Trageți tava standard afară.
- 3 Trageți în jos ușa posterioară de jos.

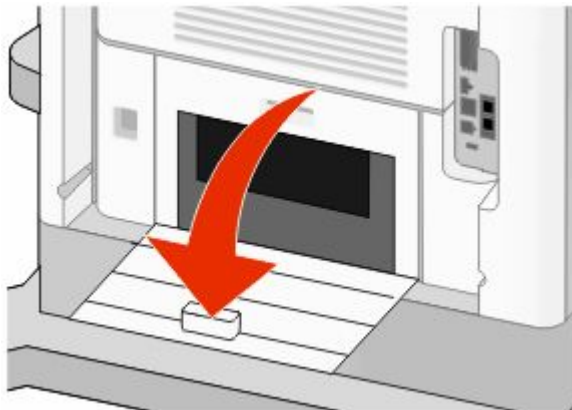

- 4 Împingeți brida în jos.

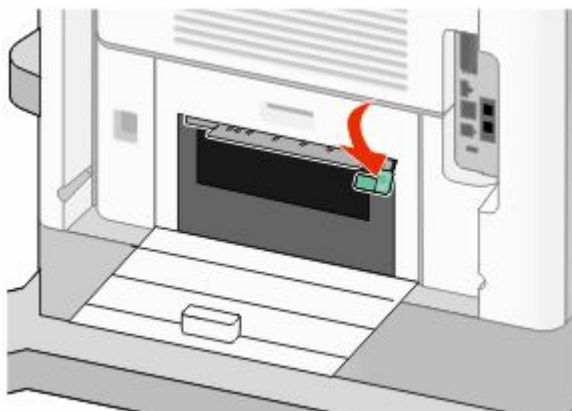

- 5 Scoateți hârtia blocată.
- 6 Închideți ușa posterioară de jos.
- 7 Introduceți tava standard.
- 8 Atingeți **Continue (Continuare)**.

240-249 Blocaje hârtie

- 1 Atingeți **Status/Supplies (Stare/Consumabile)** pentru a identifica locația blocajului.
- 2 Trageți tava standard afară.

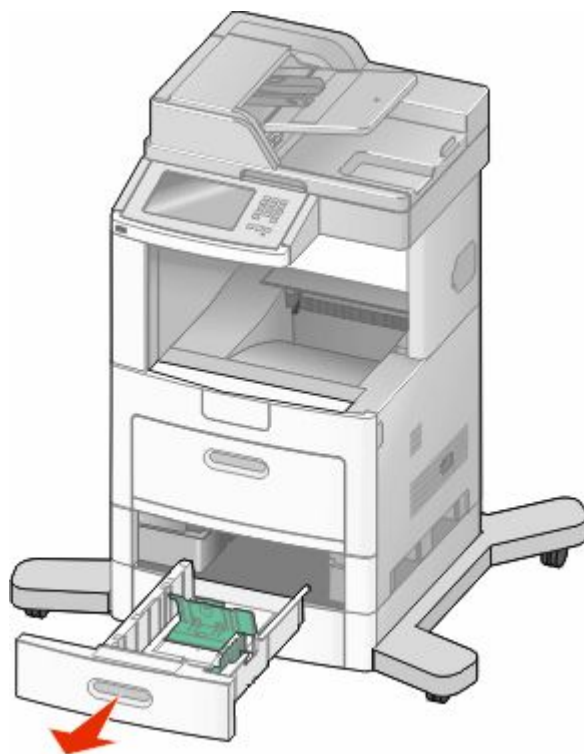

- 3 Scoateți hârtia blocată și închideți tava.
- 4 Atingeți **Continue (Continuare)**.
- 5 Dacă mesajul despre blocare persistă, trageți afară toate tăvile opționale.
- 6 Scoateți hârtia blocată și introduceți tăvile.
- 7 Atingeți **Continue (Continuare)**.

250 Blocaj hârtie

- 1 Atingeți **Status/Supplies (Stare/Consumabile)** pentru a identifica locația blocajului.
- 2 Îndepărtați hârtia din alimentatorul multifuncțional.

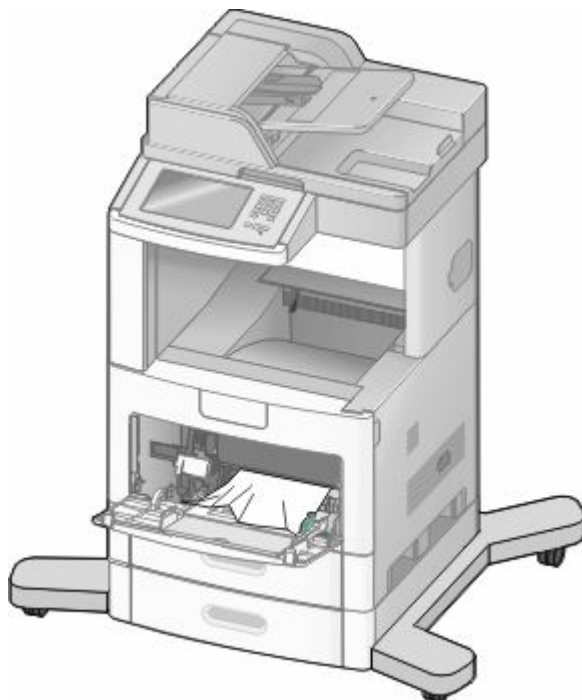

- 3 Arcuiți ușor colile de hârtie înainte și înapoi, apoi răsfoiți-le. Nu pliați și nu îndoți hârtia. Aduceți marginile la același nivel.
- 4 Încărcați hârtia în alimentatorul multifuncțional.
- 5 Glisați ghidajul pentru hârtie pre interiorul tăvii până când se așează lejer către marginea hârtiei.

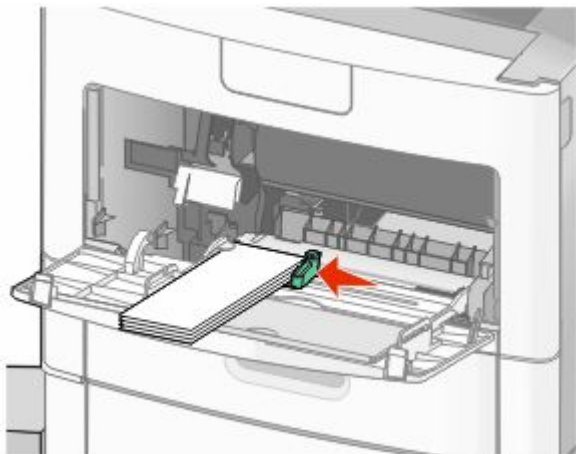

- 6 Atingeți **Continue (Continuare)**.

260 blocaj hârtie

Atingeți **Status/Supplies (Stare/Consumabile)** pentru a identifica locația blocajului. Alimentatorul de plicuri alimentează plicurile din partea de jos a stivei; plicul cel mai de jos va fi cel blocat.

- 1 Ridicați contragreutatea pentru plicuri.
- 2 Scoateți toate plicurile.
- 3 Dacă plicul blocat a intrat în imprimantă și nu poate fi scos, ridicați alimentatorul de plicuri în sus, apoi scoateți-l din imprimantă și puneți-l alături.
- 4 Scoateți plicul din imprimantă.
Notă: Dacă plicul nu se poate scoate, atunci trebuie scos cartușul de imprimare. Pentru informații suplimentare, consultați „200 și 201 blocaje hârtie” de la pagina 143.
- 5 Reinstalați alimentatorul de plicuri. Asigurați-vă că se fixează pe poziție făcând *clic*.
- 6 Arcuiți și nivelați plicurile.
- 7 Încărcați plicurile în alimentatorul de plicuri.
- 8 Reglați ghidajele pentru hârtie.
- 9 Coborâți contragreutatea pentru plicuri.
- 10 Atingeți **Continue (Continuare)**.

270-279 Blocaje hârtie

Pentru a elimina un blocaj din receptorul de ieșire de mare capacitate sau din blocul încasat de 4 recipiente:

- 1 Atingeți **Status/Supplies (Stare/Consumabile)** pentru a identifica locația blocajului.
- 2 Dacă iese hârtie într-un recipient, trageți-o afară, apoi apăsați pe **Continue (Continuare)**.
Dacă nu, continuați cu pasul 3.
- 3 Trageți în jos ușa sau ușile recipientului de ieșire.
- 4 Scoateți hârtia blocată.
- 5 Închideți ușa sau ușile recipientului de ieșire.
- 6 Atingeți **Continue (Continuare)**.

280-282 Blocaje hârtie

- 1 Atingeți **Status/Supplies (Stare/Consumabile)** pentru a identifica locația blocajului.
- 2 Trageți în jos ușa finisorului StapleSmartII.
- 3 Scoateți hârtia blocată.
- 4 Închideți ușa finisorului StapleSmartII.
- 5 Atingeți **Continue (Continuare)**.

283 Blocaje capsator

- 1 Atingeți **Status/Supplies (Stare/Consumabile)** pentru a identifica locația blocajului.
- 2 Apăsați pe dispozitivul de blocare pentru a deschide ușa capsatorului.



- 3 Apăsați în jos pe dispozitivul de blocare al suportului cartușului de capse, apoi scoateți suportul din imprimantă.

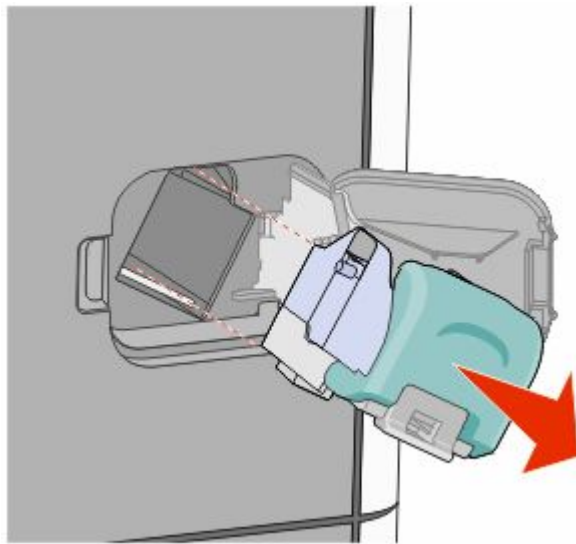

4 Utilizați dispozitivul de metal pentru a ridica garda capsatorului, apoi îndepărtați capsele desprinse.

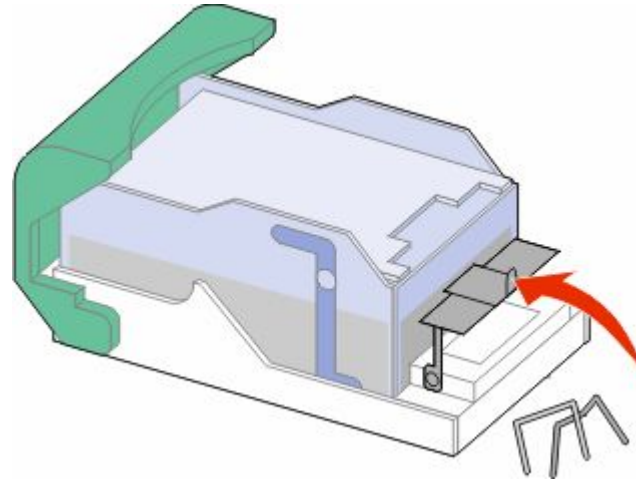

5 Închideți garda capsatorului.

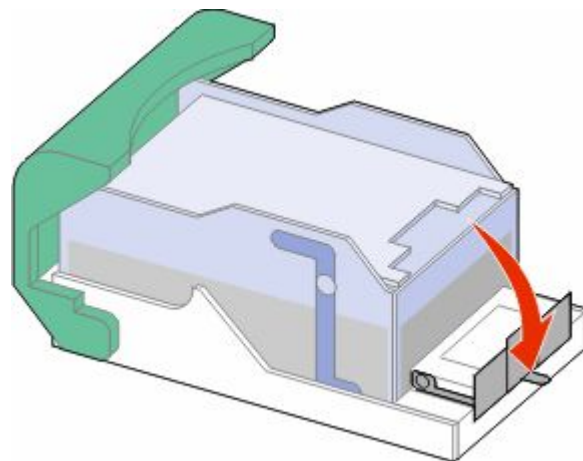

6 Apăsați în jos garda capsatorului până când face clic în locul potrivit.

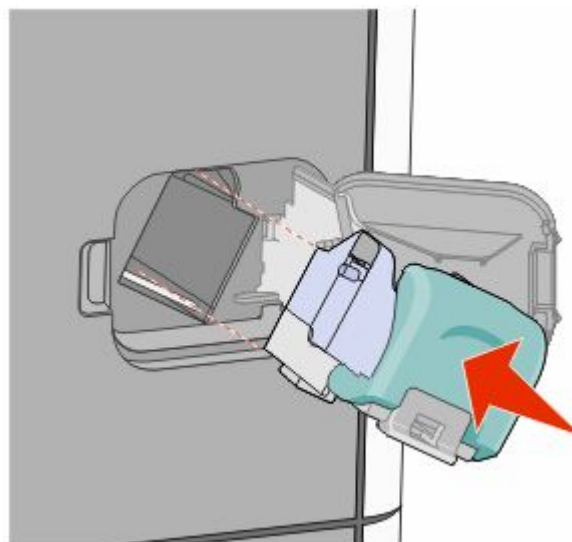

Îndepărtarea blocajelor

- 7 Împingeți suportul cartușului ferm înapoi în capsator până când suportul capsatorului face *clic* în locul potrivit.
- 8 Închideți ușa capsatorului.

290-294 blocaje de hârtie

- 1 Scoateți toate documentele originale din ADF.
- 2 Deschideți capacul ADF și îndepărtați toată hârtia blocată.



- 3 Închideți capacul ADF.
- 4 Deschideți capacul scannerului și îndepărtați toate paginile blocate.

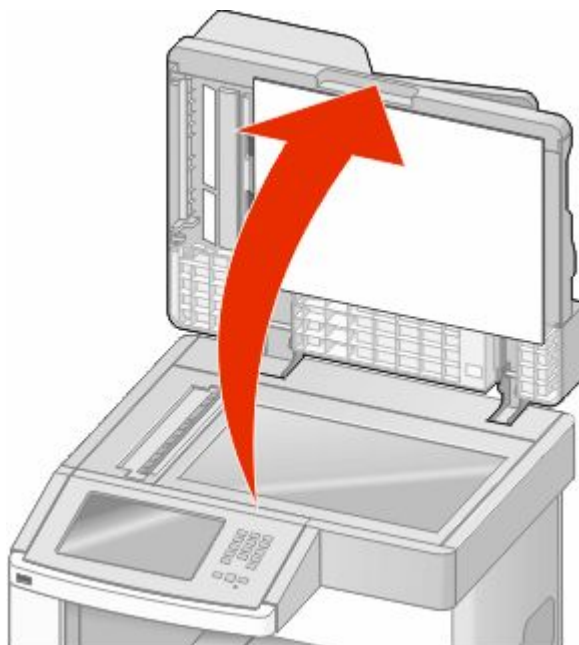

5 Deschideți ușa inferioară de la ADF și îndepărtați toate paginile blocate.

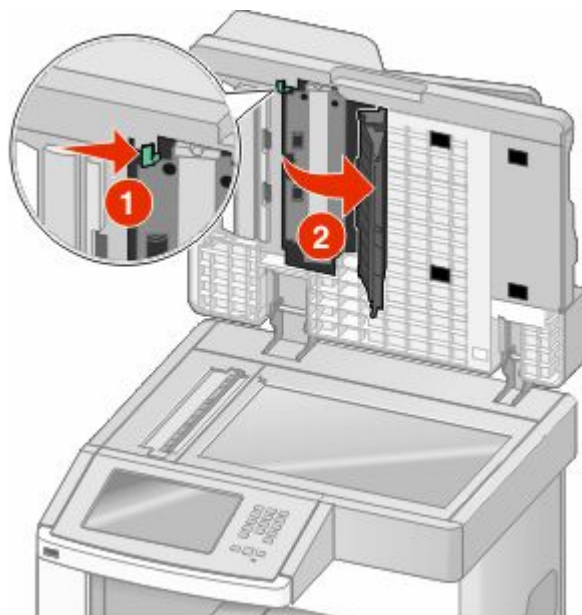

6 Închideți ușa inferioară de la ADF și capacul scannerului.

7 Atingeți **Restart Job (Repornire lucrare)**.

Despre meniurile imprimantei

Listă de meniuri

Sunt disponibile mai multe meniuri pentru a facilita schimbarea setărilor pentru imprimantă. Pe ecranul de început, atingeți .

Meniul Hârtie

Sursă prestabilă
Dimensiune/Tip hârtie
Configurare MF
Îmbunătățire plicuri
Dimensiune înlocuitoare
Textură hârtie
Greutate hârtie
Încărcare hârtie
Tipuri personalizate
Nume particularizate
Dimensiuni particularizate de scanare
Nume particularizate de recipiente
Configurație universală
Configurare tăvi

Rapoarte

Pagină setări meniu
Statistici dispozitiv
Pagină configurare rețea
Pagină de configurare rețea <x>
Pagină de configurare fără fir¹
Listă comenzi rapide
Jurnal lucrări fax
Jurnal apeluri fax
Comenzi rapide pentru copiere
Comenzi rapide pentru poșta electronică
Comenzi rapide pentru fax
Comenzi rapide pentru FTP
Listă de profiluri
Pagină de configurare NetWare
Imprimare fonturi
Imprimare director
Raport despre produs

Rețea/Porturi

NIC activ
Rețea standard²
Configurare SMTP
USB standard
Paralel <x>
Serial <x>

¹ Apare numai dacă este instalată o cartelă fără fir.

² În funcție de configurarea imprimantei, acest articol de meniu apare ca Rețea standard sau Rețea <x>.

Securitate

Editare configurări de securitate
Setări de securitate diverse
Imprimare confidențială
Curățare disc
Jurnal audit de securitate
Configurare dată și oră

Setări

Setări generale
Setări copiere
Setări fax
Setări poșta electronică
Setări FTP
Meniu Unitate flash
Setări de imprimare

Ajutor

Imprimă toate ghidurile
Ghid pentru copiere
Ghid pentru poșta electronică
Ghid pentru fax
Ghid pentru FTP
Ghid informativ
Ghid pentru defecțiuni de imprimare

Meniul Hârtie

Meniul Sursă prestabilită

Articol de meniu	Descriere
Sursă prestabilită Tava <x> Alimentator MF Alimentator plicuri Hârtie alimentată manual Plic alimentat manual	Setează o sursă prestabilită de hârtie pentru toate lucrările de imprimare. Note: <ul style="list-style-type: none">• Tava 1 (tava standard) este setată în mod prestabilit din fabrică.• Doar sursele de hârtie instalate vor apărea ca setări de meniu.• O sursă de hârtie selectată într-o operație de tipărire va suprascrie setarea Sursă prestabilită pe durata operației de tipărire.• Dacă aveți hârtie de aceeași dimensiune și același tip în două tăvi, iar acestea sunt setate corect, tăvile respective sunt legate automat. Dacă o tavă este goală, imprimarea va avea loc folosind tava legată.• Din meniul Hârtie, opțiunea Configurare multifuncțional trebuie setată la valoarea Casetă pentru ca Alimentator multifuncțional să apară ca setare de meniu.

Meniul Dimensiune/Tip hârtie

Element de meniu	Descriere
Dimensiune tavă <x> A4 A5 A6 JIS B5 Letter Legal Executive ¹ Oficio ¹ In-folio Declarație ¹ Universal	Identifică dimensiunea hârtiei încărcate în fiecare tavă Note: <ul style="list-style-type: none">• Setarea prestabilită internațională este A4. Setarea prestabilită pentru Statele Unite este Letter.• Pentru tăvile cu detectare automată a dimensiunii, va apărea setarea detectată de hardware.• Utilizați acest element de meniu pentru a configura legarea automată a tăvii. Dacă aveți hârtie de aceeași dimensiune și același tip în două tăvi, iar acestea sunt setate corect, tăvile respective sunt legate automat. Dacă o tavă este goală, imprimarea va avea loc folosind tava legată.• Detectarea automată a dimensiunii nu este acceptată pentru dimensiunile de hârtie Oficio, In-folio sau Declarație.• Tava de 2000 de coli acceptă dimensiunile de hârtie A4, Letter și Legal.

¹ Apare numai dacă opțiunea Detectare dimensiune tavă este dezactivată.

Notă: În acest meniu, sunt listate numai tăvile, sertarele și alimentatoarele instalate.

Element de meniu	Descriere
<p>Tip tavă <x></p> <ul style="list-style-type: none"> Hârtie obișnuită Carton Folii transparente Reciclată Bond Hârtie cu antet Formular pretipărit Hârtie colorată Hârtie ușoară Hârtie grea Hârtie aspră/de bumbac Tip particularizat <x> 	<p>Identifică tipul de hârtie încărcat în fiecare tavă</p> <p>Note:</p> <ul style="list-style-type: none"> • Hârtie obișnuită este setarea prestabilită pentru tava 1. Tip particularizat <x> este setarea prestabilită pentru toate celelalte tăvi. • În cazul în care este disponibil, în loc de Tip particularizat <x> va apărea un nume definit de utilizator. • Utilizați acest element de meniu pentru a configura legarea automată a tăvii. Dacă aveți hârtie de aceeași dimensiune și același tip în două tăvi, iar acestea sunt setate corect, tăvile respective sunt legate automat. Dacă o tavă este goală, imprimarea va avea loc folosind tava legată.
<p>Dimensiune alimentator MF</p> <ul style="list-style-type: none"> A4 A5 A6 JIS B5 Letter Legal Executive Oficio In-folio Declarație Universal Plic 7 3/4 Plic 9 Plic 10 Plic DL Altă dimensiune plic 	<p>Identifică dimensiunea hârtiei încărcate în alimentatorul multifuncțional</p> <p>Note:</p> <ul style="list-style-type: none"> • Din meniul Hârtie, opțiunea Configurare MF trebuie setată la valoarea Casetă pentru ca Dimensiune alimentator MF să apară ca element de meniu. • Setarea prestabilită internațională este A4. Setarea prestabilită pentru Statele Unite este Letter. • Alimentatorul multifuncțional nu detectează automat dimensiunea hârtiei. Trebuie setată o valoare pentru dimensiunea hârtiei.
<p>¹ Apare numai dacă opțiunea Detectare dimensiune tavă este dezactivată.</p> <p>Notă: În acest meniu, sunt listate numai tăvile, sertarele și alimentatoarele instalate.</p>	

Element de meniu	Descriere
Tip alimentator MF Hârtie obișnuită Carton Folii transparente Reciclată Bond Plicuri Plic aspru Hârtie cu antet Formular pretipărit Hârtie colorată Hârtie ușoară Hârtie grea Hârtie aspră/de bumbac Tip particularizat <x>	Identifică tipul de hârtie încărcat în alimentatorul multifuncțional Note: <ul style="list-style-type: none"> Din meniul Hârtie, opțiunea Configurare MF trebuie setată la valoarea Casetă pentru ca Tip alimentator MF să apară ca element de meniu. Setarea prestabilită din fabrică este Hârtie obișnuită.
Dimensiune alimentator plicuri Plic 7 3/4 Plic 9 Plic 10 Plic DL Altă dimensiune plic	Specifică dimensiunea de plic încărcat în alimentatorul de plicuri Notă: Plic DL este setarea prestabilită internațională. Plic 10 este setarea prestabilită pentru Statele Unite.
Tip alimentator plicuri Plicuri Plic aspru Tip particularizat <x>	Identifică tipul de plic încărcat în alimentatorul de plicuri Note: <ul style="list-style-type: none"> Setarea prestabilită din fabrică este Plic. Setarea Tip particularizat poate fi utilizată pentru a memora până la șase tipuri de plicuri.
Dimensiune hârtie încărcată manual A4 A5 A6 JIS B5 Letter Legal Executive Oficio In-folio Declarație Universal	Identifică dimensiunea hârtiei încărcate manual Notă: Setarea prestabilită internațională este A4. Setarea prestabilită pentru Statele Unite este Letter.
¹ Apare numai dacă opțiunea Detectare dimensiune tavă este dezactivată. Notă: În acest meniu, sunt listate numai tăvile, sertarele și alimentatoarele instalate.	

Element de meniu	Descriere
Tip hârtie încărcată manual Hârtie obișnuită Carton Folii transparente Reciclată Bond Hârtie cu antet Formular pretipărit Hârtie colorată Hârtie ușoară Hârtie grea Hârtie aspră/de bumbac Tip particularizat <x>	Identifică tipul hârtiei încărcate manual Notă: Setarea prestabilită din fabrică este Hârtie obișnuită.
Dimensiune plicuri încărcate manual Plic 7 3/4 Plic 9 Plic 10 Plic DL Altă dimensiune plic	Identifică dimensiunea plicurilor încărcate manual Notă: Plic DL este setarea prestabilită internațională. Plic 10 este setarea prestabilită pentru Statele Unite.
Tip plicuri încărcate manual Plicuri Plic aspru Tip particularizat <x>	Identifică tipul plicului încărcat manual Notă: Setarea prestabilită din fabrică este Plic.
¹ Apare numai dacă opțiunea Detectare dimensiune tavă este dezactivată. Notă: În acest meniu, sunt listate numai tăvile, sertarele și alimentatoarele instalate.	

Meniul Configurare MF

Element de meniu	Descriere
Configurare MF Casetă Manual Întâi	Stabilește când selectează imprimanta hârtie din alimentatorul multifuncțional Note: <ul style="list-style-type: none"> • Setarea prestabilită din fabrică este Casetă. • Setarea Casetă determină configurarea alimentatorului multifuncțional drept sursă automată de hârtie. • Dacă selectați Manual, alimentatorul multifuncțional nu poate fi utilizat decât pentru lucrări de imprimare cu alimentare manuală. • Dacă hârtia este încărcată în alimentatorul multifuncțional și este selectată opțiunea Întâi, atunci întotdeauna se încearcă întâi încărcarea hârtiei din alimentatorul multifuncțional.

Îmbunătățire plicuri

Funcția de îmbunătățire pentru plicuri reduce semnificativ încrețirea anumitor tipuri de plicuri.

Element de meniu	Descriere
Îmbunătățire plicuri Dezactivat 1 (Cel mai puțin) 2 3 4 5 6 (Cel mai mult)	Activează sau dezactivează funcția de îmbunătățire plicuri Note: <ul style="list-style-type: none">• Setarea prestabilită din fabrică este 5.• Dacă reducerea zgomotului este mai importantă decât reducerea încrețirilor, descreșteți setarea.

Meniul Dimensiune înlocuitoare

Element de meniu	Descriere
Dimensiune înlocuitoare Dezactivat Declarație/A5 Letter/A4 Toate valorile listate	Înlocuiește cu dimensiunea de hârtie specificată, dacă dimensiunea de hârtie solicitată nu este disponibilă Note: <ul style="list-style-type: none">• Setarea prestabilită din fabrică este Toate valorile listate. Toate înlocuirile disponibile sunt permise.• Setarea Dezactivat indică faptul că nu sunt permise înlocuiri.• Setarea unei înlocuiri permite imprimarea lucrării fără a se afișa mesajul Schimbați hârtia.

Meniul Textură hârtie

Element de meniu	Descriere
Textură hârtie obișnuită Neted Normal Aspru	Identifică textura relativă a hârtiei încărcate într-o anumită tavă Notă: Setarea implicită din fabrică este Normal.
Textură carton Neted Normal Aspru	Identifică greutatea relativă a cartonului încărcat într-o anumită tavă Note: <ul style="list-style-type: none">• Setarea implicită din fabrică este Normal.• Setările sunt afișate numai dacă pachetul de cartele este acceptat.
Textură folie transparentă Neted Normal Aspru	Identifică textura relativă a foliilor transparente încărcate într-o anumită tavă Notă: Setarea implicită din fabrică este Normal.

Element de meniu	Descriere
Textură hârtie reciclată Neted Normal Aspru	Identifică textura relativă a hârtiei încărcate într-o anumită tavă Notă: Setarea implicită din fabrică este Normal.
Textură hârtie Bond Neted Normal Aspru	Identifică textura relativă a hârtiei încărcate într-o anumită tavă Notă: Setarea prestabilită din fabrică este Aspru.
Textură plic Neted Normal Aspru	Identifică textura relativă a plicurilor încărcate într-o anumită tavă Notă: Setarea implicită din fabrică este Normal.
Textură plic aspru Neted Normal Aspru	Identifică textura relativă a plicurilor aspre încărcate într-o anumită tavă Notă: Setarea prestabilită din fabrică este Aspru.
Textură hârtie cu antet Neted Normal Aspru	Identifică textura relativă a hârtiei încărcate într-o anumită tavă Notă: Setarea implicită din fabrică este Normal.
Textură formular pretipărit Neted Normal Aspru	Identifică textura relativă a hârtiei încărcate într-o anumită tavă Notă: Setarea implicită din fabrică este Normal.
Textură hârtie colorată Neted Normal Aspru	Identifică textura relativă a hârtiei încărcate într-o anumită tavă Notă: Setarea implicită din fabrică este Normal.
Textură hârtie ușoară Neted Normal Aspru	Identifică textura relativă a hârtiei încărcate într-o anumită tavă Notă: Setarea implicită din fabrică este Normal.
Textură hârtie grea Neted Normal Aspru	Identifică textura relativă a hârtiei încărcate într-o anumită tavă Notă: Setarea implicită din fabrică este Normal.
Textură hârtie aspră Neted Normal Aspru	Identifică textura relativă a hârtiei încărcate într-o anumită tavă Notă: Setarea prestabilită din fabrică este Aspru.

Element de meniu	Descriere
Textură <x> particularizată Neted Normal Aspru	Identifică textura relativă a hârtiei particularizate încărcate într-o anumită tavă Notă: Setarea implicită din fabrică este Normal.

Meniul Greutate hârtie

Element de meniu	Descriere
Greutate hârtie obișnuită Ușoară Normală Grea	Identifică greutatea relativă a hârtiei încărcate într-o anumită tavă Notă: Setarea implicită din fabrică este Normală.
Greutate carton Ușoară Normală Grea	Specifică greutatea relativă a pachetului de cartele încărcat într-o anumită tavă Notă: Setarea implicită din fabrică este Normală.
Greutate folie transparentă Ușoară Normală Grea	Specifică greutatea relativă a hârtiei încărcate într-o anumită tavă Notă: Setarea implicită din fabrică este Normală.
Greutate hârtie reciclată Ușoară Normală Grea	Specifică greutatea relativă a hârtiei încărcate într-o anumită tavă Notă: Setarea implicită din fabrică este Normală.
Greutate hârtie Bond Ușoară Normală Grea	Specifică greutatea relativă a hârtiei încărcate într-o anumită tavă Notă: Setarea implicită din fabrică este Normală.
Greutate plic Ușoară Normală Grea	Specifică greutatea relativă a plicurilor încărcate într-o anumită tavă Notă: Setarea implicită din fabrică este Normală.
Greutate plic aspru Ușoară Normală Grea	Identifică greutatea relativă a plicurilor aspre încărcate într-o anumită tavă Notă: Setarea implicită din fabrică este Normală.
Greutate hârtie cu antet Ușoară Normală Grea	Specifică greutatea relativă a hârtiei încărcate într-o anumită tavă Notă: Setarea implicită din fabrică este Normală.

Element de meniu	Descriere
Greutate formular pretipărit Ușoară Normală Grea	Specifică greutatea relativă a hârtiei încărcate într-o anumită tavă Notă: Setarea implicită din fabrică este Normală.
Greutate hârtie colorată Ușoară Normală Grea	Specifică greutatea relativă a hârtiei încărcate într-o anumită tavă Notă: Setarea implicită din fabrică este Normală.
Greutate ușoară Ușoară	Specifică greutatea relativă a hârtiei încărcate într-o anumită tavă
Greutate grea Grea	Specifică greutatea relativă a hârtiei încărcate într-o anumită tavă
Greutate brută Ușoară Normală Grea	Specifică greutatea relativă a hârtiei încărcate într-o anumită tavă Notă: Setarea implicită din fabrică este Normală.
Particularizat <x> Ușoară Normală Grea	Specifică greutatea relativă a tipului de hârtie particularizat încărcat într-o anumită tavă Note: <ul style="list-style-type: none"> • Setarea implicită din fabrică este Normală. • Setările apar numai dacă tipul particularizat este acceptat.

Meniul Încărcare hârtie

Element de meniu	Descriere
Încărcare carton Duplex Dezactivat	Stabilește dacă se imprimă pe două fețe toate lucrările care au ca tip de hârtie Carton. Notă: Setarea implicită din fabrică este Dezactivat.
Încărcare hârtie reciclată Duplex Dezactivat	Stabilește dacă se imprimă pe două fețe toate lucrările care au ca tip de hârtie Hârtie reciclată. Notă: Setarea implicită din fabrică este Dezactivat.
Încărcare hârtie Bond Duplex Dezactivat	Stabilește dacă se imprimă pe două fețe toate lucrările care au ca tip de hârtie Hârtie Bond Notă: Setarea implicită din fabrică este Dezactivat.
Note: <ul style="list-style-type: none"> • Opțiunea Duplex setează imprimanta în mod prestabilit pentru imprimare pe două fețe, cu excepția cazului în care este deja selectată imprimarea pe o singură față din meniul Proprietăți imprimare în Windows sau în dialogul Imprimare în Macintosh. • Dacă este selectată opțiunea Duplex, toate lucrările de imprimare sunt trimise prin unitatea duplex, inclusiv cele pe o singură față. 	

Element de meniu	Descriere
Încărcare hârtie cu antet Duplex Dezactivat	Stabilește dacă se imprimă pe două fețe toate lucrările care au ca tip de hârtie Hârtie cu antet Notă: Setarea implicită din fabrică este Dezactivat.
Încărcare formulare pretipărite Duplex Dezactivat	Stabilește dacă se imprimă pe două fețe toate lucrările care au ca tip de hârtie Formulare pretipărite Notă: Setarea implicită din fabrică este Dezactivat.
Încărcare hârtie colorată Duplex Dezactivat	Stabilește dacă se imprimă pe două fețe toate lucrările care au ca tip de hârtie Hârtie colorată Notă: Setarea implicită din fabrică este Dezactivat.
Încărcare hârtie ușoară Duplex Dezactivat	Stabilește dacă se imprimă pe două fețe toate lucrările care au ca tip de hârtie Hârtie ușoară Notă: Setarea implicită din fabrică este Dezactivat.
Încărcare hârtie grea Duplex Dezactivat	Stabilește dacă se imprimă pe două fețe toate lucrările care au ca tip de hârtie Hârtie grea Notă: Setarea implicită din fabrică este Dezactivat.
Încărcare hârtie aspră Duplex Dezactivat	Stabilește dacă se imprimă pe două fețe toate lucrările care au ca tip de hârtie Hârtie aspră Notă: Setarea implicită din fabrică este Dezactivat.
Încărcare hârtie particularizată <x> Duplex Dezactivat	Stabilește dacă se imprimă pe două fețe toate lucrările care au ca tip de hârtie Hârtie particularizată <x> Note: <ul style="list-style-type: none"> • Setarea implicită din fabrică este Dezactivat. • Opțiunea Încărcare hârtie particularizată <x> este disponibilă numai dacă tipul de hârtie particularizată este acceptat.
Note: <ul style="list-style-type: none"> • Opțiunea Duplex setează imprimanta în mod prestabilit pentru imprimare pe două fețe, cu excepția cazului în care este deja selectată imprimarea pe o singură față din meniul Proprietăți imprimare în Windows sau în dialogul Imprimare în Macintosh. • Dacă este selectată opțiunea Duplex, toate lucrările de imprimare sunt trimise prin unitatea duplex, inclusiv cele pe o singură față. 	

Meniul Tipuri particularizate

Element de meniu	Descriere
Tip particularizat <x> Hârtie Carton Folii transparente Plicuri	Asociază un tip de hârtie sau de suport special cu un nume prestabilit din fabrică Custom Type <x> (Tip particularizat <x>) sau cu un Nume particularizat definit de utilizator, creat prin intermediul serverului EWS sau al MarkVision Professional Note: <ul style="list-style-type: none"> • Setarea prestabilită din fabrică este Hârtie. • Pentru a fi posibilă imprimarea de la acea sursă, tipul de suport particularizat trebuie să fie acceptat de tava selectată sau de alimentatorul multifuncțional selectat.
Reciclată Hârtie Carton Folii transparente Plicuri	Specifică un tip de hârtie când setarea Reciclată este selectată în alte meniuri Note: <ul style="list-style-type: none"> • Setarea prestabilită din fabrică este Hârtie. • Pentru a fi posibilă imprimarea de la acea sursă, tipul de suport particularizat trebuie să fie acceptat de tava selectată sau de alimentatorul multifuncțional selectat.

Meniul Nume particularizate

Articol de meniu	Definiție
Nume particularizat <x> <fără>	Specifică un nume particularizat pentru un tip de hârtie. Acest nume înlocuiește un nume de Custom Type (Tip particularizat) <x> în meniurile imprimantei.

Meniul Dimensiuni particularizate de scanare

Element de meniu	Descriere
Dimensiune particularizată de scanare <x> Nume dimensiune de scanare Lățime 3-14,17 inchi (76-360 mm) Înălțime 3-14,17 inchi (76-360 mm) Orientare Peisaj Portret Scanare pe ambele părți Dezactivat Activat Forță rolă de tragere ADF Prestabilit utilizator 30% 40% 50% 60% 70% 80%	Identifică un nume de dimensiune particularizată de scanare și opțiunile asociate. Acest nume înlocuiește un nume de Dimensiune particularizată de scanare <x> în meniurile imprimantei. Note: <ul style="list-style-type: none"> • Setarea prestabilită din fabrică pentru SUA pentru Lățime este 8,5 inchi. Setarea prestabilită din fabrică internațională pentru Lățime este 216 milimetri. • Setarea prestabilită din fabrică pentru SUA pentru Înălțime este 14 inchi. Setarea prestabilită din fabrică internațională pentru Înălțime este 356 milimetri. • Setarea prestabilită din fabrică pentru Orientare este Peisaj. • Setarea prestabilită din fabrică pentru Scanare pe ambele părți este Dezactivat. • Setarea prestabilită din fabrică pentru Forță rolă de tragere ADF este Prestabilit utilizator.

Meniul Nume particularizate de recipiente

Element de meniu	Descriere
Recipient standard	Identifică un nume particularizat pentru Recipientul standard
Recipient 1	Identifică un nume particularizat pentru Recipientul 1

Meniul Configurare universală

Aceste elemente de meniu sunt utilizate pentru a specifica greutatea, lățimea și direcția de alimentare pentru Dimensiune universală hârtie. Setarea Dimensiune universală hârtie este o setare pentru hârtie definită de utilizator. Aceasta este listată împreună cu alte setări pentru dimensiunea hârtiei și include opțiuni similare, cum ar fi suportul pentru imprimare duplex și imprimarea mai multor pagini pe aceeași coală.

Element de meniu	Descriere
Unități de măsură Inch Milimetri	Identifică unitățile de măsură Note: <ul style="list-style-type: none"> • Setarea prestabilită din fabrică pentru Statele Unite este Inch. • Setarea prestabilită din fabrică internațională este Milimetri.

Element de meniu	Descriere
Lățime portret 3–14 inchi 76–360 mm	Setează lățimea portretului Note: <ul style="list-style-type: none"> • Dacă lățimea depășește valoarea maximă, imprimanta folosește lățimea maximă permisă. • Setarea prestabilită din fabrică pentru Statele Unite este 8,5 inchi. Valorile pot fi incrementate cu câte 0,01 inch. • Setarea prestabilită din fabrică internațională este 216 mm. Valorile pot fi incrementate cu câte 1 mm.
Înălțime portret 3–14 inchi 76–360 mm	Setează înălțimea portretului Note: <ul style="list-style-type: none"> • Dacă înălțimea depășește valoarea maximă, imprimanta folosește înălțimea maximă permisă. • Setarea prestabilită din fabrică pentru Statele Unite este 14 inchi. Valorile pot fi incrementate cu câte 0,01 inch. • Setarea prestabilită din fabrică internațională este 356 mm. Valorile pot fi incrementate cu câte 1 mm.
Direcție alimentare Muchie scurtă Muchie lungă	Identifică direcția de alimentare, dacă hârtia poate fi încărcată în oricare dintre direcții Note: <ul style="list-style-type: none"> • Setarea prestabilită din fabrică este Muchie scurtă. • Opțiunea Muchie lungă este afișată numai dacă muchia mai lungă este mai scurtă decât lățimea maximă acceptată de tava imprimantei.

Meniul Configurare recipient

Element de meniu	Descriere
Recipient de ieșire Recipient standard Recipient <x>	Identifică recipientele de ieșire instalate Notă: Setarea prestabilită din fabrică este Recipient standard.

Element de meniu	Descriere
Configurare recipiente Bloc Legare Supraîncărcare bloc Legare opționale Asociere tip	Specifică opțiunile de configurare pentru recipientele de ieșire Note: <ul style="list-style-type: none"> • Setarea prestabilită din fabrică este Bloc. • Setarea Bloc tratează fiecare recipient drept un bloc separat. • Setarea Legare leagă împreună toate recipientele de ieșire disponibile. • Setarea Supraîncărcare bloc tratează fiecare recipient ca pe un bloc separat până când un recipient se umple, apoi imprimanta redirectează colile spre un recipient de supraîncărcare. • Setarea Legare opționale leagă împreună toate recipientele de ieșire disponibile cu excepția recipientului standard și apare numai când sunt instalate cel puțin două recipiente opționale. • Setarea Asociere tip asociază fiecare tip de hârtie unui recipient de ieșire.
Asociere tip/recipient Recipient pentru hârtie obișnuită Recipient pentru carton Recipient pentru folii transparente Recipient de reciclare Recipient pentru hârtie Bond Recipient pentru plicuri Recipient pentru plicuri aspre Recipient pentru hârtie cu antet Recipient pentru formulare preimprimare Recipient pentru hârtie colorată Recipient pentru hârtie ușoară Recipient pentru hârtie grea Recipient pentru hârtie aspră Recipient pentru hârtie particularizată <x>	Selectează un recipient de ieșire pentru fiecare tip de hârtie acceptată Selecțiile disponibile pentru fiecare tip sunt următoarele: Dezactivat Recipient standard Recipient <x> Notă: Setarea prestabilită din fabrică este Recipient standard.

Meniul Rapoarte

Notă: Când selectați un element de meniu din meniul Rapoarte, se imprimă raportul indicat.

Element de meniu	Descriere
Pagină setări meniuri	Imprimă un raport cu informații despre hârtia încărcată în tăvi, memoria instalată, numărul total de pagini, alarme, procese expirate, limba afișată pe panoul de control, adresa TCP/IP, starea consumabilelor, starea conexiunii la rețea și alte informații utile
Statistici dispozitiv	Imprimă un raport cu statistici privind imprimanta, cum ar fi informații privind consumabilele și detalii despre paginile imprimate

Element de meniu	Descriere
Pagină configurare rețea	Imprimă un raport cu informații despre imprimanta de rețea, cum ar fi informațiile despre adresa TCP/IP Notă: Acest element de meniu apare numai pentru imprimantele de rețea sau imprimantele conectate la servere de imprimare.
Pagină de configurare rețea <x>	Imprimă un raport cu informații despre imprimanta de rețea, cum ar fi informațiile despre adresa TCP/IP Note: <ul style="list-style-type: none"> • Acest element de meniu este disponibil atunci când este instalată mai mult de o opțiune de rețea. • Acest element de meniu apare numai pentru imprimantele de rețea sau imprimantele conectate la servere de imprimare.
Pagină de conectare fără fir	Imprimă un raport cu informații despre imprimanta de rețea fără fir, cum ar fi informațiile despre adresa TCP/IP Note: <ul style="list-style-type: none"> • Acest element de meniu este disponibil dacă este instalată o cartelă fără fir. • Acest element de meniu apare numai pentru imprimantele de rețea sau imprimantele conectate la servere de imprimare.
Listă comenzi rapide	Imprimă un raport care conține informații despre comenzile rapide configurate
Jurnal lucrări fax	Imprimă un raport care conține informații despre ultimele 200 de faxuri finalizate
Jurnal apeluri fax	Imprimă un raport care conține informații despre ultimele 100 de apeluri încercate, primite și blocate
Comenzi rapide de copiere	Imprimă un raport care conține informații despre comenzile rapide de copiere
Comenzi rapide de poștă electronică	Imprimă un raport care conține informații despre comenzile rapide pentru poșta electronică
Comenzi rapide de fax	Imprimă un raport care conține informații despre comenzile rapide pentru fax
Comenzi rapide de FTP	Imprimă un raport care conține informații despre comenzile rapide pentru FTP
Listă de profiluri	Imprimă o listă cu profilurile stocate în imprimantă
Pagină de configurare NetWare	Imprimă un raport cu informații specifice NetWare referitoare la setările de rețea Notă: Acest element de meniu apare numai pentru imprimantele care au instalat un server intern de imprimare.
Imprimare fonturi	Imprimă un raport cu toate fonturile disponibile pentru limbajul curent utilizat de imprimantă

Element de meniu	Descriere
Imprimare director	<p>Imprimă o listă a tuturor resurselor stocate pe un card opțional de memorie flash sau pe hard diskul imprimantei</p> <p>Note:</p> <ul style="list-style-type: none"> • Dimensiunea bufferului pentru lucrări trebuie să fie setată la 100%. • Memoria flash opțională sau hard diskul imprimantei trebuie să fie instalate corect și să funcționeze corespunzător.
Raport despre produs	<p>Imprimă un raport conținând informații despre produs inclusiv numărul de serie al imprimantei și numele modelului. Raportul conține text și cod de bare UPC care pot fi scanate într-o bază de date a activelor.</p>

Meniul Rețea/Porturi

Meniul NIC activ

Element de meniu	Descriere
NIC activ Automat <listă de plăci de rețea disponibile>	<p>Note:</p> <ul style="list-style-type: none"> • Setarea prestabilită din fabrică este Automat. • Acest element de meniu apare numai dacă este instalată o placă de rețea opțională.

Meniurile Rețea standard sau Rețea <x>

Notă: În acest meniu apar numai porturile active; toate porturile inactive sunt omise.

Element de meniu	Descriere
Comutare inteligentă PCL Activat Dezactivat	<p>Setează imprimanta să comute automat la simularea PCL, dacă aceasta este necesară pentru o lucrare de imprimare, indiferent de limbajul prestabilit al imprimantei</p> <p>Note:</p> <ul style="list-style-type: none"> • Setarea prestabilită din fabrică este Activat. • Când se utilizează setarea Dezactivat, imprimanta nu examinează datele recepționate. • Când se utilizează setarea Dezactivat, imprimanta folosește simularea PostScript, dacă opțiunea Comutare inteligentă PS este setată la valoarea Activat. Aceasta folosește limbajul de imprimantă prestabilit specificat în meniul Configurare, dacă opțiunea Comutare inteligentă PS este setată la valoarea Dezactivat.

Element de meniu	Descriere
Comutare inteligentă PS Activat Dezactivat	<p>Setează imprimanta să comute automat la simularea PS, dacă aceasta este necesară pentru o lucrare de imprimare, indiferent de limbajul prestabilit al imprimantei</p> <p>Note:</p> <ul style="list-style-type: none"> • Setarea prestabilită din fabrică este Activat. • Când se utilizează setarea Dezactivat, imprimanta nu examinează datele recepționate. • Când se utilizează setarea Dezactivat, imprimanta folosește simularea PCL, dacă opțiunea Comutare inteligentă PCL este setată la valoarea Activat. Aceasta folosește limbajul de imprimantă prestabilit specificat în meniul Configurare, dacă opțiunea Comutare inteligentă PCL este setată la valoarea Dezactivat.
Mod NPA Dezactivat Automat	<p>Setează imprimanta pentru a efectua procesarea specială necesară pentru comunicare bidirecțională în conformitate cu convențiile definite de protocolul NPA</p> <p>Note:</p> <ul style="list-style-type: none"> • Setarea prestabilită din fabrică este Automat. • Modificarea acestei setări din panoul de control al imprimantei și părăsirea ulterioară a meniurilor conduc la repornirea imprimantei. Selecția de meniu este actualizată.
Buffer de rețea Automat 3K până la <dimensiunea maximă permisă>	<p>Setează dimensiunea bufferului de intrare pentru rețea</p> <p>Note:</p> <ul style="list-style-type: none"> • Setarea prestabilită din fabrică este Automat. • Valoarea poate fi modificată în trepte de 1K. • Dimensiunea maximă permisă depinde de cantitatea de memorie a imprimantei, de dimensiunea celorlalte buffere de legătură și de setarea opțiunii Salvare resursă la valoarea Activat sau Dezactivat. • Pentru a mări intervalul de dimensiune maximă pentru bufferul de rețea, dezactivați sau reduceți dimensiunile bufferelor paralel, serial și USB. • Modificarea acestei setări din panoul de control al imprimantei și părăsirea ulterioară a meniurilor conduc la repornirea imprimantei. Selecția de meniu este actualizată.

Element de meniu	Descriere
<p>Utilizare buffer pentru lucrări Dezactivat Activat Automat</p>	<p>Stochează temporar lucrările pe hard diskul imprimantei, înainte de imprimare. Această opțiune de meniu apare numai dacă există instalat un disc formatat.</p> <p>Note:</p> <ul style="list-style-type: none"> • Setarea implicită din fabrică este Dezactivat. • Setarea Activat stochează lucrările în bufferul de pe hard diskul imprimantei. Această opțiune de meniu apare numai dacă există instalat un disc formatat care nu este defect. • Setarea Automat utilizează bufferul pentru lucrări numai dacă imprimanta este ocupată cu procesarea datelor provenite de la alt port de intrare. • Modificarea acestei setări din panoul de control al imprimantei și părăsirea ulterioară a meniurilor conduc la repornirea imprimantei. Selecția de meniu este actualizată.
<p>PS binar Mac Activat Dezactivat Automat</p>	<p>Setează imprimanta pentru a procesa lucrări PostScript binare Macintosh</p> <p>Note:</p> <ul style="list-style-type: none"> • Setarea prestabilită din fabrică este Automat. • Setarea Dezactivat filtrează lucrările de imprimare folosind protocolul standard. • Setarea Activat procesează lucrările de imprimare PostScript binare în modul brut.
<p>Configurare rețea standard Rapoarte sau Rapoarte de rețea Placă de rețea TCP/IP IPv6 AppleTalk NetWare LexLink</p> <p>Configurare rețea <x> Rapoarte sau Rapoarte de rețea Placă de rețea TCP/IP IPv6 Fără fir AppleTalk NetWare LexLink</p>	<p>Pentru descrieri și setări ale meniurilor de configurare de rețea, consultați următoarele:</p> <ul style="list-style-type: none"> • „Meniul Rapoarte rețea” de la pagina 172 • „Meniul Placă de rețea” de la pagina 173 • „Meniul TCP/IP” de la pagina 174 • „Meniul IPv6” de la pagina 175 • „Meniul Fără fir” de la pagina 175 • „Meniul AppleTalk” de la pagina 176 • „Meniul NetWare” de la pagina 176 • „Meniul LexLink” de la pagina 177 <p>Notă: Meniul Fără fir apare numai când imprimanta este conectată la o rețea fără fir.</p>

Meniul Configurare SMTP

Utilizați meniul următor pentru a configura serverul SMTP.

Element de meniu	Descriere
Poartă SMTP primară Port poartă SMTP primară Poartă SMTP secundară Port poartă SMTP secundară	Specifică informațiile despre portul serverului SMTP Notă: Portul prestabilit pentru poarta SMTP este 25.
Expirare SMTP 5-30	Specifică intervalul de timp, în secunde, înainte ca serverul să renunțe la încercarea de a trimite mesajul de poștă electronică Notă: Valoarea prestabilită din fabrică este 30 de secunde.
Adresă de răspuns Utilizare SSL Dezactivat Negociere Obligatoriu	Identifică informații despre server. Acesta este un element obligatoriu. Note: <ul style="list-style-type: none">• Caseta mesajului este limitată la 512 caractere.• Setarea prestabilită din fabrică pentru Utilizarea SSL este Dezactivat.
Autentificare server SMTP Fără autentificare Login/Simplă CRAM-MD5 Digest-MD5 NTLM Kerberos 5	Identifică tipul de autentificare utilizator necesară pentru privilegiile de scanare către poșta electronică Notă: Setarea prestabilită din fabrică este "Fără autentificare".
Poștă electronică inițiată de dispozitiv Fără Se utilizează acreditivle SMTP ale dispozitivului Poștă electronică inițiată de utilizator Fără Se utilizează acreditivle SMTP ale dispozitivului Se utilizează ID-ul utilizator și parola de sesiune Se utilizează adresa de poștă electronică și parola de sesiune Se solicită utilizatorului Identificator de utilizator al dispozitivului Parolă a dispozitivului Domeniu Kerberos 5 Domeniu NTLM	Identifică informații despre server Note: <ul style="list-style-type: none">• Casetele mesajelor sunt limitate la 512 caractere.• Setarea prestabilită din fabrică pentru poșta electronică inițiată de dispozitiv și pentru cea inițiată de utilizator este Fără.

Meniul Rapoarte rețea

Acest meniu este disponibil din meniul Rețea/Porturi:

Despre meniurile imprimantei

Network/Ports (Rețea/Porturi) → Standard Network (Rețea standard) sau Network <x> (Rețea <x>) → Std Network Setup (Configurare rețea standard) sau Net <x> Setup (Configurare rețea <x>) → Reports (Rapoarte) sau Network Reports (Rapoarte rețea)

Element de meniu	Descriere
Imprimare pagină configurare Imprimare pagină configurare NetWare	Imprimă un raport care conține informații despre configurația curentă a rețelei Note: <ul style="list-style-type: none"> • Pagina de configurare conține informații despre setările imprimantei de rețea, cum ar fi adresa TCP/IP. • Elementul de meniu Pagină de configurare NetWare apare numai pe modelele care acceptă NetWare și afișează informații despre setările NetWare.

Meniul Placă de rețea

Acest meniu este disponibil din meniul Rețea/Porturi:

Network/Ports (Rețea/Porturi) → Standard Network (Rețea standard) sau Network <x> (Rețea <x>) → Std Network Setup (Configurare rețea standard) sau Net <x> Setup (Configurare rețea <x>) → Network Card (Placă de rețea)

Element de meniu	Descriere
Vizualizare stare placă Conectat Deconectat	Vă permite să vizualizați starea conexiunii plăcii de rețea
Vizualizare viteză placă	Vă permite să vizualizați viteza plăcii de rețea active în acel moment
Adresă de rețea UAA LAA	Vă permite să vizualizați adresa de rețea
Expirare lucrare 0-225 secunde	Setează durata de așteptare în secunde, înainte de revocarea unei lucrări de imprimare în rețea Note: <ul style="list-style-type: none"> • Valoarea prestabilită din fabrică este 90 de secunde. • Valoarea 0 dezactivează expirarea. • Dacă se selectează o valoare între 1 și 9, setarea va fi salvată ca 10.
Pagină baner Dezactivat Activat	Permite imprimantei să imprime o pagină baner Notă: Setarea implicită din fabrică este Dezactivat.

Meniul TCP/IP

Utilizați următoarele elemente de meniu pentru a vizualiza sau seta informațiile TCP/IP.

Notă: Acest meniu este disponibil numai pentru modelele de rețea sau pentru imprimantele atașate la servere de imprimare.

Acest meniu este disponibil din meniul Rețea/Porturi:

Network/Ports (Rețea/Porturi) → Standard Network (Rețea standard) sau Network <x> (Rețea <x>) → Std Network Setup (Configurare rețea standard) sau Net <x> Setup (Configurare rețea <x>) → TCP/IP

Element de meniu	Descriere
Activare Activat Dezactivat	Activează TCP/IP Notă: Setarea prestabilită din fabrică este Activat.
Vizualizare nume gazdă	Vă permite să vizualizați numele de gazdă TCP/IP curent Notă: Acesta poate fi modificat numai de la serverul EWS.
Adresă IP	Permite vizualizarea sau modificarea adresei TCP/IP curente Notă: Setarea manuală a adresei IP pune setările Activare DHCP și Activare IP automat pe valoarea Dezactivat. De asemenea, pune Activare BOOTP și Activare RARP pe valoarea Dezactivat, pe sistemele care acceptă BOOTP și RARP.
Mască de rețea	Permite vizualizarea sau modificarea măștii de rețea TCP/IP curente
Poartă	Permite vizualizarea sau modificarea porții TCP/IP curente
Activare DHCP Activat Dezactivat	Identifică adresa și setarea de asociere a parametrilor DHCP
Activare RARP Activat Dezactivat	Identifică setarea de asociere a adresei RARP Notă: Setarea prestabilită din fabrică este Activat.
Activare BOOTP Activat Dezactivat	Identifică setarea de asociere a adresei BOOTP Notă: Setarea prestabilită din fabrică este Activat.
IP automat Da Nu	Identifică setarea Rețea cu configurare zero Notă: Setarea prestabilită din fabrică este Da.
Activare FTP/TFTP Da Nu	Activează serverul FTP încorporat, ceea ce vă permite să trimiteți la imprimantă fișiere utilizând protocolul de transfer al fișierelor. Notă: Setarea prestabilită din fabrică este Da.
Activare server HTTP Da Nu	Activează serverul Web încorporat (EWS - Embedded Web Server). Când este activat, imprimanta poate fi monitorizată și administrată de la distanță utilizând un browser de Web. Notă: Setarea prestabilită din fabrică este Da.
Adresă server WINS	Permite vizualizarea sau modificarea adresei curente de server WINS

Element de meniu	Descriere
Adresă server DNS	Permite vizualizarea sau modificarea adresei curente de server DNS

Meniul IPv6

Utilizați următoarele elemente de meniu pentru a vizualiza sau seta informațiile Internet Protocol version 6 (IPv6).

Notă: Acest meniu este disponibil numai pentru modelele de rețea sau pentru imprimantele atașate la servere de imprimare.

Acest meniu este disponibil din meniul Rețea/Porturi:

Network/Ports (Rețea/Porturi) → Standard Network (Rețea standard) sau Network <x> (Rețea <x>) → Std Network Setup (Configurare rețea standard) sau Net <x> Setup (Configurare rețea <x>) → IPv6

Articol de meniu	Descriere
Activare IPv6 Activat Dezactivat	Activează protocolul IPv6 pentru imprimantă Notă: Setarea prestabilită din fabrică este Activat.
Configurare automată Activat Dezactivat	Specifică dacă placa de rețea acceptă intrările de configurare automată a adresei IPv6 specificate de un router. Notă: Setarea prestabilită din fabrică este Activat.
Vizualizare nume gazdă Vizualizare adresă Vizualizare adresă router	Vă permite să vizualizați setarea curentă Notă: Aceste setări pot fi modificate numai de la serverul EWS.
Activare DHCPv6 Activat Dezactivat	Activează protocolul DHCPv6 pentru imprimantă Notă: Setarea prestabilită din fabrică este Activat.

Meniul Fără fir

Utilizați următoarele elemente de meniu pentru a vizualiza sau configura setările serverului intern de imprimare fără fir.

Notă: Acest meniu este disponibil numai pentru modelele conectate la o rețea fără fir.

Acest meniu este disponibil din meniul Rețea/Porturi:

Network/Ports (Rețea/Porturi) → Network <x> (Rețea <x>) → Net <x> Setup (Configurare rețea <x>) → Wireless (Fără fir)

Element de meniu	Descriere
Mod rețea Infrastructură Ad hoc	Specifică modul rețelei Note: <ul style="list-style-type: none"> Modul Infrastructură permite imprimantei să acceseze o rețea printr-un punct de acces. Setarea implicită din fabrică este Ad hoc. Modul Ad hoc configurează imprimanta pentru a funcționa în regim de rețea fără fir directă între aceasta și computer.
Compatibilitate 802.11n 802.11b/g 802.11b/g/n	Identifică standardul de rețea fără fir
Alegere rețea <listă de rețele disponibile>	Vă permite să selectați o rețea disponibilă pe care să o utilizeze imprimanta
Vizualizare calitate semnal	Vă permite să vizualizați calitatea conexiunii fără fir
Vizualizare mod de securitate	Vă permite să vizualizați metoda de criptare pentru conexiunea fără fir. „Dezactivat” indică faptul că rețeaua fără fir nu este criptată.

Meniul AppleTalk

Acest meniu este disponibil din meniul Rețea/Porturi:

Network/Ports (Rețea/Porturi) → Standard Network (Rețea standard) sau Network <x> (Rețea <x>) → Std Network Setup (Configurare rețea standard) sau Net <x> Setup (Configurare rețea <x>) → AppleTalk

Element de meniu	Descriere
Activare Activat Dezactivat	Activează suportul pentru AppleTalk Notă: Setarea prestabilită din fabrică este Activat.
Vizualizare nume	Afișează numele asociat cu AppleTalk Notă: Numele poate fi modificat numai de la serverul EWS.
Vizualizare adresă	Afișează adresa asociată cu AppleTalk Notă: Adresa poate fi modificată numai de la serverul EWS.
Setare zonă <lista zonelor disponibile în rețea>	Afișează o listă cu zonele AppleTalk disponibile în rețea Notă: Valoarea prestabilită este zona prestabilită pentru rețea. Dacă nu există nici o zonă prestabilită, zona marcată cu * este setarea prestabilită.

Meniul NetWare

Acest meniu este disponibil din meniul Rețea/Porturi:

Network/Ports (Rețea/Porturi) → Standard Network (Rețea standard) sau Network <x> (Rețea <x>) → Std Network Setup (Configurare rețea standard) sau Net <x> Setup (Configurare rețea <x>) → NetWare

Element de meniu	Descriere
Activare Da Nu	Activează suportul pentru NetWare Notă: Setarea prestabilită din fabrică este Nu.
Vizualizare nume de login	Vă permite să vizualizați numele de login asociat cu NetWare Notă: Acesta poate fi modificat numai de la serverul EWS.
Mod de imprimare	Vă permite să vizualizați modul de imprimare asociat cu NetWare Notă: Acesta poate fi modificat numai de la serverul EWS.
Număr rețea	Vă permite să vizualizați numărul de rețea asociat cu NetWare Notă: Acesta poate fi modificat numai de la serverul EWS.
Selectare cadre SAP Ethernet 802.2 Ethernet 802.3 Ethernet Type II Ethernet SNAP	Permite setarea Ethernet pentru tipul cadrului Notă: Setarea implicită din fabrică pentru majoritatea elementelor de meniu este Normal.
Serie de pachete Da Nu	Reduce traficul din rețea, permițând transferul și recunoașterea pachetelor multiple de date spre și dinspre serverul NetWare Notă: Setarea prestabilită din fabrică este Da.
Mod NSQ/GSQ Da Nu	Specifică setarea Mod NSQ/GSQ Notă: Setarea prestabilită din fabrică este Da.

Meniul LexLink

Acest meniu este disponibil din meniul Rețea/Porturi:

Network/Ports (Rețea/Porturi) → Standard Network (Rețea standard) sau Network <x> (Rețea <x>) → Std Network Setup (Configurare rețea standard) sau Net <x> Setup (Configurare rețea <x>) → LexLink

Element de meniu	Descriere
Activare Activat Dezactivat	Activează suportul pentru LexLink Notă: Setarea implicită din fabrică este Dezactivat.
Vizualizare pseudonim	Vă permite să vizualizați pseudonimul asociat cu LexLink Notă: Pseudonimul LexLink poate fi modificat numai de la serverul EWS.

Meniul USB standard

Element de meniu	Descriere
Comutare inteligentă PCL Activat Dezactivat	<p>Determină imprimanta să comute automat la simularea PCL când acest lucru este solicitat de o lucrare de imprimare recepționată printr-un port USB, indiferent de limbajul prestabilit al imprimantei</p> <p>Note:</p> <ul style="list-style-type: none"> • Setarea prestabilită din fabrică este Activat. • Când se utilizează setarea Dezactivat, imprimanta nu examinează datele recepționate. • Când se utilizează setarea Dezactivat, imprimanta folosește simularea PostScript, dacă opțiunea Comutare inteligentă PS este setată la valoarea Activat. Aceasta folosește limbajul de imprimantă prestabilit specificat în meniul Configurare, dacă opțiunea Comutare inteligentă PS este setată la valoarea Dezactivat.
Comutare inteligentă PS Activat Dezactivat	<p>Determină imprimanta să comute automat la simularea PS când acest lucru este solicitat de o lucrare de imprimare recepționată printr-un port USB, indiferent de limbajul prestabilit al imprimantei</p> <p>Note:</p> <ul style="list-style-type: none"> • Setarea prestabilită din fabrică este Activat. • Când se utilizează setarea Dezactivat, imprimanta nu examinează datele recepționate. • Când se utilizează setarea Dezactivat, imprimanta folosește simularea PCL, dacă opțiunea Comutare inteligentă PS este setată la valoarea Activat. Aceasta folosește limbajul de imprimantă prestabilit specificat în meniul Configurare, dacă opțiunea Comutare inteligentă PS este setată la valoarea Dezactivat.
Mod NPA Activat Dezactivat Automat	<p>Setează imprimanta pentru a efectua procesarea specială necesară pentru comunicare bidirecțională în conformitate cu convențiile definite de protocolul NPA</p> <p>Note:</p> <ul style="list-style-type: none"> • Setarea prestabilită din fabrică este Automat. • Modificarea acestei setări din panoul de control al imprimantei și părăsirea ulterioară a meniurilor conduc la repornirea imprimantei. Selecția de meniu este actualizată.

Element de meniu	Descriere
Buffer USB Dezactivat Automat 3K până la <dimensiunea maximă permisă>	Setează dimensiunea bufferului de intrare USB Note: <ul style="list-style-type: none"> • Setarea prestabilită din fabrică este Automat. • Setarea Dezactivat închide bufferul pentru lucrări. Toate lucrările care se află deja în bufferul de pe disc sunt imprimate înainte de a relua procesarea normală. • Valoarea dimensiunii bufferului USB poate fi modificată în trepte de 1K. • Dimensiunea maximă permisă depinde de cantitatea de memorie a imprimantei, de dimensiunea celorlalte buffere de legătură și de setarea opțiunii Salvare resursă la valoarea Activat sau Dezactivat. • Pentru a mări intervalul de dimensiune maximă pentru bufferul USB, dezactivați sau reduceți dimensiunile bufferelor paralel, serial și de rețea. • Modificarea acestei setări din panoul de control al imprimantei și părăsirea ulterioară a meniurilor conduc la repornirea imprimantei. Selecția de meniu este actualizată.
Utilizare buffer pentru lucrări Dezactivat Activat Automat	Stochează temporar lucrările pe hard diskul imprimantei, înainte de imprimare Note: <ul style="list-style-type: none"> • Setarea implicită din fabrică este Dezactivat. • Setarea Activat stochează lucrările în bufferul de pe hard diskul imprimantei. • Setarea Automat utilizează bufferul pentru lucrări numai dacă imprimanta este ocupată cu procesarea datelor provenite de la alt port de intrare. • Modificarea acestei setări din panoul de control al imprimantei și părăsirea ulterioară a meniurilor conduc la repornirea imprimantei. Selecția de meniu este actualizată.
PS binar Mac Activat Dezactivat Automat	Setează imprimanta pentru a procesa lucrări PostScript binare Macintosh Note: <ul style="list-style-type: none"> • Setarea prestabilită din fabrică este Automat. • Setarea Dezactivat filtrează lucrările de imprimare folosind protocolul standard. • Setarea Activat procesează lucrările de imprimare PostScript binare în modul brut.
USB cu ENA Adresă ENA Mască de rețea ENA Poartă ENA	Setează informațiile pentru adresa de rețea, masca de rețea sau poartă pentru un server de imprimare extern legat la imprimantă folosind un cablu USB. Notă: Aceste elemente de meniu sunt disponibile numai dacă imprimanta este atașată la un server extern de imprimare prin intermediul port-ului USB.

Maniul Paralel <x>

Acest meniu apare numai dacă este instalată o placă paralelă opțională.

Element de meniu	Descriere
Comutare inteligentă PCL Activat Dezactivat	Determină imprimanta să comute automat la simularea PCL când acest lucru este solicitat de o lucrare de imprimare recepționată printr-un port paralel, indiferent de limbajul prestabilit al imprimantei Note: <ul style="list-style-type: none">• Setarea prestabilită din fabrică este Activat.• Când se utilizează setarea Dezactivat, imprimanta nu examinează datele recepționate.• Când se utilizează setarea Dezactivat, imprimanta folosește simularea PostScript, dacă opțiunea Comutare inteligentă PS este setată la valoarea Activat. Aceasta folosește limbajul de imprimantă prestabilit specificat în meniul Configurare, dacă opțiunea Comutare inteligentă PS este setată la valoarea Dezactivat.
Comutare inteligentă PS Activat Dezactivat	Determină imprimanta să comute automat la simularea PS când acest lucru este solicitat de o lucrare de imprimare recepționată printr-un port paralel, indiferent de limbajul prestabilit al imprimantei Note: <ul style="list-style-type: none">• Setarea prestabilită din fabrică este Activat.• Când se utilizează setarea Dezactivat, imprimanta nu examinează datele recepționate.• Când se utilizează setarea Dezactivat, imprimanta folosește simularea PCL, dacă opțiunea Comutare inteligentă PCL este setată la valoarea Activat. Aceasta folosește limbajul de imprimantă prestabilit specificat în meniul Configurare, dacă opțiunea Comutare inteligentă PCL este setată la valoarea Dezactivat.
Mod NPA Activat Dezactivat Automat	Setează imprimanta pentru a efectua procesarea specială necesară pentru comunicare bidirecțională în conformitate cu convențiile definite de protocolul NPA Note: <ul style="list-style-type: none">• Setarea prestabilită din fabrică este Automat.• Modificarea acestei setări din panoul de control al imprimantei și părăsirea ulterioară a meniurilor conduc la repornirea imprimantei. Selecția de meniu este actualizată.

Element de meniu	Descriere
<p>Buffer paralel Dezactivat Automat De la 3K până la <dimensiunea maximă permisă></p>	<p>Setează dimensiunea bufferului de intrare paralel</p> <p>Note:</p> <ul style="list-style-type: none"> • Setarea prestabilită din fabrică este Automat. • Setarea Dezactivat închide bufferul pentru lucrări. Toate lucrările care se află deja în bufferul de pe disc sunt imprimate înainte de a relua procesarea normală. • Setarea dimensiunii bufferului paralel poate fi modificată în trepte de 1K. • Dimensiunea maximă permisă depinde de cantitatea de memorie a imprimantei, de dimensiunea celorlalte buffere de legătură și de setarea opțiunii Salvare resursă la valoarea Activat sau Dezactivat. • Pentru a mări intervalul de dimensiune maximă pentru bufferul paralel, dezactivați sau reduceți dimensiunile bufferelor USB, serial și de rețea. • Modificarea acestei setări din panoul de control al imprimantei și părăsirea ulterioară a meniurilor conduc la repornirea imprimantei. Selecția de meniu este actualizată.
<p>Utilizare buffer pentru lucrări Dezactivat Activat Automat</p>	<p>Stochează temporar lucrările pe hard diskul imprimantei, înainte de imprimare</p> <p>Note:</p> <ul style="list-style-type: none"> • Setarea implicită din fabrică este Dezactivat. • Setarea Dezactivat nu memorează lucrări de imprimare în bufferul hard diskului imprimantei. • Setarea Activat stochează lucrările în bufferul de pe hard diskul imprimantei. • Setarea Automat utilizează bufferul pentru lucrări numai dacă imprimanta este ocupată cu procesarea datelor provenite de la alt port de intrare. • Modificarea acestei setări din panoul de control al imprimantei și părăsirea ulterioară a meniurilor conduc la repornirea imprimantei. Selecția de meniu este actualizată.
<p>Stare avansată Activat Dezactivat</p>	<p>Activează comunicarea bidirecțională prin portul paralel</p> <p>Note:</p> <ul style="list-style-type: none"> • Setarea prestabilită din fabrică este Activat. • Setarea Dezactivat dezactivează negocierea portului paralel.

Element de meniu	Descriere
Protocol Standard Fastbytes	Specifică protocolul pentru portul paralel Note: <ul style="list-style-type: none"> Setarea prestabilită din fabrică este Fastbytes. Asigură compatibilitatea cu majoritatea porturilor paralele existente și este setarea recomandată. Setarea Standard încearcă să rezolve problemele de comunicare ale portului paralel.
Acceptare inițializare Activat Dezactivat	Stabilește dacă imprimanta acceptă solicitările de inițializare a hardware-ului imprimantei provenite de la calculator Note: <ul style="list-style-type: none"> Setarea implicită din fabrică este Dezactivat. Calculatorul solicită inițializarea activând semnalul de inițializare de la portul paralel. Unele calculatoare personale activează semnalul de inițializare de fiecare dată când sunt pornite.
Modul paralel 2 Activat Dezactivat	Stabilește dacă datele transmise prin portul paralel sunt prelevate pe începutul sau pe sfârșitul semnalului de eșantionare Note: <ul style="list-style-type: none"> Setarea prestabilită din fabrică este Activat. Acest meniu apare numai dacă este disponibil un port paralel standard sau opțional.
PS binar Mac Activat Dezactivat Automat	Setează imprimanta pentru a procesa lucrări PostScript binare Macintosh Note: <ul style="list-style-type: none"> Setarea prestabilită din fabrică este Automat. Setarea Dezactivat filtrează lucrările de imprimare folosind protocolul standard. Setarea Activat procesează lucrările de imprimare PostScript binare în modul brut.
Paralel cu ENA Adresă ENA Mască de rețea ENA Poartă ENA	Setează informațiile pentru adresa de rețea, masca de rețea sau poartă pentru un server de imprimare extern legat la imprimantă folosind un cablu paralel. Notă: Acest element de meniu este disponibil numai dacă imprimanta este atașată la un server extern de imprimare prin intermediul unui port paralel.

Meniul Serial <x>

Acest meniu apare numai dacă este instalată o placă serială opțională.

Element de meniu	Descriere
Comutare inteligentă PCL Activat Dezactivat	<p>Determină imprimanta să comute automat la simularea PCL când acest lucru este solicitat de o lucrare de imprimare recepționată printr-un port paralel, indiferent de limbajul prestabilit al imprimantei</p> <p>Note:</p> <ul style="list-style-type: none">• Setarea prestabilită din fabrică este Activat.• Când se utilizează setarea Dezactivat, imprimanta nu examinează datele recepționate.• Când se utilizează setarea Dezactivat, imprimanta folosește simularea PostScript, dacă opțiunea Comutare inteligentă PS este setată la valoarea Activat. Aceasta folosește limbajul de imprimantă prestabilit specificat în meniul Configurare, dacă opțiunea Comutare inteligentă PS este setată la valoarea Dezactivat.
Comutare inteligentă PS Activat Dezactivat	<p>Determină imprimanta să comute automat la simularea PS când acest lucru este solicitat de o lucrare de imprimare recepționată printr-un port serial, indiferent de limbajul prestabilit al imprimantei</p> <p>Note:</p> <ul style="list-style-type: none">• Setarea prestabilită din fabrică este Activat.• Când se utilizează setarea Dezactivat, imprimanta nu examinează datele recepționate.• Când se utilizează setarea Dezactivat, imprimanta folosește simularea PCL, dacă opțiunea Comutare inteligentă PCL este setată la valoarea Activat. Aceasta folosește limbajul de imprimantă prestabilit specificat în meniul Configurare, dacă opțiunea Comutare inteligentă PCL este setată la valoarea Dezactivat.

Element de meniu	Descriere
<p>Mod NPA</p> <p>Activat</p> <p>Dezactivat</p> <p>Automat</p>	<p>Setează imprimanta pentru a efectua procesarea specială necesară pentru comunicare bidirecțională în conformitate cu convențiile definite de protocolul NPA</p> <p>Note:</p> <ul style="list-style-type: none"> • Setarea prestabilită din fabrică este Automat. • Când este utilizată setarea Activat, imprimanta efectuează procesarea NPA. Dacă datele nu sunt în formatul NPA, acestea sunt respinse ca fiind greșite. • Când se utilizează setarea Dezactivat, imprimanta nu efectuează procesarea NPA. • Când este utilizată setarea Automat, imprimanta examinează datele, determină formatul și apoi le procesează corespunzător. • Modificarea acestei setări din panoul de control al imprimantei și părăsirea ulterioară a meniurilor conduc la repornirea imprimantei. Selecția de meniu este actualizată.
<p>Buffer serial</p> <p>Dezactivat</p> <p>Automat</p> <p>3K până la <dimensiunea maximă permisă></p>	<p>Setează dimensiunea bufferului de intrare serial</p> <p>Note:</p> <ul style="list-style-type: none"> • Setarea prestabilită din fabrică este Automat. • Setarea Dezactivat închide bufferul pentru lucrări. Toate lucrările care se află deja în bufferul de pe disc sunt imprimate înainte de a relua procesarea normală. • Setarea dimensiunii bufferului serial poate fi modificată în trepte de 1K. • Dimensiunea maximă permisă depinde de cantitatea de memorie a imprimantei, de dimensiunea celorlalte buffere de legătură și de setarea opțiunii Salvare resursă la valoarea Activat sau Dezactivat. • Pentru a mări intervalul de dimensiune maximă pentru bufferul serial, dezactivați sau reduceți dimensiunile bufferelor USB, paralel și de rețea. • Modificarea acestei setări din panoul de control al imprimantei și părăsirea ulterioară a meniurilor conduc la repornirea imprimantei. Selecția de meniu este actualizată.

Element de meniu	Descriere
Utilizare buffer pentru lucrări Dezactivat Activat Automat	Stochează temporar lucrările pe hard diskul imprimantei, înainte de imprimare Note: <ul style="list-style-type: none"> • Setarea implicită din fabrică este Dezactivat. • Setarea Dezactivat nu memorează lucrări de imprimare în bufferul hard diskului. • Setarea Activat stochează lucrările în bufferul de pe hard diskul imprimantei. • Setarea Automat utilizează bufferul pentru lucrări numai dacă imprimanta este ocupată cu procesarea datelor provenite de la alt port de intrare. • Modificarea acestei setări din panoul de control al imprimantei și părăsirea ulterioară a meniurilor conduc la repornirea imprimantei. Selecția de meniu este actualizată.
Protocol serial DTR DTR/DSR XON/XOFF XON/XOFF/DTR XON/XOFF/DTRDSR	Selectează setările hardware și software pentru dialog de confirmare pentru portul serial Note: <ul style="list-style-type: none"> • Setarea prestabilită din fabrică este DTR. • DTR/DSR este o setare hardware pentru dialog de confirmare. • XON/XOFF este o setare software pentru dialog de confirmare. • XON/XOFF/DTR și XON/XOFF/DTR/DSR sunt setări combinate hardware și software pentru dialog de confirmare.
Robust XON Activat Dezactivat	Stabilește dacă imprimanta comunică disponibilitatea către computer Note: <ul style="list-style-type: none"> • Setarea implicită din fabrică este Dezactivat. • Acest element de meniu se aplică portului serial numai dacă opțiunea Protocol serial este setată la valoarea XON/XOFF.
Baud 1200 2400 4800 9600 19200 38400 57600 115200 138200 172800 230400 345600	Specifică rata la care pot fi recepționate datele prin portul serial Note: <ul style="list-style-type: none"> • Setarea prestabilită din fabrică este 9600. • Ratele de 138200, 172800, 230400 și 345600 bauzi sunt afișate numai în meniul Serial standard. Aceste setări nu apar în meniurile Opțiune serial sau Opțiune 2 serial.

Element de meniu	Descriere
Biți de date 7 8	Specifică numărul de biți de date transmiși în fiecare cadru de transmisie. Notă: Setarea prestabilită din fabrică este 8.
Paritate Pară Impară Fără Ignorare	Setează paritatea pentru cadrele de date de intrare și ieșire Notă: Setarea prestabilită din fabrică este Fără.
Utilizare DSR Activat Dezactivat	Stabilește dacă imprimanta utilizează sau nu semnalul DSR. DSR este un semnal pentru dialog de confirmare utilizat de majoritatea cablurilor seriale. Note: <ul style="list-style-type: none"> • Setarea implicită din fabrică este Dezactivat. • Portul serial utilizează DSR pentru a distinge datele transmise de calculator de cele create de zgomotul electric din cablul serial. Zgomotul electric poate cauza imprimarea de caractere eronate. Selectați On (Activat) pentru a preveni imprimarea de caractere eronate. • Acest element de meniu apare numai dacă Serial RS-232/RS-422 este setat la valoarea RS 232.

Meniul Securitate

Meniul Diverse

Element de meniu	Descriere
Loginuri de la panou Loginuri nereușite Interval de timp pentru nereușită Interval de timp de blocare Expirare login	Limitează numărul și intervalul de timp pentru încercările nereușite de login de la panoul de control al imprimantei înainte de blocarea <i>tuturor</i> utilizatorilor Note: <ul style="list-style-type: none">„Loginuri nereușite” specifică numărul de loginuri nereușite înainte de blocarea utilizatorilor. Setările pot fi în intervalul 1–50. Setarea prestabilă din fabrică este 3 încercări.„Interval de timp pentru nereușită” specifică intervalul de timp în care se pot face încercările nereușite înainte de blocarea utilizatorilor. Setările pot fi în intervalul 1–60 de minute. Setarea prestabilă din fabrică este 5 minute.„Interval de timp de blocare” specifică pentru ce perioadă sunt blocați utilizatorii, după ce s-a atins limita de loginuri nereușite. Setările pot fi în intervalul 0–60 de minute. Setarea prestabilă din fabrică este 5 minute. 0 indică faptul că imprimanta nu impune un interval de timp de blocare.„Expirare login” specifică intervalul de timp în care imprimanta rămâne în repaus pe ecranul de întâmpinare, înainte de a face logoff automat al utilizatorului. Setările pot fi în intervalul 1–900 de secunde. Setarea prestabilă din fabrică este 300 de secunde.
Loginuri de la distanță Loginuri nereușite Interval de timp pentru nereușită Interval de timp de blocare Expirare login	Limitează numărul și intervalul de timp pentru încercările nereușite de login de la un computer înainte de blocarea <i>tuturor</i> utilizatorilor de la distanță Note: <ul style="list-style-type: none">„Loginuri nereușite” specifică numărul de loginuri nereușite înainte de blocarea utilizatorilor. Setările pot fi în intervalul 1–50. Setarea prestabilă din fabrică este 3 încercări.„Interval de timp pentru nereușită” specifică intervalul de timp în care se pot face încercările nereușite înainte de blocarea utilizatorilor. Setările pot fi în intervalul 1–60 de minute. Setarea prestabilă din fabrică este 5 minute.„Interval de timp de blocare” specifică pentru ce perioadă sunt blocați utilizatorii, după ce s-a atins limita de loginuri nereușite. Setările pot fi în intervalul 0–60 de minute. Setarea prestabilă din fabrică este 5 minute. 0 indică faptul că imprimanta nu impune un interval de timp de blocare.„Expirare login” specifică intervalul de timp în care interfața de la distanță rămâne în repaus, înainte de a face logoff automat al utilizatorului. Setările pot fi în intervalul 1–900 de secunde. Setarea prestabilă din fabrică este 300 de secunde.

Meniul Imprimare confidențială

Element de meniu	Descriere
Număr maxim de introduceri nevalide PIN Dezactivat 2–10	Limitează numărul de introduceri nevalide ale codului PIN Note: <ul style="list-style-type: none"> • Setarea prestabilită este Dezactivat. • Acest element de meniu apare numai dacă este instalat în imprimantă un hard disc. • După ce este atinsă limita, lucrările pentru numele de utilizator și PIN-ul respectiv sunt șterse.
Expirare lucrare Dezactivat 1 oră 4 ore 24 de ore 1 săptămână	Limitează intervalul de timp în care o lucrare confidențială rămâne în imprimantă înainte de a fi ștersă Note: <ul style="list-style-type: none"> • Setarea prestabilită este Dezactivat. • Dacă setarea Expirare lucrare este modificată în timp ce în RAM-ul imprimantei sau pe hard diskul acesteia se află lucrări confidențiale, intervalul de timp de expirare pentru acele lucrări nu se modifică la noua valoare prestabilită. • Dacă imprimanta este oprită, toate lucrările confidențiale care se află în așteptare în RAM-ul imprimantei sunt șterse.

Meniul Curățare disc

Element de meniu	Descriere
Curățare automată Dezactivat Activat	<p>Curățare disc șterge <i>numai</i> datele lucrărilor de imprimare care <i>nu sunt</i> utilizate în acel moment de sistemul de fișiere al hard diskului imprimantei. Toate datele permanente de pe hard diskul imprimantei sunt păstrate, de exemplu, fonturile descărcate, macro-comenzile și lucrările în așteptare.</p> <p>Curățare automată marchează întregul spațiu de disc utilizat de o lucrare anterioară și nu permite sistemului de fișiere să reutilizeze acest spațiu înainte de a fi verificat.</p> <p>Curățarea automată este singura care permite utilizatorilor să activeze curățarea discului fără să fie necesară trecerea imprimantei pe offline pentru o perioadă lungă de timp.</p> <p>Note:</p> <ul style="list-style-type: none"> • Acest element de meniu apare numai dacă în imprimantă este instalat un hard disk formatat și fără defecte. • Setarea prestabilită este Dezactivat. • Datorită volumului mare de resurse necesar Curățării automate, activarea acestei opțiuni poate să diminueze performanțele imprimantei, în special dacă imprimanta are nevoie de spațiu într-o măsură mai mare decât poate fi acesta eliberat și redat serviciului.

Element de meniu	Descriere
<p>Curățare manuală Se pornește acum Nu se pornește acum</p>	<p>Curățare disc șterge <i>numai</i> datele lucrărilor de imprimare care <i>nu sunt</i> utilizate în acel moment de sistemul de fișiere al hard diskului imprimantei. Toate datele permanente de pe hard diskul imprimantei sunt păstrate, de exemplu, fonturile descărcate, macrocomenzile și lucrările în așteptare.</p> <p>Curățarea manuală rescrie tot spațiul de disc care a fost utilizat pentru a reține datele unei lucrări de imprimare care s-a procesat (s-a imprimat). Acest tip de curățare <i>nu</i> șterge nicio informație relativă la o lucrare de imprimare care nu s-a procesat.</p> <p>Note:</p> <ul style="list-style-type: none"> • Acest element de meniu apare numai dacă în imprimantă este instalat un hard disk formatat și fără defecte. • Setarea prestabilită este „Nu se pornește acum”. • În cazul în care controlul accesului pentru Curățare disc a fost activat, pentru a iniția o curățare a discului, un utilizator trebuie să se autentifice cu succes și să obțină autorizarea necesară.
<p>Metoda automată O singură trecere Mai multe treceri</p>	<p>Curățare disc șterge <i>numai</i> datele lucrărilor de imprimare care <i>nu sunt</i> utilizate în acel moment de sistemul de fișiere al hard diskului imprimantei. Toate datele permanente de pe hard diskul imprimantei sunt păstrate, de exemplu, fonturile descărcate, macrocomenzile și lucrările în așteptare.</p> <p>Note:</p> <ul style="list-style-type: none"> • Acest element de meniu apare numai dacă în imprimantă este instalat un hard disk formatat și fără defecte. • Setarea prestabilită este O singură trecere. • Informațiile cu grad înalt de confidențialitate trebuie curățate utilizând <i>numai</i> metoda Mai multe treceri.
<p>Metoda manuală O singură trecere Mai multe treceri</p>	<p>Curățare disc șterge <i>numai</i> datele lucrărilor de imprimare care <i>nu sunt</i> utilizate în acel moment de sistemul de fișiere al hard diskului imprimantei. Toate datele permanente de pe hard diskul imprimantei sunt păstrate, de exemplu, fonturile descărcate, macrocomenzile și lucrările în așteptare.</p> <p>Atât curățarea manuală, cât și cea programată, permit sistemului de fișiere să reutilizeze spațiul de disc marcat, fără să fie necesară ștergerea în regim offline.</p> <p>Note:</p> <ul style="list-style-type: none"> • Acest element de meniu apare numai dacă în imprimantă este instalat un hard disk formatat și fără defecte. • Setarea prestabilită este O singură trecere. • Informațiile cu grad înalt de confidențialitate trebuie curățate utilizând <i>numai</i> metoda Mai multe treceri.

Element de meniu	Descriere
Metoda programată O singură trecere Mai multe treceri	<p>Curățare disc șterge <i>numai</i> datele lucrărilor de imprimare care <i>nu sunt</i> utilizate în acel moment de sistemul de fișiere al hard diskului imprimantei. Toate datele permanente de pe hard diskul imprimantei sunt păstrate, de exemplu, fonturile descărcate, macrocomenzile și lucrările în așteptare.</p> <p>Atât curățarea manuală, cât și cea programată, permit sistemului de fișiere să reutilizeze spațiul de disc marcat, fără să fie necesară ștergerea în regim offline.</p> <p>Note:</p> <ul style="list-style-type: none"> • Acest element de meniu apare numai dacă în imprimantă este instalat un hard disk formatat și fără defecte. • Setarea prestabilită este O singură trecere. • Informațiile cu grad înalt de confidențialitate trebuie curățate utilizând <i>numai</i> metoda Mai multe treceri. • Curățările programate sunt inițiate <i>fără</i> afișarea unei avertizări sau a unui mesaj de confirmare pentru utilizator.

Meniul Jurnal audit de securitate

Element de meniu	Descriere
Export jurnal	Permite unui utilizator autorizat să exporte jurnalul de securitate Note: <ul style="list-style-type: none"> • Pentru a exporta jurnalul de la panoul de control al imprimantei, la imprimantă trebuie să fie atașată o unitate flash. • Din serverul EWS, jurnalul poate fi descărcat pe computer.
Ștergere jurnal Se șterge acum Nu se șterge	Specifică dacă se șterg jurnalele de audit Notă: Setarea prestabilită din fabrică este Se șterge acum.
Configurare jurnal Activare audit Activare jurnal de sistem la distanță Locație jurnal de sistem la distanță Severitatea evenimentelor de înregistrat	Precizează dacă și cum sunt create jurnalele de audit Notă: Setările prestabilite din fabrică activează jurnalul de audit de securitate.

Meniul Setare Dată/Oră

Element de meniu	Descriere
Vizualizare Dată/Oră	Vă permite să vedeți setările curente de dată și oră ale imprimantei
Setare Dată/Oră <introducere dată/oră>	Notă: Data/Ora sunt setate în formatul AAAA-LL-ZZ HH:MM format.
Fus orar <listă de fusuri orare>	Notă: Setarea implicită din fabrică este GMT.

Element de meniu	Descriere
Ora de vară Activat Dezactivat	Notă: Setarea prestabilită din fabrică este Activat și utilizează Ora de vară asociată setării de Fus orar.
Activare NTP Activat Dezactivat	Activează Network Time Protocol, care sincronizează ceasurile dispozitivelor dintr-o rețea Notă: Setarea prestabilită din fabrică este Activat.

Meniul Setări

Meniul Setări generale

Articol de meniu	Descriere
Limbă afișaj Română Franceză Germană Italiană Spaniolă Daneză Norvegiană Olandeză Suedeză Portugheză Finlandeză Rusă Poloneză Maghiară Turcă Cehă Chineză simplificată Chineză tradițională Coreeană Japoneză	Setează limba textului de pe afișaj Notă: Este posibil ca nu toate limbile să fie disponibile pentru toate imprimantele.

Articol de meniu	Descriere
Mod economic Dezactivat Energie Energie/Hârtie Hârtie	Minimizaază utilizarea energiei, hârtiei sau a suporturilor speciale Note: <ul style="list-style-type: none"> • Setarea implicită din fabrică este Dezactivat. Dezactivat resetează imprimanta la setările prestabilite din fabrică. • Setarea Energie minimizează energia electrică consumată de imprimantă. Pot fi afectate performanțele, dar nu calitatea imprimării. • Hârtie minimizează cantitatea de hârtie și suporturi speciale necesare pentru o lucrare de imprimare prin imprimarea duplex a fiecărei pagini. Pot fi afectate performanțele, dar nu calitatea imprimării. • Energie/Hârtie minimizează utilizarea energiei electrice, a hârtiei și a suporturilor speciale.
Semnal sonor de încărcare ADF Activat Dezactivat	Specifică dacă ADF-ul emite un semnal sonor când se încarcă hârtia Notă: Setarea prestabilită din fabrică este Dezactivat.
Mod silențios Dezactivat Activat	Reduce nivelul de zgomot produs de imprimantă Note: <ul style="list-style-type: none"> • Setarea implicită din fabrică este Dezactivat. • Activat configurează imprimanta să producă cel mai mic nivel de zgomot posibil.
Executare configurare inițială Da Nu	Solicită imprimantei să execute expertul de configurare Note: <ul style="list-style-type: none"> • Setarea prestabilită din fabrică este Da. • După terminarea executării expertului de configurare prin selectarea opțiunii Efectuat în ecranul selectare Țară, valoarea implicită devine Nu.

Articol de meniu	Descriere
<p>Tastatură</p> <ul style="list-style-type: none"> Tip tastatură <ul style="list-style-type: none"> Engleză Franceză Franceză canadiană Germană Italiană Spaniolă Daneză Norvegiană Olandeză Suedează Finlandeză Portugheză Rusă Poloneză Germană elvețiană Franceză elvețiană Turcă Coreeană Tastă particularizată <x> Filă accente/simboluri <ul style="list-style-type: none"> Activat Dezactivat Filă rusă/poloneză <ul style="list-style-type: none"> Activat Dezactivat Filă coreeană <ul style="list-style-type: none"> Activat Dezactivat 	<p>Specifică o limbă și informații despre tastele particularizate pentru tastatura panoului de control al imprimantei. Filele suplimentare permit accesul la diacritice și simboluri pentru tastatura panoului de control al imprimantei.</p>
<p>Dimensiuni hârtie</p> <ul style="list-style-type: none"> U.S. Sistem metric 	<p>Specifică unitățile de măsură implicite din fabrică. Setarea implicită este determinată de selecția de țară/regiune din expertul de configurare inițială.</p>
<p>Scanare către interval de porturi PC</p> <p><interval porturi></p>	<p>Specifică un interval valid de porturi pentru imprimantele din spatele unui paravan de protecție care blochează porturi. Porturile valide sunt specificate prin două seturi de numere separate prin punct și virgulă.</p> <p>Notă: 9751:12000 este setarea implicită din fabrică.</p>

Articol de meniu	Descriere
<p>Informații afișate</p> <p>Partea stângă</p> <p>Partea dreaptă</p> <p>Text particularizat <x></p> <p> <intrare text></p> <p>Toner negru</p> <p> Se afișează când se furnizează înregistrări</p> <p> Dezactivat</p> <p> Avertisment prealabil</p> <p> Scăzut</p> <p> Aproape de capătul duratei de viață</p> <p> La capătul duratei de viață</p> <p>Tip de mesaj de afișat</p> <p> Implicit</p> <p> Alternativ</p> <p>Mesaj implicit</p> <p> <intrare text></p> <p>Mesaj alternativ</p> <p> <intrare text></p>	<p>Specifică ce este afișat în colțurile din stânga și din dreapta sus pe ecranul de început</p> <p>Pentru opțiunile Parrea stângă și Parrea dreaptă, alegeți dintre următoarele opțiuni:</p> <p> Fără</p> <p> Adresă IP</p> <p> Nume gazdă</p> <p> Nume de contact</p> <p> Locație</p> <p> Dată/Oră</p> <p> Nume serviciu mDNS/DDNS</p> <p> Nume configurație zero</p> <p> Nivel cartuș</p> <p> Text particularizat <x></p> <p>Note:</p> <ul style="list-style-type: none"> • Adresa IP este setarea implicită din fabrică pentru Parrea stângă. • Dată/Oră este setarea implicită din fabrică pentru Parrea dreaptă. • Dezactivat este setarea implicită din fabrică pentru Se afișează când se furnizează înregistrări. • Implicit este setarea implicită din fabrică pentru Tip de mesaj de afișat.
<p>Informații afișate (continuare)</p> <p>Blocaj hârtie</p> <p>Încărcați hârtie</p> <p>Erori de service</p>	<p>Informațiile afișate pentru Blocaj hârtie, Încărcați hârtie și Erori de service se pot particulariza cu următoarele opțiuni:</p> <p> Activare</p> <p> Da</p> <p> Nu</p> <p> Tip de mesaj de afișat</p> <p> Implicit</p> <p> Alternativ</p> <p> Mesaj implicit</p> <p> <intrare text></p> <p> Mesaj alternativ</p> <p> <intrare text></p> <p>Note:</p> <ul style="list-style-type: none"> • Nu este setarea implicită din fabrică pentru Activare. • Implicit este setarea implicită din fabrică pentru Tip de mesaj de afișat.

Articol de meniu	Descriere
Particularizarea ecranului de început Schimbare limbă Copiere Comenzi rapide de copiere Fax Comenzi rapide de fax Poștă electronică Comenzi rapide de poștă electronică FTP Comenzi rapide de FTP Căutare lucrări în așteptare Lucrări în așteptare Unitate USB Profiluri Marcaje în document Lucrări după utilizator	Se pot adăuga butoane suplimentare în ecranul de început, iar butoanele implicite se pot elimina. Selecțiile disponibile pentru fiecare buton sunt următoarele: Afișare Nu se afișează
Format dată MM-DD-YYYY DD-MM-YYYY YYYY-MM-DD	Formatează data imprimantei
Format de oră 12 ore A.M./P.M. 24 ore	Formatează ora imprimantei
Luminozitate ecran 20-100	Specifică luminozitatea ecranului panoului de control al imprimantei
Copiere o pagină Activat Dezactivat	Setează copiile de pe geamul scannerului la numai câte o pagină pe rând Notă: Setarea implicită din fabrică este Dezactivat.

Articol de meniu	Descriere
<p>Iluminare ieșire</p> <p>Led recipient standard</p> <ul style="list-style-type: none"> Mod în așteptare/normal <ul style="list-style-type: none"> Intensă Diminuată Dezactivat Mod economic <ul style="list-style-type: none"> Intensă Diminuată Dezactivat <p>Leduri recipient opțional de ieșire</p> <ul style="list-style-type: none"> Mod în așteptare/normal <ul style="list-style-type: none"> Intensă Diminuată Dezactivat Mod economic <ul style="list-style-type: none"> Intensă Diminuată Dezactivat 	<p>Setează cantitatea de lumină dintr-un recipient de ieșire standard sau opțional</p> <p>Note:</p> <ul style="list-style-type: none"> • În modul Normal/În așteptare, setarea implicită din fabrică este Intensă. • În Modul economic, setarea implicită din fabrică este Diminuată.
<p>Afișare Marcaje în document</p> <ul style="list-style-type: none"> Activat Dezactivat 	<p>Specifică dacă marcajele în document se afișează din zona Lucrări în așteptare</p> <p>Notă: Activat este setarea implicită din fabrică. Când se selectează Activat, marcajele în document apar în zona Lucrări în așteptare.</p>
<p>Permite eliminare fundal</p> <ul style="list-style-type: none"> Activat Dezactivat 	<p>Specifică dacă eliminarea fundalului imaginii este permisă în tipul copierii, trimiterii prin fax, poșta electronică, FTP sau al scanării pe USB</p> <p>Notă: Activat este setarea implicită din fabrică. Fundalul imaginii va fi eliminat.</p>
<p>Permite scanări lucrare particularizată</p> <ul style="list-style-type: none"> Activat Dezactivat 	<p>Permite scanarea mai multor lucrări într-un singur fișier</p> <p>Notă: Activat este setarea implicită din fabrică. Dacă este selectat Activat, setarea Permite scanări lucrare particularizată se poate activa pentru anumite lucrări.</p>
<p>Recuperare pagini blocate din scanner</p> <ul style="list-style-type: none"> Nivel lucrare Nivel pagină 	<p>Specifică modul de reluare a unei lucrări de scanare dacă apare un blocaj de hârtie în ADF</p> <p>Note:</p> <ul style="list-style-type: none"> • Dacă este selectat Nivel lucrare, întreaga lucrare trebuie scanată din nou dacă apare un blocaj de hârtie. • Dacă este selectat Nivel pagină, se scanează din nou începând de la pagina blocată.
<p>Rată de reîmprospătare a paginii Web</p> <p>30-300</p>	<p>Specifică numărul de secunde între reîmprospătările EWS</p> <p>Notă: 120 secunde este setarea implicită din fabrică.</p>

Articol de meniu	Descriere
Nume de contact	Specifică un nume de contact pentru imprimantă Notă: Numele de contact va fi stocat pe serverul EWS.
Locație	Specifică locația imprimantei Notă: Locația va fi stocată pe serverul EWS.
Alarmer Control alarmă Alarmă cartuș Alarmă capsator	Setează declanșarea unei alarme când imprimanta necesită intervenția operatorului Selecțiile disponibile pentru fiecare tip de alarmă sunt următoarele: Dezactivat O dată Continuu Note: <ul style="list-style-type: none"> • O dată este setarea implicită din fabrică pentru Control alarmă. Setarea O dată emite trei semnale rapide. • Dezactivat este setarea implicită din fabrică pentru Alarmă toner și Alarmă capsator. Setarea Dezactivat indică faptul că nu se dorește un semnal de alarmă. • Setarea Continuu repetă cele trei sunete scurte la fiecare 10 secunde. • Alarma pentru capsator este disponibilă numai când este instalat finisorul.
Expirări Expirare lucrare în așteptare Dezactivat 5 - 255	Setează intervalul de timp în care imprimanta așteaptă intervenția utilizatorului înainte de a pune în așteptare lucrări care necesită resurse indisponibile și de a continua să imprime alte lucrări din coada de așteptare Note: <ul style="list-style-type: none"> • 30 secunde este setarea implicită din fabrică. • Acest element de meniu apare numai când este instalat un hard disk.
Expirări Modul În așteptare Dezactivat 2-240	Specifică numărul de minute de inactivitate înainte ca sistemul să intre în starea de consum redus de energie Notă: 15 minute este setarea implicită din fabrică.
Expirări Mod Economizor de energie Dezactivat 2-240	Specifică numărul de minute de inactivitate înainte ca unele sisteme să înceapă intrarea în starea de consum minim de energie. Note: <ul style="list-style-type: none"> • 60 minute este setarea implicită din fabrică. • Economizor de energie nu interacționează cu Modul În așteptare.

Articol de meniu	Descriere
Expirări Expirare ecran 15 - 300	Setează durata de așteptare, în secunde, înainte ca imprimanta să revină la starea Ready (Pregătit) Notă: 30 secunde este setarea implicită din fabrică.
Expirări Expirare imprimare Dezactivat 1-255	Setează durata de așteptare, în secunde, până la recepționarea unui mesaj de finalizare a lucrării, înainte de a revoca restul lucrării de imprimare Note: <ul style="list-style-type: none"> • 90 secunde este setarea implicită din fabrică. • Când contorul expiră, paginile parțial imprimate sunt imprimate până la capăt, iar imprimanta verifică dacă mai sunt lucrări de imprimare noi în așteptare. • Expirare tipărire este disponibilă numai la utilizarea unei emulări PCL sau PPDS. Această setare nu are nici un efect asupra lucrărilor de imprimare cu emulare PostScript.
Expirări Expirare așteptare Dezactivat 15 - 65535	Setează durata de așteptare, în secunde, pentru date suplimentare înainte de a revoca o lucrare de imprimare Note: <ul style="list-style-type: none"> • 40 secunde este setarea implicită din fabrică. • Opțiunea Expirare așteptare este disponibilă numai dacă imprimanta utilizează emularea PostScript. Această setare nu are nici un efect asupra lucrărilor de imprimare cu emulare PCL sau PPDS.
Recuperare imprimare Continuare automată Dezactivat 5 - 255	Permite imprimantei să continue automat imprimarea când anumite situații offline nu sunt rezolvate în timpul specificat Note: <ul style="list-style-type: none"> • Setarea prestabilită din fabrică este Dezactivat. • 5 - 255 este un interval de timp exprimat în secunde.
Recuperare imprimare Recuperare pagini blocate Activat Dezactivat Automat	Specifică dacă imprimanta imprimă din nou paginile blocate Note: <ul style="list-style-type: none"> • Automat este setarea implicită din fabrică. Imprimanta imprimă din nou paginile blocate, cu excepția cazului în care memoria necesară pentru stocarea paginilor este folosită la alte activități ale imprimantei. • Setarea Activat determină imprimanta să imprime întotdeauna din nou paginile blocate. • Setarea Dezactivat determină imprimanta să nu imprime niciodată din nou paginile blocate.

Articol de meniu	Descriere
Recuperare imprimare Protejare pagină Activat Dezactivat	Permite imprimantei să imprime cu succes o pagină care nu ar fi fost imprimată în alte condiții Note: <ul style="list-style-type: none"> • Setarea implicită din fabrică este Dezactivat. Setarea Dezactivat determină imprimarea parțială a unei pagini dacă memoria disponibilă nu este suficientă pentru imprimarea întregii pagini. • Setarea Activat setează imprimanta să proceseze întreaga pagină astfel încât să fie imprimată în totalitate.
Setări din fabrică Nu se revine Revenire acum	Revine la setările imprimantei implicite din fabrică Note: <ul style="list-style-type: none"> • Setarea implicită din fabrică este Nu se revine. Setarea Nu se revine păstrează setările definite de utilizator. • Determină readucerea tuturor setărilor imprimantei la valorile implicite din fabrică, cu excepția setărilor din meniul Rețea/Porturi. Toate elementele descărcate stocate în memoria RAM sunt șterse. Elementele descărcate stocate în memoria flash sau pe hard diskul imprimantei nu sunt afectate.

Meniul Setări copiere

Articol de meniu	Descriere
Conținut Text/Foto Fotografie Imagine imprimată Text	Specifică tipul de conținut din lucrarea de copiere Note: <ul style="list-style-type: none"> • Text/Foto este setarea implicită din fabrică. Text/Foto se utilizează când documentele originale sunt o combinație de text și grafice sau imagini. • Fotografie indică scannerului să acorde atenție mai mare graficelor și imaginilor. Această setare mărește timpul de scanare, dar evidențiază o reproducere a gamei complete, dinamice de tonuri din documentul original. Aceasta crește volumul informațiilor salvate. • Imagine imprimată se utilizează când lucrările sunt alcătuite în principal din imagini. Imagine imprimată face conversia imaginilor la semitonuri. Semitonurile fac ca o imagine color sau în tonuri de gri să se poată imprima prin transformarea acestora într-un model de mici puncte cu un număr limitat de culori. • Text evidențiază textul precis, negru, cu rezoluție înaltă pe un fond curat, alb.

Articol de meniu	Descriere
<p>Fețe (Duplex)</p> <ul style="list-style-type: none"> 1 sided to 1 sided 1 față la 2 fețe 2 fețe la 1 față 2 fețe la 2 fețe 	<p>Specifică dacă un document original este duplex (2 fețe) sau simplex (o față), apoi specifică dacă respectiva copie trebuie să fie duplex sau simplex</p> <p>Note:</p> <ul style="list-style-type: none"> • 1 față la 1 față-Pagina originală se imprimă pe o față. Pagina copiată va fi imprimată pe o singură față. • 1 față la 2 fețe-Pagina originală se imprimă pe o față. Pagina copiată va fi imprimată pe ambele fețe. De exemplu, dacă originalul este de șase foi, copia este de trei foi cu imprimare pe ambele fețe. • 2 fețe la 1 față-Pagina originală se imprimă pe ambele fețe. Pagina copiată va fi imprimată pe o singură față. De exemplu, dacă schița originală este de trei foi de hârtie cu o imagine pe fiecare față a fiecărei foi, atunci copia este de șase foi cu numai o imagine pe o față a fiecărei foi. • 2 fețe la 2 fețe-Pagina originală se imprimă pe ambele fețe. Copia imită exact originalul.
<p>Economisire hârtie</p> <ul style="list-style-type: none"> Dezactivat 2 pe 1 Portret 2 pe 1 Peisaj 4 pe 1 Portret 4 pe 1 Peisaj 	<p>Setează două sau patru foi ale unui document original, pe aceeași pagină.</p> <p>Notă: Setarea implicită din fabrică este Dezactivat.</p>
<p>Imprimare cu margini</p> <ul style="list-style-type: none"> Activat Dezactivat 	<p>Specifică dacă se imprimă o bordură în jurul muchiilor paginii pe margini</p> <p>Notă: Activat este setarea implicită din fabrică.</p>
<p>Asamblare</p> <ul style="list-style-type: none"> Activat Dezactivat 	<p>Când se fac mai multe copii ale unei lucrări, paginile fiecărei lucrări de imprimare sunt așezate în ordine</p> <p>Notă: Activat este setarea implicită din fabrică.</p>
<p>Capsator</p> <ul style="list-style-type: none"> Activat Dezactivat 	<p>Activează capsarea</p> <p>Notă: Setarea implicită din fabrică este Dezactivat.</p>

Articol de meniu	Descriere
Dimensiune originală Letter Legal Executive Folio Statement Universal 4 x 6 inch 3 x 5 inch Cărți de vizită Dimensiune particularizată de scanare <x> A4 A5 Oficio (Mexic) A6 JIS B5 Carte originală Identificare automată a dimensiuni Combinație Letter/Legal	Specifică dimensiunea hârtiei documentului original.
Copiere la sursă Tava <x> Alimentator foaie unică Alimentator multifoie Potrivire automată a dimensiuni	Specifică sursa hârtiei pentru lucrări de copiere Notă: Tava 1 este setată în mod prestabilit din fabrică.
Separatori transparenți Activat Dezactivat	Plasează o foaie de hârtie între foi transparente Notă: Activat este setarea implicită din fabrică.
Coli de separare Fără Între exemplare Între lucrări Între pagini	Plasează o foaie de hârtie între pagini, copii sau lucrări, pe baza valorii selectate Notă: Setarea implicită din fabrică este Fără.
Sursă separator Tava <x> Alimentator manual Alimentator plicuri	Specifică o sursă de hârtie
Întunecare 1-9	Specifică nivelul de întunecare pentru lucrarea de copiere
Recipient de ieșire Recipient standard Recipient <x>	Specifică se recipient de ieșire primește copia după imprimare
Număr de copii	Specifică numărul de copii pentru lucrarea de copiere

Articol de meniu	Descriere
<p>Antet/Subsol Stânga sus Stânga sus Dezactivat Dată/Oră Număr pagină Număr băți Text particularizat Imprimare pe Toate paginile Numai prima pagină Toate în afară de prima Introducere text particularizat</p>	<p>Specifică informațiile din antet/subsol pentru partea din stânga sus a paginii</p> <p>Note:</p> <ul style="list-style-type: none"> • Dezactivat este setarea implicită din fabrică pentru Stânga sus. • "Toate paginile" este setarea implicită din fabrică pentru Imprimare pe.
<p>Antet/Subsol Mijloc sus Mijloc sus Dezactivat Dată/Oră Număr pagină Număr băți Text particularizat Imprimare pe Toate paginile Numai prima pagină Toate în afară de prima Introducere text particularizat</p>	<p>Specifică informațiile din antet/subsol pentru partea din mijloc a paginii</p> <p>Note:</p> <ul style="list-style-type: none"> • Dezactivat este setarea implicită din fabrică pentru Mijloc sus. • "Toate paginile" este setarea implicită din fabrică pentru Imprimare pe.
<p>Antet/Subsol Dreapta sus Dreapta sus Dezactivat Dată/Oră Număr pagină Număr băți Text particularizat Imprimare pe Toate paginile Numai prima pagină Toate în afară de prima Introducere text particularizat</p>	<p>Specifică informațiile din antet/subsol pentru partea din dreapta sus a paginii</p> <p>Note:</p> <ul style="list-style-type: none"> • Dezactivat este setarea implicită din fabrică pentru Dreapta sus. • "Toate paginile" este setarea implicită din fabrică pentru Imprimare pe.

Articol de meniu	Descriere
<p>Antet/Subsol Stânga jos Stânga jos Dezactivat Dată/Oră Număr pagină Număr băți Text particularizat Imprimare pe Toate paginile Numai prima pagină Toate în afară de prima Introducere text particularizat</p>	<p>Specifică informațiile din antet/subsol pentru partea din stânga jos a paginii</p> <p>Note:</p> <ul style="list-style-type: none"> • Dezactivat este setarea implicită din fabrică pentru Stânga jos. • "Toate paginile" este setarea implicită din fabrică pentru Imprimare pe.
<p>Antet/Subsol Mijloc jos Mijloc jos Dezactivat Dată/Oră Număr pagină Număr băți Text particularizat Imprimare pe Toate paginile Numai prima pagină Toate în afară de prima Introducere text particularizat</p>	<p>Specifică informațiile din antet/subsol pentru partea din mijloc jos a paginii</p> <p>Note:</p> <ul style="list-style-type: none"> • Dezactivat este setarea implicită din fabrică pentru Mijloc jos. • "Toate paginile" este setarea implicită din fabrică pentru Imprimare pe.
<p>Antet/Subsol Dreapta jos Dreapta jos Dezactivat Dată/Oră Număr pagină Număr băți Text particularizat Imprimare pe Toate paginile Numai prima pagină Toate în afară de prima Introducere text particularizat</p>	<p>Specifică informațiile din antet/subsol pentru partea din dreapta jos a paginii</p> <p>Note:</p> <ul style="list-style-type: none"> • Dezactivat este setarea implicită din fabrică pentru Dreapta jos. • "Toate paginile" este setarea implicită din fabrică pentru Imprimare pe.

Articol de meniu	Descriere
Acoperire Dezactivat Confidențial Copiere Schiță Urgent Personalizată	Specifică textul de acoperire care se imprimă pe fiecare pagină a lucrării de copiere Notă: Setarea implicită din fabrică este Dezactivat.
Acoperire particularizată	Specifică textul particularizat de acoperire
Permite copiere cu prioritate Activat Dezactivat	Permite întreruperea unei lucrări de imprimare pentru a copia o pagină sau un document Notă: Activat este setarea implicită din fabrică.
Scanare lucrare particularizată Activat Dezactivat	Permite copierea într-o singură lucrare de copiere a unui document care conține dimensiuni de pagini diferite
Permite salvarea drept comandă rapidă Activat Dezactivat	Vă permite să salvați setările de copiere particularizate ca o comandă rapidă Notă: Activat este setarea implicită din fabrică.
Eliminare fundal -4 la +4	Ajustează cantitatea de fundal vizibil pe copie
Centrare automată Activat Dezactivat	Vă permite centrarea automată a copiei pe pagină Notă: Setarea implicită din fabrică este Dezactivat.
Abandonare culori Abandonare culori Fără Roșu Verde Albastru Prag implicit roșu 0-255 Prag implicit verde 0-255 Prag implicit albastru 0-255	Specifică ce culoare se lasă în timpul copierii și cât de mult să crească sau să descrească abandonarea Note: <ul style="list-style-type: none"> Fără este setarea implicită din fabrică pentru Abandonare culori. 128 este setarea implicită din fabrică pentru pragul fiecărei culori.
Contrast 0-5 Optim pentru conținut	Specifică ce contrast se utilizează pentru o lucrare de copiere Notă: Optim pentru conținut este setarea implicită din fabrică.
Imagine în oglindă Activat Dezactivat	Creează o imagine în oglindă a documentului original Notă: Setarea implicită din fabrică este Dezactivat.

Articol de meniu	Descriere
Imagine negativă Activat Dezactivat	Creează o imagine negativă a documentului original Notă: Setarea implicită din fabrică este Dezactivat.
Detalii umbră 0-4	Ajustează cantitatea de umbră vizibilă pe copie Notă: Setarea implicită din fabrică este 0.
Scanare de la muchie la muchie Activat Dezactivat	Specifică dacă documentul original este scanat muchie la muchie înainte de copiere Notă: Setarea implicită din fabrică este Dezactivat.
Claritate 0-5	Ajustează intensitatea clarității pe copie Notă: Setarea implicită din fabrică este 3.
Exemplu de copie Activat Dezactivat	Creează un exemplu de copie a documentului original Notă: Setarea implicită din fabrică este Dezactivat.

Meniul Setări fax

Meniul Mod fax (Configurare Fax analog)

Modul Configurare fax analog trimite o lucrare de fax prin intermediul unei linii telefonice.

Setări generale de fax

Element de meniu	Descriere
Pagină de însoțire fax Pagină de însoțire fax Implicit dezactivat Implicit activat Nu se utilizează niciodată Se utilizează întotdeauna Includere câmp Către Activat Dezactivat Includere câmp De la Activat Dezactivat De la Includere câmp Mesaj Activat Dezactivat Mesaj Includere siglă Activat Dezactivat Includere subsol <x> Subsol <x>	Configurează pagina de însoțire a faxului Notă: Setarea prestabilită din fabrică pentru toate opțiunile Pagină însoțire fax este Dezactivat.
Nume stație	Specifică numele faxului din imprimantă
Număr stație	Specifică numărul asociat faxului
Identificator stație Nume stație Număr stație	Specifică modalitatea de identificare a faxului
Activare fax manual Activat Dezactivat	Setează imprimanta să trimită faxuri numai manual, lucru ce necesită un divizor de linie și un receptor de telefon Note: <ul style="list-style-type: none"> • Se utilizează un telefon obișnuit pentru a răspunde la o lucrare de fax în așteptare și pentru a forma un număr de fax. • Atingeți # 0 de pe tastatura numerică pentru a accesa direct funcția Fax manual.

Element de meniu	Descriere
Utilizare memorie Integral pentru primire În special pentru primire Egal În special pentru trimitere Integral pentru trimitere	Definește raportul de alocare a memoriei nevolatile pentru lucrări de trimitere și primire de faxuri Note: <ul style="list-style-type: none"> • "Integral pentru primire" setează utilizarea integrală a memoriei pentru primirea lucrărilor de fax. • "În special pentru primire" setează utilizarea celei mai mari părți a memoriei pentru primirea lucrărilor de fax. • Setarea prestabilită din fabrică este Egal. Setarea Egal împarte memoria în părți egale pentru trimiterea și primirea de lucrări de fax. • "În special pentru trimitere" setează utilizarea celei mai mari părți a memoriei pentru trimiterea lucrărilor de fax. • "Integral pentru trimitere" setează utilizarea integrală a memoriei pentru trimiterea lucrărilor de fax.
Revocare faxuri Se permite Nu se permite	Specifică dacă imprimanta poate revoca lucrările de fax Notă: Dacă modul Revocare faxuri nu este activat, nu vor fi afișate opțiunile.
Identificator apelant FSK DTMF	Specifică tipul de identificator de apelant utilizat Notă: Setarea prestabilită din fabrică este FSK.
Ascundere număr fax Dezactivat De la stânga De la dreapta	Specifică direcția din care sunt ascunse cifrele unui număr de fax de ieșire Notă: Numărul de caractere ascunse este determinat de setarea "Nr. cifre ascunse".
Nr. cifre ascunse 0-58	Specifică numărul de cifre care sunt ascunse într-un număr de fax de ieșire

Setări trimitere faxuri

Element de meniu	Descriere
Rezoluție Standard Fină Foarte fină Ultrafină	Setează calitatea în puncte per inch (dpi). O rezoluție mai mare oferă o calitate mai bună a imprimării, dar crește durata de timp necesară trimiterii faxurilor de ieșire. Notă: Setarea prestabilită din fabrică este Standard.

Element de meniu	Descriere
<p>Dimensiune original</p> <p>Letter Legal Executive Folio Declarație Universal 4 x 6 inch 3 x 6 inch Carte de vizită Dimensiune de scanare particularizată <x> A4 A5 Oficio (Mexic) A6 JIS B5 Original tip carte Identificare automată a dimensiunii Combinatie Letter/Legal</p>	<p>Specifică dimensiunea de hârtie pentru documentul care este scanat</p> <p>Notă: Setarea prestabilită pentru Statele Unite este Letter. Setarea prestabilită internațională este A4.</p>
<p>Fete (Duplex)</p> <p>Dezactivat Muchie lungă Muchie scurtă</p>	<p>Specifică modalitatea în care sunt orientate pe pagină textul și grafica</p> <p>Note:</p> <ul style="list-style-type: none"> • Setarea prestabilită din fabrică este Dezactivat. • Modul Muchie lungă presupune îmbinarea de-a lungul marginii lungi a paginii (muchia stângă în cazul orientării portret și muchia de sus în cazul orientării peisaj). • Modul Muchie scurtă presupune îmbinarea de-a lungul marginii scurte a paginii (muchia de sus în cazul orientării portret și muchia stângă în cazul orientării peisaj).
<p>Conținut</p> <p>Text Text/Foto Fotografie</p>	<p>Specifică tipul de conținut care va fi scanat către fax</p> <p>Note:</p> <ul style="list-style-type: none"> • Modul Text se utilizează atunci când documentul este format aproape în întregime din text. • Setarea prestabilită este Text/Foto. Text/Foto se utilizează atunci când documentele sunt formate aproape în întregime din text sau din linii artistice. • Modul Fotografie se utilizează atunci când documentul este o fotografie de înaltă calitate sau un document imprimat cu jet de cerneală.
<p>Întunecare</p> <p>1-9</p>	<p>Luminează sau întunecă rezultatul imprimării</p> <p>Notă: Setarea prestabilită din fabrică este 5.</p>
<p>Prefix apel</p>	<p>Apare un câmp pentru introducerea de numere</p>

Element de meniu	Descriere
Reguli formare prefix Regulă prefix <x>	Stabilește o regulă de formare a prefixului
Reapelare automată 0-9	Specifică de câte ori imprimanta încearcă să trimită faxul la numărul specificat Notă: Setarea prestabilă din fabrică este 5.
Frecvență reapelare 1-200	Specifică numărul de minute dintre reapelări
În spatele unui PABX Dezactivat Activat	Activează apelarea de la panoul de comutare fără a avea ton de apel.
Activare ECM Activat Dezactivat	Activează modul Corectare automată erori pentru lucrările de fax
Activare scanare faxuri Activat Dezactivat	Permite trimiterea de faxuri prin scanarea la imprimantă
De la driver la fax Activat Dezactivat	Permite trimiterea lucrărilor de către imprimantă de la driver la fax
Permitere salvare drept comandă rapidă Activat Dezactivat	Permite salvarea în imprimantă a numerelor de fax drept comenzi rapide
Mod apelare Ton Puls	Specifică sunetul de apelare care poate fi un ton sau un puls.
Viteză maximă 2400 4800 9600 14400 33600	Specifică viteza maximă în bauzi la care sunt trimise faxurile
Lucrare scanare particularizată Activat Dezactivat	Permite scanarea unui document care conține dimensiuni combinate de hârtie într-un singur fișier
Examinare scanare Activat Dezactivat	Specifică dacă va apărea pe afișaj o examinare a lucrării de scanare
Eliminare fundal De la -4 la +4	Modifică cantitatea de fundal vizibil într-o copie Notă: Setarea prestabilă din fabrică este 0.

Element de meniu	Descriere
Centrare automată Activat Dezactivat	Permite centrarea automată a faxului pe pagină Notă: Setarea prestabilită din fabrică este Dezactivat.
Abandonare culori Abandonare culori Fără Roșu Verde Albastru Prag prestabilit roșu 0-255 Prag prestabilit verde 0-255 Prag prestabilit albastru 0-255	Specifică ce culoare este abandonată în timpul trimiterii prin fax și cât de mult se crește sau se descrește abandonarea Note: <ul style="list-style-type: none"> • Setarea prestabilită din fabrică pentru Abandonare culori este Fără. • Setarea prestabilită pentru fiecare prag de culoare este 128.
Contrast Optim pentru conținut 0-5	Specifică contrastul pentru rezultatul imprimării Notă: Setarea prestabilită din fabrică este "Optim pentru conținut".
Imagine în oglindă Activat Dezactivat	Creează o imagine în oglindă a documentului original Notă: Setarea prestabilită din fabrică este Dezactivat.
Imagine negativă Activat Dezactivat	Creează o imagine negativă a documentului original Notă: Setarea prestabilită din fabrică este Dezactivat.
Detaliu umbră 0-4	Modifică cantitatea de detaliu al umbrei vizibilă pe un fax Notă: Setarea prestabilită din fabrică este 0.
Scanare de la o margine la alta Activat Dezactivat	Specifică dacă documentul original este scanat de la o margine la alta înainte de trimiterea prin fax Notă: Setarea prestabilită din fabrică este Dezactivat.
Claritate 0-5	Modifică claritatea unui document trimis prin fax Notă: Setarea prestabilită din fabrică este 3.
Activare scanare color faxuri Implicit activat Nu se utilizează niciodată Se utilizează întotdeauna Implicit dezactivat	Activează trimiterea documentelor color prin fax Notă: Setarea prestabilită din fabrică este "Implicit dezactivat".
Convertire automată faxuri color în faxuri alb-negru Activat Dezactivat	Convertește automat faxurile de ieșire în alb-negru Notă: Setarea prestabilită din fabrică este Activat.

Setări primire faxuri

Element de meniu	Descriere
Activare primire faxuri Activat Dezactivat	Permite primirea de lucrări fax de către imprimantă Notă: Setarea prestabilită din fabrică este Activat.
Nr. de semnale de apel până la răspuns 1-25	Specifică numărul de semnale de apel până când aparatul răspunde la o lucrare de fax în așteptare Notă: Setarea prestabilită din fabrică este 1.
Micșorare automată Activat Dezactivat	Micșorează o lucrare de fax în așteptare astfel încât să se potrivească cu dimensiunea hârtiei încărcată în sursa fax desemnată Notă: Setarea prestabilită din fabrică este Activat.
Sursă hârtie Auto Tavă <x> Alimentator multifuncțional	Specifică sursa de hârtie selectată pentru alimentarea cu hârtie a imprimantei pentru imprimarea unui fax în așteptare
Recipient de ieșire Recipient standard Recipient 1<x>	Specifică un recipient de ieșire pentru faxurile primite Notă: Recipientul 1 este disponibil numai când este instalat finisorul.
Fete (Duplex) Activat Dezactivat	Activează imprimarea duplex (imprimare față-verso) pentru faxurile în așteptare
Subsol fax Activat Dezactivat	Imprimă informațiile de transmitere în subsolul fiecărei pagini de la un fax recepționat Notă: Setarea prestabilită din fabrică este Activat.
Viteză maximă 2400 4800 9600 14400 33600	Specifică viteza maximă în bazi la care sunt primite faxurile
Redirecționare faxuri Redirecționare Imprimare Imprimare și redirecționare	Activează redirecționarea faxurilor recepționate către un alt destinatar
Redirecționare către Fax Poștă electronică FTP LDSS eSF	Specifică tipul de destinatar către care sunt redirecționate faxurile Notă: Elementul este disponibil numai pentru serverul EWS al imprimantei.
Redirecționare către comandă rapidă	Permite introducerea numărului comenzii rapide care corespunde tipului destinatarului (Fax, Poștă electronică, FPT, LDSS, sau eSF)

Element de meniu	Descriere
Blocare faxuri fără nume Activat Dezactivat	Activează blocarea faxurilor în așteptare trimise de la dispozitive care nu specifică identificatorul stației
Listă faxuri respinse	Activează lista de numere de fax respinse stocată în imprimantă
Punerea în așteptare a faxurilor Mod Punere în așteptare fax Dezactivat Mereu activat Manual Programat Program punere în așteptare faxuri	Activează punerea în așteptare a faxurilor conform unui program stabilit Notă: Setarea prestabilită din fabrică este Dezactivat.
Capsator Activat Dezactivat	Specifică setarea prestabilită de capsare pentru finisorul atașat Notă: Vor apărea numai setările asociate cu finisorul instalat.

Setări jurnal faxuri

Element de meniu	Descriere
Jurnal trimitere Imprimare jurnal Nu se imprimă jurnalul Se imprimă numai în caz de eroare	Activează imprimarea unui jurnal de trimitere după fiecare lucrare de fax
Jurnal erori de primire Nu se imprimă niciodată Se imprimă numai în caz de eroare	Activează imprimarea unui jurnal al erorilor de primire după apariția unei erori de primire
Imprimare automată jurnale Activat Dezactivat	Activează imprimarea automată pentru jurnalele de fax Notă: Se imprimă jurnale la fiecare 200 de lucrări de fax.
Sursă hârtie jurnal Tavă <x> Alimentator manual	Selectează sursa de hârtie utilizată pentru imprimarea de jurnale
Afișare jurnale Nume stație la distanță Număr apelat	Specifică dacă jurnalele de imprimare afișează numărul apelat sau numele returnat al stației
Activare jurnal lucrări Activat Dezactivat	Activează accesul la jurnalul lucrărilor de fax
Activare jurnal apeluri Activat Dezactivat	Activează accesul la jurnalul apelurilor fax

Element de meniu	Descriere
Recipient de ieșire pentru jurnal Recipient standard Recipient <x>	Specifică recipientul de ieșire unde sunt imprimate jurnalele fax

Setări difuzor

Element de meniu	Descriere
Mod difuzor Mereu dezactivat Activat până la conectare Mereu activat	Note: <ul style="list-style-type: none"> • Opțiunea Mereu dezactivat oprește difuzorul • Setarea prestabilită din fabrică este Activat până la conectare. Difuzorul este activat și scoate un sunet până la stabilirea conexiunii fax. • Opțiunea Mereu activat pornește difuzorul.
Volum difuzor Înalt Scăzut	Controlează setarea volumului Notă: Setarea prestabilită din fabrică este Înalt.
Volum sonerie Activat Dezactivat	Controlează volumul soneriei difuzorului faxului Notă: Setarea prestabilită din fabrică este Activat.

Sonerii distincte

Element de meniu	Descriere
Sonerie simplă Activat Dezactivat	Răspunde la apeluri cu un singur model de sonerie Notă: Setarea prestabilită din fabrică este Activat.
Sonerie dublă Activat Dezactivat	Răspunde la apeluri cu un model dublu de sonerie Notă: Setarea prestabilită din fabrică este Activat.
Sonerie triplă Activat Dezactivat	Răspunde la apeluri cu un model triplu de sonerie Notă: Setarea prestabilită din fabrică este Activat.

Meniul Mod fax (configurare server fax)

Modul Server fax trimite lucrarea de fax la un server de fax pentru transmisie.

Configurare server fax

Articol de meniu	Descriere
"To Format" Adresă de răspuns Subiect Mesaj	Permite introducerea informațiilor cu ajutorul tastaturii virtuale de pe ecranul tactil al imprimantei

Articol de meniu	Descriere
Poartă SMTP primară	Specifică informațiile despre portul serverului SMTP Notă: Portul prestabilit pentru poarta SMTP este 25.
Poartă SMTP secundară	Specifică informațiile despre portul serverului SMTP Notă: Portul prestabilit pentru poarta SMTP este 25.
Format imagine PDF (.pdf) XPS (.xps) TIFF (.tif)	Specifică tipul de imagine pentru scanare la fax
Conținut Text Text/Foto Fotografie	Specifică tipul de conținut care va fi scanat la fax Note: <ul style="list-style-type: none"> • Textul este utilizat când documentul este în majoritate text. • Text/Foto este setarea implicită din fabrică. Text/Foto este utilizat când documentele sunt în majoritate text sau grafică. • Fotografie se utilizează când documentul original este o fotografie de calitate ridicată sau o imprimare cu jet de cerneală.
Rezoluție fax Standard Fină Foarte fină Ultra fină	Specifică nivelul de rezoluție pentru scanare la fax
Întunecare 1-9	Luminează sau întunecă ieșirea Notă: 5 este setarea implicită din fabrică.
Orientare Portret Peisaj	Specifică orientarea imaginii scanate

Articol de meniu	Descriere
Dimensiune originală Letter Legal Executive Folio Statement Universal 4 x 6 in. 3 x 5 in. Cărți de vizită Dimensiune particularizată de scanare <x> A4 A5 Oficio (Mexic) A6 JIS B5 Carte originală Identificare automată a dimensiuni Combinație Letter/Legal	Specificați dimensiunea hârtiei documentului care se scanează Notă: Setarea prestabilită pentru Statele Unite este Letter. Setarea prestabilită internațională este A4.
Utilizarea TIFF multi-pagină Activat Dezactivat	Furnizează o alegere între fișiere TIFF de o singură pagină și fișierele TIFF de mai multe pagini. Pentru o lucrare de scanare la fax a mai multe pagini, fie se creează un fișier TIFF care conține toate paginile, fie mai multe fișiere TIFF cu un fișier pentru fiecare pagină a lucrării. Note: <ul style="list-style-type: none"> • Activat este setarea implicită din fabrică. • Acest articol de meniu se aplică la toate funcțiile de scanare.
Activare primire analogică Activat Dezactivat	Activează primirea analogică de faxuri Notă: Setarea implicită din fabrică este Dezactivat.

Meniul Setări poștă electronică

Element de meniu	Descriere
Configurare server poștă electronică Subiect Mesaj	Specifică informații despre serverul de poștă electronică Notă: Caseta mesajului este limitată la 512 caractere.
Configurare server poștă electronică Trimiteți-mi o copie Nu apare niciodată Implicit activat Implicit dezactivat Mereu activat	Trimite o copie a mesajului de poștă electronică înapoi la creatorul acestuia

Element de meniu	Descriere
Configurare server poștă electronică Dimensiune maximă poștă electronică 0-65535 KB	Specifică dimensiunea maximă a unui mesaj de poștă electronică în kiloocteți Notă: Mesajele de poștă electronică care depășesc această limită nu sunt trimise.
Configurare server poștă electronică Mesaj eroare de dimensiune	Trimite un mesaj atunci când un mesaj de poștă electronică depășește limita de dimensiune configurată
Configurare server poștă electronică Limitare destinații	Trimite un mesaj de poștă electronică doar atunci când adresa conține numele domeniului, precum numele domeniului unei companii Note: <ul style="list-style-type: none"> • Pot fi trimise mesaje de poștă electronică numai către domeniul specificat. • Limita este de un domeniu.
Configurare server poștă electronică Configurare link Web Server Conectare Parolă Cale Nume fișier de bază Link Web	Definește numele căii Notă: Definește calea. De exemplu: /director/cale Următoarele caractere sau simboluri nu pot fi utilizate pentru a denumi o cale: * : ? < > .
Format PDF (.pdf) Secure PDF TIFF (.tif) JPEG (.jpg) XPS (.xps)	Specifică formatul fișierului
Versiune PDF 1.2-1.6	Setează versiunea fișierului PDF care va fi scanat către poștă electronică Notă: Setarea prestabilită este 1.5.
Conținut Text/Foto Fotografie Text	Specifică tipul de conținut care va fi scanat către poștă electronică Note: <ul style="list-style-type: none"> • Setarea prestabilită este Text/Foto. Text/Foto se utilizează atunci când documentele sunt formate aproape în întregime din text sau din linii artistice. • Modul Fotografie se utilizează atunci când documentul este o fotografie de înaltă calitate sau un document imprimat cu jet de cerneală. • Modul Text se utilizează atunci când documentul este format aproape în întregime din text.

Element de meniu	Descriere
Culoare Tonuri de gri Color	Specifică dacă o lucrare este imprimată în tonuri de gri sau color Notă: Setarea prestabilită este Tonuri de gri.
Rezoluție 75 150 200 300 400 600	Specifică câte puncte per inchi sunt scanate Notă: Setarea prestabilită este 150 dpi.
Întunecare 1-9	Luminează sau întunecă rezultatul imprimării Notă: Setarea prestabilită din fabrică este 5.
Orientare Portret Peisaj	Specifică orientarea imaginii scanate Notă: Setarea prestabilită din fabrică este Portret.
Dimensiune original Letter Legal Executive Folio Declarație Universal 4 x 6 inchi 3 x 6 inchi Carte de vizită Dimensiune de scanare particularizată <x> A4 A5 Oficio (Mexic) A6 JIS B5 Original tip carte Identificare automată a dimensiunii Combinație Letter/Legal	Specifică dimensiunea de hârtie pentru documentul care este scanat Notă: Setarea prestabilită pentru Statele Unite este Letter. Setarea prestabilită internațională este A4.

Element de meniu	Descriere
Fețe (Duplex) Dezactivat Muchie lungă Muchie scurtă	Specifică modalitatea în care sunt orientate pe pagină textul și grafica Note: <ul style="list-style-type: none"> • Setarea prestabilită din fabrică este Dezactivat. • Modul Muchie lungă presupune îmbinarea de-a lungul marginii lungi a paginii (muchia stângă în cazul orientării portret și muchia de sus în cazul orientării peisaj). • Modul Muchie scurtă presupune îmbinarea de-a lungul marginii scurte a paginii (muchia de sus în cazul orientării portret și muchia stângă în cazul orientării peisaj).
Calitate JPEG Optim pentru conținut 5-90	Setează calitatea unei imagini foto JPEG în legătură cu dimensiunea fișierului și calitatea imaginii Note: <ul style="list-style-type: none"> • Setarea prestabilită din fabrică este "Optim pentru conținut". • 5 reduce dimensiunea fișierului, dar calitatea imaginii scade. • 90 oferă cea mai bună calitate a imaginii, dar dimensiunea fișierului este foarte mare. • Acest element de meniu se aplică la toate funcțiile de scanare.
Trimitere imagini prin poșta electronică ca Atașare Link Web	Specifică modalitatea în care sunt trimise imaginile Notă: Setarea prestabilită din fabrică este Atașare.
Utilizare TIFF cu mai multe pagini Activat Dezactivat	Oferă posibilitatea de a alege între fișiere TIFF formate dintr-o singură pagină sau din mai multe pagini. Pentru o lucrare de scanare către poșta electronică a mai multor pagini, poate fi creat fie un singur fișier TIFF care conține toate paginile, fie mai multe fișiere TIFF, câte unul pentru fiecare pagină a lucrării. Note: <ul style="list-style-type: none"> • Setarea prestabilită din fabrică este Activat. • Acest element de meniu se aplică la toate funcțiile de scanare.
Jurnal transmitere Imprimare jurnal Nu se imprimă jurnalul Se imprimă numai în caz de eroare	Specifică dacă se imprimă jurnalul de transmitere Notă: Setarea prestabilită din fabrică este "Imprimare jurnal".
Sursă hârtie jurnal Tavă <x> Alimentator manual Plic alimentat manual Alimentator MF	Specifică o sursă de hârtie pentru imprimarea jurnalelor de poșta electronică Notă: Tava 1 este setată în mod prestabilit din fabrică.

Element de meniu	Descriere
Recipient de ieșire pentru jurnal Recipient standard Recipient <x>	Specifică un recipient de ieșire pentru jurnalul de poștă electronică imprimat
Adâncime de culoare poștă electronică 8 biți 1 bit	Activează modul Text/Foto pentru a obține dimensiuni de fișier mai mici utilizând imagini de 1-bit atunci când modul Color este setat pe Dezactivat. Notă: Setarea prestabilită din fabrică este 8 biți.
Lucrare scanare particularizată Activat Dezactivat	Permite copierea unui document care conține dimensiuni combinate de hârtie într-o singură lucrare
Examinare scanare Activat Dezactivat	Specifică dacă va apărea pe afișaj o examinare a lucrării de scanare Notă: Setarea prestabilită din fabrică este Dezactivat.
Permitere salvare drept comandă rapidă Activat Dezactivat	Permite salvarea adreselor de poștă electronică drept comenzi rapide Note: <ul style="list-style-type: none"> Setarea prestabilită din fabrică este Dezactivat. Când este setat pe Dezactivat, butonul Salvare drept comandă rapidă nu apare pe ecranul Destinație mesaj poștă electronică.
Eliminare fundal De la -4 la +4	Modifică cantitatea de fundal vizibil într-o imagine scanată Notă: Valoarea prestabilită din fabrică este 0.
Centrare automată Activat Dezactivat	Permite centrarea automată a copiei pe pagină Notă: Setarea prestabilită din fabrică este Dezactivat.
Abandonare culori Abandonare culori Fără Roșu Verde Albastru Prag prestabilit roșu 0-255 Prag prestabilit verde 0-255 Prag prestabilit albastru 0-255	Specifică ce culoare este abandonată în timpul scanării și cât de mult se crește sau se descrește abandonarea Note: <ul style="list-style-type: none"> Setarea prestabilită din fabrică pentru Abandonare culori este Fără. Setarea prestabilită pentru fiecare prag de culoare este 128.
Contrast 0-5 Optim pentru conținut	Specifică contrastul pentru rezultatul imprimării Notă: Setarea prestabilită din fabrică este "Optim pentru conținut".

Element de meniu	Descriere
Imagine în oglindă Activat Dezactivat	Creează o imagine în oglindă a documentului original Notă: Setarea prestabilită din fabrică este Dezactivat.
Imagine negativă Activat Dezactivat	Creează o imagine negativă a documentului original Notă: Setarea prestabilită din fabrică este Dezactivat.
Detaliu umbră 0-4	Modifică cantitatea de detaliu al umbrei vizibilă pe o imagine scanată Notă: Valoarea prestabilită din fabrică este 0.
Scanare de la o margine la alta Activat Dezactivat	Specifică dacă documentul original este scanat de la o margine la alta Notă: Setarea prestabilită din fabrică este Dezactivat.
Claritate 0-5	Modifică claritatea unei imagini scanate Notă: Setarea prestabilită din fabrică este 3.
Utilizare cc./bcc: Activat Dezactivat	Activează utilizarea câmpurilor cc: și bcc: Notă: Setarea prestabilită din fabrică este Dezactivat.

Meniul Setări pentru FTP

Element de meniu	Descriere
Format PDF (.pdf) Secure PDF TIFF (.tif) JPEG (.jpg) XPS (.xps)	Specifică formatul fișierului FTP Notă: Setarea prestabilită din fabrică este PDF (.pdf).
Versiune PDF 1.2-1.6	Setează nivelul de versiune fișier PDF pentru FTP Notă: Setarea implicită din fabrică este 1,5.
Conținut Text/Foto Fotografie Text	Specifică tipul de conținut care va fi scanat la FTP Note: <ul style="list-style-type: none"> • Setarea prestabilită din fabrică este Text/Foto. Text/Foto este utilizat când documentele sunt în majoritate text sau grafică. • Fotografie se utilizează când documentul original este o fotografie de calitate ridicată sau o imprimare cu jet de cerneală • Textul este utilizat când documentul este în majoritate text.
Culoare Tonuri de gri Culoare	Specifică dacă o lucrare este imprimată în tonuri de gri sau color Notă: Setarea prestabilită este Tonuri de gri.

Element de meniu	Descriere
Rezoluție 75 150 200 300 400 600	Specifică câte puncte per inchi sunt scanate Notă: Setarea prestabilită este 150 dpi.
Întunecare 1-9	Luminează sau întunecă ieșirea Notă: Setarea implicită din fabrică este 5.
Orientare Portret Peisaj	Specifică orientarea imaginii scanate Notă: Setarea prestabilită din fabrică este Portret.
Dimensiune original Letter Legal Executive In-folio Declarație Universal 4 x 6 inchi 3 x 5 inchi Carte de vizită Dimensiune particularizată de scanare <x> A4 A5 Oficio (Mexic) A6 JIS B5 Carte originală Identificare automată a dimensiunii Combinăție Letter/Legal	Specifică dimensiunea hârtiei documentului care se scanează Notă: Setarea prestabilită pentru Statele Unite este Letter. Setarea prestabilită internațională este A4.
Fețe (Duplex) Dezactivat Muchie lungă Muchie scurtă	Specifică modalitatea în care sunt orientate pe pagină textul și grafica Note: <ul style="list-style-type: none"> • Setarea implicită din fabrică este Dezactivat. • Modul Muchie lungă presupune îmbinarea de-a lungul marginii lungi a paginii (muchia stângă în cazul orientării portret și muchia de sus în cazul orientării peisaj). • Modul Muchie scurtă presupune îmbinarea de-a lungul marginii scurte a paginii (muchia de sus în cazul orientării portret și muchia stângă în cazul orientării peisaj).

Element de meniu	Descriere
Calitate JPEG Optim pentru conținut 5-90	Setează calitatea unei imagini foto JPEG în legătură cu dimensiunea fișierului și calitatea imaginii Note: <ul style="list-style-type: none"> • Setarea prestabilită din fabrică este "Optim pentru conținut". • 5 reduce dimensiunea fișierului, dar calitatea imaginii scade. • 90 oferă cea mai bună calitate a imaginii, dar dimensiunea fișierului este foarte mare. • Acest element de meniu se aplică la toate funcțiile de scanare.
Utilizare TIFF multi-pagină Activat Dezactivat	Furnizează o alegere între fișiere TIFF de o singură pagină și fișierele TIFF de mai multe pagini. Pentru o lucrare de scanare la FTP a mai multor pagini, fie se creează un fișier TIFF care conține toate paginile, fie mai multe fișiere TIFF cu un fișier pentru fiecare pagină a lucrării. Note: <ul style="list-style-type: none"> • Setarea prestabilită din fabrică este Activat. • Acest element de meniu se aplică la toate funcțiile de scanare.
Jurnal transmitere Imprimare jurnal Nu se imprimă jurnalul Se imprimă numai în caz de eroare	Specifică dacă se imprimă jurnalul de transmitere Notă: Setarea prestabilită din fabrică este "Imprimare jurnal".
Sursă hârtie jurnal Tava <x> Alimentator manual Plic alimentat manual Alimentator MF	Specifică o sursă de hârtie pentru jurnalele FTP Notă: Setarea prestabilită din fabrică este Tava 1.
Recipient de ieșire pentru jurnal Recipient standard Recipient <x>	Specifică un recipient de ieșire pentru jurnalul FTP
Număr biți FTP 8 biți 1 bit	Activează modul Text/Foto pentru a obține dimensiuni de fișier mai mici utilizând imagini de 1-bit atunci când modul Color este setat pe Dezactivat Notă: Setarea prestabilită din fabrică este 8 biți.
Nume fișier de bază	Vă permite să introduceți un nume de fișier de bază
Scanare lucrare particularizată Activat Dezactivat	Permite copierea unui document care conține dimensiuni combinate de hârtie într-o singură lucrare
Examinare scanare Activat Dezactivat	Specifică dacă va apărea pe afișaj o examinare a lucrării de scanare Notă: Setarea implicită din fabrică este Dezactivat.

Element de meniu	Descriere
Permite salvarea drept comandă rapidă Activat Dezactivat	Permite crearea rapidă de adrese FTP Notă: Setarea prestabilită din fabrică este Activat.
Eliminare fundal -4 to +4	Ajustează cantitatea de fundal vizibil pe copie Notă: Valoarea prestabilită din fabrică este 0.
Centrare automată Activat Dezactivat	Vă permite centrarea automată a copiei pe pagină Notă: Setarea implicită din fabrică este Dezactivat.
Abandonare culori Abandonare culori Fără Roșu Verde Albastru Prag implicit roșu 0-255 Prag implicit verde 0-255 Prag implicit albastru 0-255	Specifică ce culoare este abandonată în timpul scanării și cât de mult se crește sau se descrește abandonarea Note: <ul style="list-style-type: none"> • Fără este setarea implicită din fabrică pentru Abandonare culori. • 128 este setarea implicită din fabrică pentru pragul fiecărei culori.
Contrast 0-5 Optim pentru conținut	Specifică contrastul pentru rezultatul imprimării Notă: Setarea prestabilită din fabrică este "Optim pentru conținut".
Imagine în oglindă Activat Dezactivat	Creează o imagine în oglindă a documentului original Notă: Setarea implicită din fabrică este Dezactivat.
Imagine negativă Activat Dezactivat	Creează o imagine negativă a documentului original Notă: Setarea implicită din fabrică este Dezactivat.
Detalii umbră 0-4	Modifică cantitatea de detaliu al umbrei vizibilă pe o imagine scanată Notă: Valoarea prestabilită din fabrică este 0.
Scanare de la muchie la muchie Activat Dezactivat	Specifică dacă documentul original este scanat de la o margine la alta Notă: Setarea implicită din fabrică este Dezactivat.
Claritate 0-5	Modifică claritatea unei imagini scanate Notă: Setarea prestabilită din fabrică este 3.

Meniul Unitate flash

Setări scanare

Element de meniu	Descriere
Format PDF (.pdf) Secure PDF TIFF (.tif) JPEG (.jpg) XPS (.xps)	Specifică formatul fișierului
Versiune PDF 1.2-1.6	Setează versiunea fișierului PDF care va fi scanat către USB Notă: Setarea prestabilită din fabrică este 1,5.
Conținut Text/Foto Fotografie Text	Specifică tipul de conținut care va fi scanat la USB Note: <ul style="list-style-type: none">• Setarea prestabilită din fabrică este Text/Foto. Text/Foto este utilizat când documentele sunt în majoritate text sau grafică.• Fotografie se utilizează când documentul original este o fotografie de calitate ridicată sau o imprimare cu jet de cerneală• Textul este utilizat când documentul este în majoritate text.
Culoare Tonuri de gri Culoare	Specifică dacă o lucrare este imprimată în tonuri de gri sau color Notă: Setarea prestabilită este Tonuri de gri.
Rezoluție 75 150 200 300 400 600	Specifică câte puncte per inchi sunt scanate Notă: Setarea prestabilită este 150 dpi.
Întunecare 1-9	Luminează sau întunecă ieșirea Notă: Setarea prestabilită din fabrică este 5.
Orientare Portret Peisaj	Specifică orientarea imaginii scanate Notă: Setarea prestabilită din fabrică este Portret.

Element de meniu	Descriere
<p>Dimensiune original</p> <ul style="list-style-type: none"> Letter Legal Executive In-folio Declarație Universal 4 x 6 inchi 3 x 5 inchi Carte de vizită Dimensiune particularizată de scanare <x> A4 A5 Oficio (Mexic) A6 JIS B5 Carte originală Identificare automată a dimensiunii Combinăție Letter/Legal 	<p>Specifică dimensiunea hârtiei documentului care se scanează</p> <p>Notă: Setarea prestabilită pentru Statele Unite este Letter. Setarea prestabilită internațională este A4.</p>
<p>Fete (Duplex)</p> <ul style="list-style-type: none"> Dezactivat Muchie lungă Muchie scurtă 	<p>Specifică modalitatea în care sunt orientate pe pagină textul și grafica</p> <p>Note:</p> <ul style="list-style-type: none"> • Setarea implicită din fabrică este Dezactivat. • Modul Muchie lungă presupune îmbinarea de-a lungul marginii lungi a paginii (muchia stângă în cazul orientării portret și muchia de sus în cazul orientării peisaj). • Modul Muchie scurtă presupune îmbinarea de-a lungul marginii scurte a paginii (muchia de sus în cazul orientării portret și muchia stângă în cazul orientării peisaj).
<p>Calitate foto JPEG</p> <p>5-90</p>	<p>Setează calitatea unei imagini foto JPEG în legătură cu dimensiunea fișierului și calitatea imaginii</p> <p>Note:</p> <ul style="list-style-type: none"> • Setarea prestabilită din fabrică este 50. • 5 reduce dimensiunea fișierului, dar calitatea imaginii scade. • 90 oferă cea mai bună calitate a imaginii, dar dimensiunea fișierului este foarte mare. • Acest element de meniu se aplică la toate funcțiile de scanare.

Element de meniu	Descriere
Calitate JPEG Optim pentru conținut 5-90	Setează calitatea unui text sau a unei imagini cu text JPEG în legătură cu dimensiunea fișierului și calitatea imaginii. Note: <ul style="list-style-type: none"> • Setarea prestabilită din fabrică este "Optim pentru conținut". • 5 reduce dimensiunea fișierului, dar calitatea imaginii scade. • 90 oferă cea mai bună calitate a imaginii, dar dimensiunea fișierului este foarte mare. • Acest element de meniu se aplică la Text, Text/Foto și toate funcțiile de scanare.
Utilizare TIFF multi-pagină Activat Dezactivat	Furnizează o alegere între fișiere TIFF de o singură pagină și fișierele TIFF de mai multe pagini. Pentru o lucrare de scanare la USB a mai multor pagini, fie se creează un fișier TIFF care conține toate paginile, fie mai multe fișiere TIFF cu un fișier pentru fiecare pagină a lucrării. Note: <ul style="list-style-type: none"> • Setarea prestabilită din fabrică este Activat. • Acest element de meniu se aplică la toate funcțiile de scanare.
Număr de biți la scanare 8 biți 1 bit	Activează modul Text/Foto pentru a obține dimensiuni de fișier mai mici utilizând imagini de 1-bit atunci când modul Color este setat pe Dezactivat Notă: Setarea prestabilită din fabrică este 8 biți.
Nume fișier de bază	Vă permite să introduceți un nume de fișier de bază
Scanare lucrare particularizată Dezactivat Activat	Permite copierea unui document care conține dimensiuni combinate de hârtie într-o singură lucrare
Examinare scanare Activat Dezactivat	Specifică dacă va apărea pe afișaj o examinare a lucrării de scanare Notă: Setarea implicită din fabrică este Dezactivat.
Eliminare fundal -4 to +4	Ajustează cantitatea de fundal vizibil pe copie Notă: Setarea prestabilită din fabrică este 0.
Centrare automată Activat Dezactivat	Vă permite centrarea automată a copiei pe pagină Notă: Setarea implicită din fabrică este Dezactivat.

Element de meniu	Descriere
Abandonare culori Abandonare culori Fără Roșu Verde Albastru Prag implicit roșu 0-255 Prag implicit verde 0-255 Prag implicit albastru 0-255	Specifică ce culoare este abandonată în timpul scanării și cât de mult se crește sau se descrește abandonarea Note: <ul style="list-style-type: none"> Fără este setarea implicită din fabrică pentru Abandonare culori. 128 este setarea implicită din fabrică pentru pragul fiecărei culori.
Contrast 0-5 Optim pentru conținut	Specifică contrastul pentru rezultatul imprimării Notă: Setarea prestabilită din fabrică este "Optim pentru conținut".
Imagine în oglindă Activat Dezactivat	Creează o imagine în oglindă a documentului original Notă: Setarea implicită din fabrică este Dezactivat.
Imagine negativă Activat Dezactivat	Creează o imagine negativă a documentului original Notă: Setarea implicită din fabrică este Dezactivat.
Detalii umbră 0-4	Modifică cantitatea de detaliu al umbrei vizibilă pe o imagine scanată Notă: Valoarea prestabilită din fabrică este 0.
Scanare de la muchie la muchie Activat Dezactivat	Specifică dacă documentul original este scanat de la o margine la alta Notă: Setarea implicită din fabrică este Dezactivat.
Claritate 0-5	Modifică claritatea unei imagini scanate Notă: Setarea prestabilită din fabrică este 3.

Setări de imprimare

Element de meniu	Descriere
Exemplare	Specifică numărul de exemplare de imprimat.
Sursă hârtie Tava <x> Alimentator MF Hârtie alimentată manual Plic alimentat manual	Specifică sursa de hârtie selectată pentru alimentarea cu hârtie a imprimantei pentru imprimarea de pe unitatea flash

Element de meniu	Descriere
Asamblare Dezactivat (1,1,1,2,2,2) Activat (1,2,1,2,1,2)	<p>Când se imprimă mai multe exemplare, paginile fiecărui exemplar sunt așezate în ordine</p> <p>Note:</p> <ul style="list-style-type: none"> • Setarea implicită din fabrică este Dezactivat. Nu va fi asamblată nici o pagină. • Setarea Activat așează secvențial lucrarea de imprimare.
Fețe (Duplex) Activat Dezactivat	Activează imprimarea duplex (imprimare pe două fețe)
Capsator Activat Dezactivat	Activează capsarea Notă: Setarea implicită din fabrică este Dezactivat.
Legare duplex Muchie lungă Muchie scurtă	Definește modul în care sunt legate paginile duplex și cum este orientată imprimarea pe spatele paginii comparativ cu cea de pe fața paginii Note: <ul style="list-style-type: none"> • Setarea prestabilită este Muchie lungă. • Opțiunea Muchie lungă specifică legarea pe marginea din stânga a paginilor în format portret și pe marginea superioară a paginilor în format peisaj. • Opțiunea Muchie scurtă specifică legarea pe marginea superioară a paginilor în format portret și pe marginea din stânga a paginilor în format peisaj.
Orientare Automat Portret Peisaj	Specificarea orientării lucrării de imprimare Notă: Setarea prestabilită din fabrică este Auto.
Câte N (pagini pe față) Dezactivat Câte 2 Câte 3 Câte 4 Câte 6 Câte 9 Câte 12 Câte 16	Specifică imprimarea imaginilor de pe mai multe pagini pe o singură față a unei coli de hârtie. Această setare mai este referită și ca Economizor de hârtie. Note: <ul style="list-style-type: none"> • Setarea implicită din fabrică este Dezactivat. • Numărul selectat reprezintă numărul de imagini de pagină care va fi imprimat pe o față.
Margine de N ori Fără Solid	Imprimă un chenar în jurul fiecărei imagini de pagină când se selectează opțiunea de Câte N Notă: Setarea implicită din fabrică este Fără.
Ordonare Câte N Orizontal Rotire pe orizontală Rotire pe verticală Vertical	Specifică poziția imaginilor multi-pagină dacă se utilizează de Câte N Note: <ul style="list-style-type: none"> • Setarea prestabilită din fabrică este Orizontal. • Poziționarea depinde de numărul de imagini și de faptul dacă imaginile respective au o orientare de tip portret sau peisaj.

Element de meniu	Descriere
Coli de separare Fără Între exemplare Între lucrări Între pagini	Plasează o foaie de hârtie între pagini, copii sau lucrări, pe baza valorii selectate Notă: Setarea implicită din fabrică este Fără.
Sursă separator Tava <x> Alimentator manual Alimentator plicuri	Specifică o sursă de hârtie
Pagini goale Nu se imprimă Imprimare	Specifică dacă într-o lucrare de imprimare sunt inserate pagini goale Notă: Setarea prestabilită din fabrică este Nu se imprimă.

Setări de imprimare

Meniul Configurare

Element de meniu	Descriere
Limbă imprimantă Emulare PCL Emulare PS	Setează limbajul prestabilit pentru imprimantă Note: <ul style="list-style-type: none"> Emularea PCL folosește un interpretor PCL pentru procesarea lucrărilor de imprimare. Emularea PostScript folosește un interpretor PS pentru procesarea lucrărilor de imprimare. Limbajul prestabilit din fabrică este PCL. Setarea unui limbaj prestabilit pentru imprimantă nu împiedică aplicația software să trimită lucrări de imprimare care folosesc alt limbaj.
Lucrare în așteptare Activat Dezactivat	Determină eliminarea lucrărilor de imprimare din coada de imprimare, dacă acestea solicită setări particularizate sau opțiuni de care imprimanta nu dispune. Lucrările se stochează într-o coadă de imprimare separată, astfel încât alte lucrări să se poată imprima normal. Când informațiile și/sau opțiunile lipsă sunt obținute, lucrările stocate se imprimă. Note: <ul style="list-style-type: none"> Setarea implicită din fabrică este Dezactivat. Acest element de meniu apare numai dacă în imprimantă este instalat un hard disk care nu este Doar în citire. Această cerință asigură condiția ca lucrările stocate să nu se șteargă dacă imprimanta rămâne fără tensiune.

Element de meniu	Descriere
Zonă de imprimare Normal Întreaga pagină	Setează zona de imprimare logică și fizică Note: <ul style="list-style-type: none"> • Acest meniu nu apare dacă în meniul Configurare al imprimantei este activată caracteristica De la o margine la cealaltă. • Setarea implicită din fabrică este Normal. Când se încearcă imprimarea datelor în zona neimprimabilă definită de setarea Normal, imprimanta va decupa marginile imaginii. • Setarea Întreaga pagină permite mutarea imaginii în zona neimprimabilă definită de setarea Normal, dar imprimanta va decupa imaginea la limita setării Normal. • Setarea Întreaga pagină afectează numai paginile imprimate prin intermediul unui interpretor PCL 5e. Această setare nu are nici un efect asupra paginilor imprimate utilizând interpretoare PCL XL sau PostScript.
Locație de descărcare RAM Flash Disc	Setează locația de stocare pentru elementele descărcate Note: <ul style="list-style-type: none"> • Setarea prestabilită din fabrică este RAM. • Stocarea elementelor descărcate în memoria flash sau pe un hard disk este permanentă. Elementele descărcate rămân în memoria flash sau pe hard diskul imprimantei chiar și când imprimanta este oprită. • Stocarea elementelor descărcate în memoria RAM este temporară. • Acest meniu apare numai dacă este instalată o opțiune de memorie flash sau disc.
Evidență lucrări Activat Dezactivat	Identifică dacă imprimanta stochează pe hard disk informații statistice despre cele mai recente lucrări de imprimare. Note: <ul style="list-style-type: none"> • Setarea implicită din fabrică este Dezactivat. Dezactivat înseamnă că imprimanta nu înregistrează informații statistice despre lucrări. • Statisticile conțin înregistrări ale erorilor de imprimare, orei de imprimare, dimensiunii lucrării (în bytes), dimensiunea și tipul de hârtie solicitate, numărul total de pagini imprimate și numărul total de exemplare solicitate. • Opțiunea Evidență lucrări este disponibilă numai dacă imprimanta are un hard disk instalat și funcțional. Acesta nu trebuie să fie protejat la citire/scriere sau la scriere. Dimensiunea bufferului pentru lucrări nu trebuie setată la 100%. • Modificarea acestei setări din panoul de control al imprimantei și părăsirea ulterioară a meniurilor conduc la repornirea imprimantei. Selecția de meniu este actualizată.

Element de meniu	Descriere
Salvare resurse Activat Dezactivat	Identifică modul în care imprimanta gestionează elementele descărcate temporar, cum sunt font-urile și comenzile macro stocate în memoria RAM, atunci când primește o lucrare care necesită mai multă memorie decât este disponibilă Note: <ul style="list-style-type: none"> Setarea implicită din fabrică este Dezactivat. Setarea Dezactivat determină imprimanta să păstreze în memorie elementele descărcate atâta timp cât spațiul nu este necesar în alt scop. Elementele descărcate sunt șterse pentru a procesa lucrările de imprimare. Setarea Activat păstrează elementele descărcate la schimbarea limbilor și la resetarea imprimantei. Dacă imprimanta nu mai are suficientă memorie, va apărea mesajul 38 Memory Full (Memorie plină). Datele descărcate nu vor fi șterse.
Ordine Imprimare tot Alfabetică Cea mai nouă prima Cea mai veche prima	Identifică ordinea în care se imprimă lucrările în așteptare și cele confidențiale, când se selectează Imprimare tot Note: <ul style="list-style-type: none"> Setarea implicită din fabrică este Alfabetică. Pe panoul de control al imprimantei, lucrările de imprimare apar întotdeauna în ordine alfabetică.

Meniul Finalizare

Articol de meniu	Descriere
Fețe (Duplex) imprimare pe 2 fețe imprimare pe 1 față	Specifică dacă tipărirea duplex (pe 2 părți) este setată drept opțiune prestabilită pentru toate operațiile de tipărire Note: <ul style="list-style-type: none"> Imprimare pe 1 față este setarea implicită din fabrică. pentru utilizatorii de Windows, faceți clic pe File (Fișier) → Print (Imprimare), apoi faceți clic pe Properties (Proprietăți), Preferences (Preferințe), Options (Opțiuni) sau Setup (Configurare); pentru utilizatorii Macintosh, alegeți File (Fișier) > Print (Imprimare), apoi ajustați setările din caseta de dialog Imprimare sau meniurile pop-up.
Legare duplex Muchie lungă Muchie scurtă	Defiște modul în care paginile duplex sunt legate și în care tipărirea de pe spatele paginii este orientată comparativ cu cea de pe fața paginii Note: <ul style="list-style-type: none"> Setarea prestabilită este Long Edge (Muchia lungă). Opțiunea Long Edge (Muchia lungă) specifică legarea pe marginea din stânga a paginilor în format portret și pe marginea superioară a paginilor în format peisaj. Opțiunea Short Edge (Muchia scurtă) specifică legarea pe marginea superioară a paginilor în format portret și pe marginea din stânga a paginilor în format peisaj.

Articol de meniu	Descriere
Exemplare 1–999	Specifică un număr prestabilit de exemplare pentru fiecare operație de tipărire Notă: Tava 1 este setată în mod prestabilit din fabrică.
Pagini goale Nu se imprimă Imprimare	Specifică dacă într-o operație de tipărire sunt inserate pagini goale Notă: Setarea prestabilită este Do Not Print (Nu se tipăresc).
Asamblare Dezactivat (1,1,1,2,2,2) Activat (1,2,1,2,1,2)	Când se tipăresc mai multe exemplare, paginile fiecărui exemplar sunt așezate în ordine Note: <ul style="list-style-type: none"> • Setarea implicită din fabrică este Dezactivat. Nu va fi colaționată nici o pagină. • Setarea On (Activat) așează secvențial operația de tipărire. • Ambele setări imprimă întregul exemplar de câte ori se specifică în setările din meniul Copy (Copiere).
Coli de separare Fără Între exemplare Între operații Între pagini	Specifică sunt inserate coli de separare necompletate Note: <ul style="list-style-type: none"> • Setarea prestabilită din fabrică este None (Nici una). • Dacă opțiunea Între exemplare este setată la Activat, inserează o pagină goală între fiecare copie a exemplarului. Dacă opțiunea Asamblare este setată la Dezactivat, între fiecare set de pagini imprimate se introduce câte o pagină goală, adică după toate paginile cu numărul 1, după toate paginile cu numărul 2. • Opțiunea Between Jobs (Între operații) introduce câte o pagină goală între operațiile de tipărire. • Opțiunea Între pagini introduce câte o pagină goală între fiecare pagină din operația de imprimare. Această setare este utilă dacă tipăriți materiale transparente sau doriți să introduceți pagini albe în document pentru note.
Sursă separator Tray <x> (Tavă <x>) Alimentator multifuncțional Alimentator plicuri	Specifică sursa hârtiei pentru coli de separare Note: <ul style="list-style-type: none"> • Tava 1 (tava standard) este setată în mod prestabilit din fabrică. • Din meniul Hârtie, opțiunea Configurare multifuncțional trebuie setată la valoarea Casetă pentru ca Alimentatorul multifuncțional să apară ca setare de meniu.

Articol de meniu	Descriere
Pagini de N ori Dezactivat Câte 2 Câte 3 Câte 4 Câte 6 Câte 9 Câte 12 Câte 16	Specifică tipărirea imaginilor de pe mai multe pagini pe o singură față a unei coli de hârtie Note: <ul style="list-style-type: none"> Setarea implicită din fabrică este Dezactivat. Numărul selectat reprezintă numărul de imagini pe o pagină care va fi tipărit pe o față.
de N ori Orizontal Reverse Horizontal (Rotire pe orizontală) Reverse Vertical (Rotire pe verticală) Vertical	Specifică poziția imaginilor multi-pagină dacă se utilizează de N ori (fețe de pagină) Note: <ul style="list-style-type: none"> Setarea prestabilită din fabrică este Horizontal (Orizontal). Poziționarea depinde de numărul de imagini și de faptul dacă imaginile respective au o orientare de tip portret sau peisaj.
Orientare Auto Peisaj Portret	Specifică orientarea foilor care conțin mai multe pagini Notă: Setarea prestabilită din fabrică este Auto. Imprimanta alege singură formatul portret sau peisaj.
Margine de N ori Fără Solid	Imprimă un chenar în jurul fiecărei imagini de pagină când se selectează opțiunea de N ori (fețe de pagină) Notă: Setarea prestabilită din fabrică este None (Nici una).
Staple Job (Capsare operație) Dezactivat Activat	Specifică dacă lucrările de tipărire se capsează. Note: <ul style="list-style-type: none"> Acest element de meniu este disponibil numai când este instalat finisorul StapleSmart. Setarea implicită din fabrică este Dezactivat. Operațiile de tipărire nu sunt capsate. Plicurile nu sunt capsate.
Offset pagini Dezactivat Între operații Între exemplare	Aranjează exemplarele sau operațiile tipărite în seturi stivuite într-un recipient de ieșire Note: <ul style="list-style-type: none"> Acest element de meniu apare numai când este instalat finisorul StapleSmart. Setarea implicită din fabrică este Dezactivat. Nu este decalată nici o pagină pe parcursul operației de tipărire. Între operații decalează fiecare operație de tipărire. Între exemplare decalează fiecare exemplar al unei operații de tipărire.

Meniul Calitate

Articol de meniu	Descriere
Rezoluție de tipărire 300 dpi 600 dpi 1200 dpi Calitate imagine 1200 Calitate imagine 2400	Identifică rezoluția materialelor tipărite Notă: Setarea implicită de fabrică este 600 dpi. Driverul de imprimantă implicit este 1200 IQ.
Intensificare de pixeli Dezactivat Fonturi Orizontal Vertical Ambele direcții	Îmbunătățește calitatea imprimării fonturilor mici și a elementelor grafice Note: <ul style="list-style-type: none"> • Setarea implicită din fabrică este Dezactivat. • Fonturile aplică această setare numai la text. • Reduce luminozitatea pe orizontală a liniilor orizontale de text și a imaginilor. • Reduce luminozitatea pe verticală a liniilor verticale de text și a imaginilor. • Ambele direcții reduce luminozitatea liniilor orizontale și verticale de text și a imaginilor.
Luminozitate toner 1–10	Mărește sau reduce luminozitatea materialelor tipărite Note: <ul style="list-style-type: none"> • Setarea prestabilită din fabrică este 8. • Selectarea unei valori mai mici poate economisi toner.
Întărire linii subțiri Activat Dezactivat	Activează un mod de tipărire util pentru fișiere precum desene de arhitectură, hărți, scheme electrice și diagrame de fluxuri Note: <ul style="list-style-type: none"> • Setarea implicită din fabrică este Dezactivat. • Pentru a seta opțiunea Întărire linii subțiri folosind serverul EWS, introduceți de la tastatură adresa IP a imprimantei într-o fereastră de browser.
Corectare gri Auto Dezactivat	Ajustează valoarea de gri a ieșirii imprimate Notă: Setarea prestabilită din fabrică este Auto.
Luminozitate de la -6 la +6	Ajustează sau întunecă ieșirea imprimată și economisește tonerul Note: <ul style="list-style-type: none"> • Setarea prestabilită din fabrică este 0. • O valoare negativă va reduce luminozitatea textului, a imaginilor sau a graficii. O valoare pozitivă le va face mai luminoase și va economisi toner.
Contrast 0-5	Reglează gradul de diferențiere dintre tonurile de gri din ieșirea imprimată. Note: <ul style="list-style-type: none"> • Setarea prestabilită din fabrică este 0. • Setările mai mari afișează mai multe diferențe între tonurile de gri.

Meniul Utilități

Element de meniu	Descriere
Eliminare lucrări în așteptare Confidențiale În așteptare Nerestaurate Toate	Elimină de pe hard diskul imprimantei lucrările confidențiale și pe cele în așteptare Note: <ul style="list-style-type: none"> • Selectarea unei setări afectează numai lucrările de imprimare rezidente în imprimantă. Marcajele, lucrările de pe unități flash și alte tipuri de lucrări în așteptare nu sunt afectate. • Dacă selectați Nerestaurate, vor fi eliminate toate lucrările Imprimare și păstrare care <i>nu</i> au fost restaurate de pe disc.
Formatare flash Da Nu	Formatează memoria flash. Memoria flash este memoria adăugată prin instalarea la imprimantă a unui card de memorie flash opțional. Avertisment—Potențiale daune: Nu opriți imprimanta în timpul formatării memoriei flash. Note: <ul style="list-style-type: none"> • Pentru ca acest element de meniu să fie disponibil, imprimanta trebuie să aibă instalat un card de memorie flash opțional care să funcționeze. Cardul opțional de memorie flash nu trebuie să fie protejat la citire/scriere sau la scriere. • Dacă selectați Da, toate datele stocate în memoria flash vor fi șterse. • Opțiunea Nu revocă solicitarea de formatare.
Ștergere descărcări de pe disc Ștergere acum Nu se șterg	Elimină descărcările de pe hard diskul imprimantei, inclusiv toate lucrările în așteptare, pe cele din buffer și pe cele parcate. Informațiile de evidență a lucrărilor nu sunt afectate. Notă: Setarea prestabilită este Ștergere acum.
Statistici lucrări Imprimare Golire	Imprimă o listă cu toate statisticile stocate despre lucrări sau șterge informațiile de pe hard diskul imprimantei Note: <ul style="list-style-type: none"> • Pentru ca acest element de meniu să fie disponibil, imprimanta trebuie să aibă instalat un hard disk care să funcționeze. • Selectarea opțiunii Imprimare determină imprimarea unei liste de statistici. • Opțiunea Golire determină ștergerea tuturor statisticilor despre lucrări stocate pe hard diskul imprimantei. • Selecția Golire nu va fi afișată dacă opțiunea Evidență lucrări este setată la valoarea MarkTrack (Urmărire marcaje)TM.
Urmărire hexa Activare	Asistă izolarea sursei unei probleme la o lucrare de imprimare Note: <ul style="list-style-type: none"> • Când este selectat Activare, toate datele transmise către imprimantă sunt imprimate în format hexazecimal și reprezentarea caracterelor și codurile de control nu sunt executate. • Pentru a ieși din sau a dezactiva modul Urmărire hexa, opriți imprimanta sau resetați-o.

Element de meniu	Descriere
Estimare acoperire Dezactivat Activat	Oferă o estimare a acoperirii procentuale cu negru de pe o pagină. Estimarea este imprimată pe o pagină separată, la sfârșitul fiecărei lucrări de imprimare. Notă: Setarea implicită din fabrică este Dezactivat.
Contrast LCD 1–10	Ajustează contrastul afișajului Note: <ul style="list-style-type: none"> • Setarea prestabilită din fabrică este 5. • O setare mai mare sporește iluminarea afișajului. • O setare mai mică diminuează iluminarea afișajului.
Luminozitate LCD 1–10	Reglează luminozitatea pentru iluminarea din spate a afișajului Note: <ul style="list-style-type: none"> • Setarea prestabilită din fabrică este 5. • O setare mai mare sporește iluminarea afișajului. • O setare mai mică diminuează iluminarea afișajului.

Meniul PDF

Articol din meniu	Descriere
Scale to Fit (Redimensionare pentru încadrare) Da Nu	Redimensionează conținutul paginii pentru a se încadra în dimensiunea hârtiei Notă: Setarea prestabilită din fabrică este No (Nu).
Annotations (Adnotări) Do Not Print (Nu se tipăresc) Imprimare	Tipărește adnotări într-un PDF Notă: Setarea prestabilită este Do Not Print (Nu se tipăresc).

Meniul PostScript

Articol de meniu	Descriere
Print PS Error (Tipărire eroare PS) Activat Dezactivat	Tipărește o pagină care conține eroarea PostScript Notă: Setarea prestabilită din fabrică este Off (Dezactivat).
Font Priority (Prioritate font) Resident (Rezident) Flash/Disk (Flash/Disc)	Stabilește ordinea de căutare a font-urilor Note: <ul style="list-style-type: none"> • Setarea prestabilită din fabrică este Resident (Rezident). • Pentru ca acest articol să fie disponibil, imprimanta trebuie să aibă instalat un card de memorie opțional formatat de tip flash sau un hard disc care să funcționeze. • Memoria flash opțională sau hard discul imprimantei nu poate fi protejat cu parolă la citire/scriere sau numai la scriere. • Dimensiunea bufferului pentru operație nu trebuie să fie setată la 100%.

Meniul Emulare PCL

Element de meniu	Descriere
Sursă font Rezident Disc Descărcat Flash Toate	Identifică setul de fonturi utilizate de elementul de meniu Nume font Note: <ul style="list-style-type: none"> • Setarea implicită din fabrică este Rezident. Afișează setul de fonturi prestabilit din fabrică descărcat în memoria RAM a imprimantei. • Setările Flash și Disc apar numai dacă este cazul și afișează toate fonturile stocate în locația respectivă. • Opțiunile Flash și Disc trebuie să fie formate corect și nu pot fi protejate la Citire/Sciere, la Sciere sau prin parolă. • Opțiunea Descărcat afișează toate fonturile descărcate în memoria RAM a imprimantei. • Opțiunea Toate afișează toate fonturile disponibile, indiferent de locație.
Nume font <listă de fonturi disponibile>	Identifică un anumit font și locația sa de stocare Note: <ul style="list-style-type: none"> • Setarea prestabilită din fabrică este Courier 10. • Abrevierea pentru sursa fontului este R pentru rezident, F pentru Flash, K pentru disc și D pentru descărcare.
Set de simboluri 10U PC-8 12U PC-850	Identifică setul de simboluri pentru fiecare nume de font Note: <ul style="list-style-type: none"> • 10U PC-8 este setarea prestabilită pentru Statele Unite. • 12U PC-850 este setarea prestabilită internațională. • Un set de simboluri este un set de caractere alfabetice și numerice, semne de punctuație și simboluri speciale. Seturile de simboluri acceptă diverse limbi sau programe specifice cum sunt simbolurile matematice pentru text științific. Sunt afișate numai seturile de simboluri acceptate.
Setări pentru emulare PCL Pitch 0,08-100	Identifică pasul pentru fonturile monospațiu scalabile Note: <ul style="list-style-type: none"> • Setarea prestabilită din fabrică este 10. • Pitch se referă la numărul de caractere de dimensiune fixă per inch (cpi). • Caracteristica Pitch poate fi crescută sau micșorată în pași de 0,01 cpi. • Pentru fonturile monospațiu nescalabile, caracteristica pitch apare pe afișaj, dar nu poate fi schimbată.

Element de meniu	Descriere
Setări pentru emulare PCL Orientare Portret Peisaj	Identifică orientarea textului și a elementelor grafice de pe pagină Note: <ul style="list-style-type: none"> • Setarea prestabilită din fabrică este Portret. • Setarea Portret imprimă textul și elementele grafice în paralel cu muchia scurtă a paginii. • Setarea Peisaj imprimă textul și elementele grafice în paralel cu muchia lungă a paginii.
Setări pentru emulare PCL Linii per pagină 1-255	Identifică numărul de linii care sunt imprimate pe fiecare pagină Note: <ul style="list-style-type: none"> • Setarea prestabilită din fabrică pentru SUA este 60. Setarea prestabilită internațională este 68. • Imprimanta stabilește spațiul dintre linii pe baza setărilor Linii per pagină, Dimensiune hârtie și Orientare. Selectați valorile dorite pentru Dimensiune hârtie și Orientare <i>înainte</i> de a seta opțiunea Linii per pagină.
Setări pentru emulare PCL Lățime A4 198 mm 203 mm	Setează imprimanta pentru imprimare pe hârtie de format A4 Note: <ul style="list-style-type: none"> • Setarea prestabilită din fabrică este 198 mm • Setarea 203 mm stabilește lățimea paginii pentru a permite imprimarea a 80 de caractere cu pitch de 10.
Setări pentru emulare PCL CR automat după LF Activat Dezactivat	Specifică dacă imprimanta efectuează automat un retur de car după comanda de control salt la rând nou Notă: Setarea implicită din fabrică este Dezactivat.
Setări pentru emulare PCL LF automat după CR Activat Dezactivat	Specifică dacă imprimanta efectuează un salt la rând nou după o comandă de control retur de car Notă: Setarea implicită din fabrică este Dezactivat.

Element de meniu	Descriere
<p>Renumerotare tăvi</p> <p>Asociere alimentator MF Dezactivat Fără 0-199</p> <p>Asociere tavă <x> Dezactivat Fără 0-199</p> <p>Asociere Hârtie alimentată manual Dezactivat Fără 0-199</p> <p>Asociere Plic alimentat manual Dezactivat Fără 0-199</p>	<p>Configurează imprimanta pentru a lucra cu software de imprimare sau aplicații care asociază diferite surse pentru tăvi, sertare și alimentatoare</p> <p>Note:</p> <ul style="list-style-type: none"> • Setarea implicită din fabrică este Dezactivat. • Fără nu este o selecție disponibilă. Apare numai când este selectat de către interpretorul PCL 5. • Opțiunea Fără ignoră comanda Selectare alimentare cu hârtie. • 0-199 permite asocierea unei setări particularizate.
<p>Renumerotare tăvi</p> <p>Vizualizare setări prestabilite din fabrică</p> <p>Alimentator MF, prestabilit = 8 T1, prestabilit = 1 T2, prestabilit = 4 T3, prestabilit = 5 T4, prestabilit = 20 T5, prestabilit = 21 Plicuri, prestabilit = 6 Hârtie alimentată manual, prestabilit = 2 Plic alimentat manual, prestabilit = 3</p>	<p>Vă permite să vizualizați setările prestabilite pentru fiecare tavă, sertar sau alimentator, chiar dacă nu au fost instalate</p>
<p>Renumerotare tăvi</p> <p>Restaurare setări prestabilite</p> <p>Da Nu</p>	<p>Reduce toate setările de asociere pentru tăvi, sertare și alimentatoare la valorile prestabilite din fabrică</p>

Meniul HTML

Element de meniu		Descriere
Nume font Albertus MT Antique Olive Apple Chancery Arial MT Avant Garde Bodoni Bookman Chicago Clarendon Cooper Black Copperplate Coronet Courier Eurostile Garamond Geneva Gill Sans Goudy Helvetica Hoefler Text	Intl CG Times Intl Courier Intl Univers Joanna MT Letter Gothic Lubalin Gothic Marigold MonaLisa Recut Monaco New CenturySbk New York Optima Oxford Palatino StempelGaramond Taffy Times TimesNewRoman Univers Zapf Chancery	Setează fontul prestabilit pentru documentele în format HTML Note: <ul style="list-style-type: none"> În documentele în format HTML în care nu se specifică un font, se va utiliza fontul Times. Următoarele fonturi apar numai dacă este instalat un card de fonturi DBCS corespunzător: HG-GothicB, MSung-Light, MD_DotumChe și MingMT-Light.

Element de meniu	Descriere
Dimensiune font 1–255 pt	Setează dimensiunea prestabilită a fontului pentru documentele în format HTML Note: <ul style="list-style-type: none"> Setarea prestabilită din fabrică este 12 pt. Dimensiunea fontului poate fi mărită în trepte de 1 punct.
Scalare 1–400%	Redimensionează fontul prestabilit pentru documentele HTML Note: <ul style="list-style-type: none"> Setarea prestabilită din fabrică este 100%. Redimensionarea poate fi mărită în trepte de 1%.
Orientare Portret Peisaj	Setează orientarea în pagină pentru documente în format HTML Notă: Setarea prestabilită din fabrică este Portret.
Dimensiune margini 8–255 mm	Setează marginile paginilor pentru documentele HTML Note: <ul style="list-style-type: none"> Setarea prestabilită din fabrică este 19 mm Dimensiunile marginilor pot fi mărite în trepte de 1 mm.

Element de meniu	Descriere
Fundaluri Nu se imprimă Imprimare	Specifică dacă se imprimă fundaluri în documente HTML Notă: Setarea prestabilită din fabrică este Imprimare.

Meniul Image (Imagine)

Articol din meniu	Descriere
Auto Fit (Încadrare automată) Activat Dezactivat	Selectează valorile optime pentru dimensiunea hârtiei, dimensionare și orientare Note: <ul style="list-style-type: none"> Setarea prestabilită din fabrică este On (Activat). Setarea On (Activat) înlocuiește setările de dimensionare și orientare pentru anumite imagini.
Invert (Inversare) Activat Dezactivat	Inversează imaginile monocromatice în două tonuri Note: <ul style="list-style-type: none"> Setarea prestabilită din fabrică este Off (Dezactivat). Dimensiunea fontului poate fi mărită în trepte de 1 punct. Această setare nu este valabilă pentru imaginile în format GIF sau JPEG.
Scaling (Redimensionare) Anchor Top Left (Ancorare stânga sus) Best Fit (Încadrare optimă) Anchor Center (Ancorare în centru) Fit Height/Width (Încadrare pe înălțime/lățime) Fit Height (Încadrare pe înălțime) Fit Width (Încadrare pe lățime)	Redimensionează imaginea pentru a se încadra în dimensiunile selectate pentru hârtie Note: <ul style="list-style-type: none"> Opțiunea prestabilită din fabrică este Best Fit (Încadrare optimă). Când opțiunea Auto Fit (Încadrare automată) este setată la valoarea On (Activat), redimensionarea este setată automat la Best Fit (Încadrare optimă).
Orientare Portret Peisaj Rev Portrait (Portret răsturnat) Rev Landscape (Peisaj răsturnat)	Setează orientarea imaginii Notă: Setarea prestabilită din fabrică este Portrait (Portret).

Meniul XPS

Element de meniu	Descriere
Imprimare pagini de eroare Dezactivat Activat	Imprimă o pagină care conține informații despre erori, inclusiv erori de marcarea XML Notă: Setarea implicită din fabrică este Dezactivat.

Meniul Ajutor

Meniul Ajutor consistă din pagini de ajutor stocate în imprimantă în format PDF. Acestea conțin informații de referință privind folosirea imprimantei și efectuarea diverselor activități. Aveți posibilitatea să selectați imprimarea individuală a fiecăruia sau să selectați **Print all guides (Imprimă toate ghidurile)** pentru a le imprima pe toate odată.

Traducerile în engleză, franceză, germană și spaniolă sunt stocate în imprimantă. Pe CD-ul *Software și documentație* sunt disponibile și alte traduceri.

Element de meniu	Descriere
Imprimă toate ghidurile	Imprimă toate ghidurile
Ghid pentru copiere	Oferă informații despre realizarea de copii și modificarea setărilor
Ghid pentru poștă electronică	Oferă informații despre trimiterea de poștă electronică folosind adrese, numere rapide sau agenda și despre modificarea setărilor
Ghid pentru fax	Oferă informații despre trimiterea de faxuri folosind numere de fax, numere rapide sau agenda și despre modificarea setărilor
Ghid pentru FTP	Oferă informații despre scanarea documentelor direct pe un server FTP utilizând o adresă FTP, numere rapide sau agenda și despre modificarea setărilor
Ghid informativ	Oferă ajutor pentru localizarea de informații suplimentare
Ghid pentru defecțiuni de imprimare	Oferă ajutor pentru rezolvarea defectelor repetate în copii sau imprimări

Despre mesajele imprimantei

Lista mesajelor de stare și de eroare

Răspuns

Imprimanta răspunde la un apel de fax. Așteptați ca mesajul să dispară.

Busy (Ocupat)

Așteptați ca mesajul să dispară.

Apel terminat

Un apel de fax s-a terminat. Așteptați ca mesajul să dispară.

Schimbați <src> cu <x>

<src> este o tavă sau un alimentator, iar <x> este un tip sau o dimensiune de hârtie.

Puteți schimba sursa de hârtie curentă pentru restul lucrării de imprimare. Pagina formatată va fi imprimată pe hârtia încărcată în tava respectivă. Acest lucru poate cauza trunchierea textului sau imaginii. Încercați una sau mai multe dintre următoarele variante:

- Selectați tava pentru hârtie cu tipul și dimensiunea corectă a hârtiei.
- Apăsați **Use current [src] (Utilizare curentă [src])** pentru a ignora mesajul și imprima din tava selectată pentru lucrarea de imprimare.
- Apăsați **Continue (Continuare)** pentru a continua lucrarea dacă dimensiunea și tipul s-au încărcat corect în tavă, iar această dimensiune și tip sunt specificate în panoul de control al imprimantei din meniul Hârtie.

Notă: Dacă apăsați Continuare când nu se află nicio hârtie în tavă, lucrarea nu va fi continuată.

- Apăsați **Cancel job (Revocare lucrare)**, pentru a revoca lucrarea curentă.

Verificați conexiunea tăvii <x>

Încercați una sau mai multe dintre următoarele variante:

- Oprii imprimanta și porniți-o din nou.

Dacă eroarea apare a doua oară:

- 1 Închideți imprimanta.
- 2 Deconectați cablul de alimentare din priza de perete.
- 3 Scoateți tava.
- 4 Reatașați tava.
- 5 Conectați cablul de alimentare la o priză cu împământare.
- 6 Reporniți imprimanta.

Dacă eroarea apare din nou:

- 1 Închideți imprimanta.
 - 2 Deconectați cablul de alimentare din priza de perete.
 - 3 Scoateți tava.
 - 4 Contactați serviciul de asistență pentru clienți.
- Apăsați pe **Continue (Continuare)** pentru a șterge mesajul și a continua imprimarea fără să folosiți tava.

Închideți ușa sau introduceți cartușul

Cartușul lipsește sau nu este instalat corect. Introduceți cartușul și închideți toate ușile și capacele.

Închideți ușa laterală a finisorului

Închideți ușa laterală de la finisor.

Conectare <x>bps

Faxul este conectat. Așteptați ca mesajul să dispară.

Notă: <x> este rata de transfer pe secundă.

Apelare

Este format un număr de fax. Dacă numărul este prea lung pentru a încăpea pe ecran, apare numai cuvântul **Dialing (Apelare)**. Așteptați ca mesajul să dispară.

Disc corupt

Imprimanta a încercat o operație de recuperare a hard diskului și hard diskul nu a fost reparat. Hard diskul trebuie reformatat.

Apăsați **Reformat disk (Reformatare disc)** pentru a reformata hard diskul și a șterge mesajul.

Notă: Reformatarea discului șterge toate fișierele stocate pe acesta.

Disc plin – Lucrare de scanare revocată

Lucrarea de scanare s-a revocat sau s-a oprit din cauza spațiului insuficient pe hard diskul imprimantei.

Apăsați **Continue (Continuare)** pentru a șterge mesajul.

Fax nereușit

Nu s-a reușit trimiterea faxului. Așteptați ca mesajul să dispară.

Memorie de fax plină

Memorie insuficientă pentru trimiterea lucrării de fax.

Apăsați **Continue (Continuare)** pentru a șterge mesajul.

Partiție de fax neoperativă. Contactați administratorul de sistem.

Partiția de fax pare să fie coruptă. Încercați una sau mai multe dintre următoarele variante:

- Apăsați **Continue (Continuare)** pentru a șterge mesajul.
- Opriți și reporniți alimentarea imprimantei pentru a o reseta. Dacă mesajul apare din nou, contactați persoana de suport pentru sistem.

Server de fax 'To Format' neconfigurat. Contactați administratorul de sistem.

Imprimanta este în mod Server Fax, dar configurarea Server Fax nu s-a realizat.

Încercați una sau mai multe dintre următoarele variante:

- Apăsați **Continue (Continuare)** pentru a goli mesajul.
- Terminați configurarea Server Fax. Dacă mesajul apare din nou, contactați persoana de suport pentru sistem.

Numele stației de fax este neconfigurat

Numele stației de fax nu a fost introdus. Trimiterea și primirea faxurilor s-a dezactivat până când faxul este configurat corect.

Încercați una sau mai multe dintre următoarele variante:

- Apăsați **Continue (Continuare)** pentru a șterge mesajul.
- Terminați configurarea faxului analogic. Dacă mesajul apare din nou, contactați persoana de suport pentru sistem.

Numărul stației de fax este neconfigurat

Numărul stației de fax nu a fost introdus. Trimiterea și primirea faxurilor s-a dezactivat până când faxul este configurat corect.

Încercați una sau mai multe dintre următoarele variante:

- Apăsați **Continue (Continuare)** pentru a șterge mesajul.
- Terminați configurarea faxului analogic. Dacă mesajul apare din nou, contactați persoana de suport pentru sistem.

Flushing buffer (Golire buffer)

Așteptați ca mesajul să dispară.

Inserare cartuş de capse

Încercați una sau mai multe dintre următoarele variante:

- Introduceți un cartuş de capse pentru a închide mesajul.
- Apăsați pe **Continue (Continuare)** pentru a șterge mesajul și a continua imprimarea fără să folosiți caracteristica de capsare.

Introduceți tava <x>

Introduceți tava specificată în imprimantă.

Instalați recipientul <x>

Încercați una sau mai multe dintre următoarele variante:

- Instalați recipientul specificat:
 - 1 Închideți imprimanta.
 - 2 Deconectați cablul de alimentare din priza de perete.
 - 3 Instalați recipientul specificat.
 - 4 Conectați cablul de alimentare la o priză cu împământare.
 - 5 Reporniți imprimanta.
- Anulați operația de tipărire curentă.

Instalați alimentatorul de plicuri

Încercați una sau mai multe dintre următoarele variante:

- Instalați alimentatorul de plicuri:
 - 1 Închideți imprimanta.
 - 2 Deconectați cablul de alimentare din priza de perete.
 - 3 Instalați alimentatorul de plicuri.
 - 4 Conectați cablul de alimentare la o priză cu împământare.
 - 5 Reporniți imprimanta.
- Anulați operația de tipărire curentă.

Instalați tava <x>

Încercați una sau mai multe dintre următoarele variante:

- Instalați tava specificată:
 - 1 Închideți imprimanta.
 - 2 Deconectați cablul de alimentare din priza de perete.
 - 3 Instalați tava specificată.
 - 4 Conectați cablul de alimentare la o priză cu împământare.
 - 5 Reporniți imprimanta.

- Anulați operația de tipărire curentă.

Invalid PIN (PIN nevalid)

Introduceți un PIN valid.

Lucrare stocată pentru transmisie amânată

Scanare terminată pentru o lucrare de fax amânată. Așteptați ca mesajul să dispară.

Linie ocupată

S-a apelat un număr de fax, dar linia de fax este ocupată. Așteptați ca mesajul să dispară.

Încărcare <src> cu <x>

<src> este o tavă sau un alimentator, iar <x> este un tip sau o dimensiune de hârtie.

Încercați una sau mai multe dintre următoarele variante:

- Încărcați hârtia specificată în tavă.
- Apăsați **Continue (Continuare)** pentru a șterge mesajul și a continua să tipăriți.
Dacă imprimanta găsește o tavă care conține tipul corect de hârtie la dimensiunea corectă, aceasta se alimentează din acea tavă. Dacă imprimanta nu găsește nici o tavă care să conțină tipul corect de hârtie la dimensiunea corectă, aceasta tipărește din sursa prestabilită.
- Anulați operația de tipărire curentă.

Încărcare alimentator manual cu <x>

<x> este dimensiunea și tipul de hârtie

Încercați una sau mai multe dintre următoarele variante:

- Încărcați hârtia specificată în alimentatorul multifuncțional.
- Apăsați **Continue (Continuare)** pentru a șterge mesajul și a continua să tipăriți.
Dacă imprimanta găsește o tavă care conține tipul corect de hârtie la dimensiunea corectă, aceasta se alimentează din acea tavă. Dacă imprimanta nu găsește nici o tavă care să conțină tipul corect de hârtie la dimensiunea corectă, aceasta tipărește din sursa prestabilită.
- Anulați operația de tipărire curentă.

Încărcarea capselor

Încercați una sau mai multe dintre următoarele variante:

- Înlocuiți cartușul de capse specificat în finisor.
- Apăsați **Continue (Continuare)** pentru a șterge mesajul și a continua să tipăriți.
- Apăsați **Cancel job (Revocare lucrare)**, pentru a revoca lucrarea de imprimare.

Memorie plină, imposibil de imprimat faxuri

Memorie insuficientă pentru imprimarea lucrării de fax.

Apăsați **Continue (Continuare)** pentru a șterge mesajul fără a imprima. Faxurile reținute vor încerca imprimarea după repornirea imprimantei.

Network/Network (Rețea/Rețea) <x>

Imprimanta este conectată la rețea.

Network (Rețea) indică faptul că imprimanta utilizează portul pentru rețeaua standard integrat pe placa de sistem a imprimantei. **Network (Rețea) <x>** indică faptul că un server intern de tipărire este instalat în imprimantă sau că imprimanta este conectată la un server extern de tipărire.

Nicio linie telefonică analogică nu este conectată la modem, faxul este dezactivat.

Imprimanta nu detectează o linie telefonică analogică, astfel încât faxul este dezactivat. Conectați imprimanta la o linie telefonică analogică.

Niciun răspuns

S-a apelat un număr de fax, dar nu s-a stabilit nicio conexiune. Așteptați ca mesajul să dispară.

Lipsește tonul de apel

Imprimanta nu are ton de apel. Așteptați ca mesajul să dispară.

Cozi pentru trimitere

Procesul de scanare a unei lucrări de fax s-a terminat, dar lucrarea nu se trimite încă deoarece altă lucrare de fax se trimite sau se primește. Așteptați ca mesajul să dispară.

Ready (Gata)

Imprimanta este pregătită pentru operații de tipărire.

Reatașați recipientul <x>

Încercați una sau mai multe dintre următoarele variante:

- Opriți imprimanta și apoi porniți-o din nou.

Dacă eroarea apare a doua oară:

- 1 Închideți imprimanta.
- 2 Deconectați cablul de alimentare din priza de perete.
- 3 Scoateți recipientul respectiv.
- 4 Reatașați recipientul.

5 Conectați cablul de alimentare la o priză cu împământare.

6 Reporniți imprimanta.

Dacă eroarea apare din nou:

1 Închideți imprimanta.

2 Deconectați cablul de alimentare din priza de perete.

3 Scoateți recipientul respectiv.

4 Contactați serviciul de asistență pentru clienți.

- Apăsați pe **Continue (Continuare)** pentru a șterge mesajul și a continua imprimarea fără să folosiți recipientul respectiv.

Reatașați recipientul <x> – <y>

Încercați una sau mai multe dintre următoarele variante:

- Opritiți imprimanta și apoi porniți-o din nou.

Dacă eroarea apare a doua oară:

1 Închideți imprimanta.

2 Deconectați cablul de alimentare din priza de perete.

3 Scoateți recipientele respective.

4 Reatașați recipientele.

5 Conectați cablul de alimentare la o priză cu împământare.

6 Reporniți imprimanta.

Dacă eroarea apare din nou:

1 Închideți imprimanta.

2 Deconectați cablul de alimentare din priza de perete.

3 Scoateți recipientele respective.

4 Contactați serviciul de asistență pentru clienți.

- Apăsați pe **Continue (Continuare)** pentru a șterge mesajul și a continua imprimarea fără să folosiți recipientele respective.

Reatașați alimentatorul de plicuri

Încercați una sau mai multe dintre următoarele variante:

- Opritiți imprimanta și apoi porniți-o din nou.

Dacă eroarea apare a doua oară:

1 Închideți imprimanta.

2 Deconectați cablul de alimentare din priza de perete.

3 Îndepărtați alimentatorul de plicuri.

4 Reatașați alimentatorul de plicuri

5 Conectați cablul de alimentare la o priză cu împământare.

6 Reporniți imprimanta.

Dacă eroarea apare din nou:

- 1 Închideți imprimanta.
 - 2 Deconectați cablul de alimentare din priza de perete.
 - 3 Îndepărtați alimentatorul de plicuri.
 - 4 Contactați serviciul de asistență pentru clienți.
- Apăsați pe **Continue (Continuare)** pentru a șterge mesajul și a continua imprimarea fără să folosiți alimentatorul de plicuri.

Primire terminată

Imprimanta a primit o lucrare de fax întregă. Așteptați ca mesajul să dispară.

Se primește pagina <n>

Imprimanta primește pagina <n> a lucrării de fax, unde <n> este numărul paginii primite. Așteptați ca mesajul să dispară.

Scoateți materialul de ambalare, verificați <x>

Scoateți materialul de ambalare rămas din locația respectivă.

Scoateți hârtia din <linked bin set name>

Scoateți hârtia din recipientul respectiv. Imprimanta sesizează automat eliberarea hârtiei și reia imprimarea.

Dacă în urma scoaterii hârtiei nu se șterge mesajul, apăsați **Continue (Continuare)**.

Scoateți hârtia din toate recipientele

Scoateți hârtia din toate recipientele. Imprimanta sesizează automat eliberarea hârtiei și reia imprimarea.

Dacă în urma scoaterii hârtiei nu se șterge mesajul, apăsați **Continue (Continuare)**.

Scoateți hârtia din recipientul <x>

Scoateți hârtia din recipientul respectiv. Imprimanta sesizează automat eliberarea hârtiei și reia imprimarea.

Dacă în urma scoaterii hârtiei nu se șterge mesajul, apăsați **Continue (Continuare)**.

Scoateți hârtia din tava de ieșire standard

Scoateți hârtia din recipientul de ieșire standard.

Înlocuiți <x> dacă reporniți lucrarea.

Unul sau mai multe mesaje care au întrerupt o lucrare de scanare sunt acum șterse. Înlocuiți documentele originale din scanner pentru a reporni lucrarea de scanare. <x> este o pagină a lucrării de scanare.

Încercați una sau mai multe dintre următoarele variante:

- Apăsați **Cancel Job (revocare operație)** dacă este în curs de procesare o lucrare de scanare când apare acest mesaj. Acest lucru revocă lucrarea și șterge mesajul.
- Apăsați **Scan from Automatic Document Feeder (Scanare din alimentatorul automat de documente)** dacă este activă recuperarea din blocajul de hârtie. Scanarea se reia din ADF imediat după ultima pagină scanată cu succes.
- Apăsați **Scan from flatbed (Scanare de pe platformă)** dacă recuperarea din blocajul de hârtie este activă. Scanarea se reia din ecranul scannerului imediat după ultima pagină scanată cu succes.
- Apăsați **Finish job without further scanning (Terminare lucrare fără continuarea scanării)** dacă recuperarea din blocajul de hârtie este activă. Lucrarea se termină la ultima pagină scanată cu succes, dar lucrarea nu este revocată. Paginile scanate cu succes merg la destinația lor: copiere, fax, e-mail sau FTP.
- Apăsați pe **Restart job (Repornire lucrare)** dacă recuperarea este activă. Mesajul dispare. Pornește o nouă lucrare de scanare conținând aceiași parametri ca lucrarea anterioară.

Înlocuiți ștergătorul

Înlocuiți ștergătorul unității de fuziune sau încercați una sau mai multe din variantele următoare:

- Apăsați **Continue (Continuare)** pentru a șterge mesajul și a continua să tipăriți.
- Apăsați pe **Ignore (Ignorare)** pentru a șterge mesajul, dar la următoarea pornire mesajul pare din nou.

Restaurați lucrările păstrate?

Încercați una sau mai multe dintre următoarele variante:

- Apăsați **Continue (Continuare)** pentru a restaura toate lucrările păstrate stocate pe hard diskul imprimantei.
- Apăsați **Do not restore (Nu se restaurează)** dacă nu doriți restaurarea niciunei lucrări de imprimare.

Scanare document prea lung

Lucrarea de scanare depășește numărul maxim de pagini. Atingeți **Cancel Job (Revocare lucrare)** pentru a șterge mesajul.

Capac deschis scanner ADF

Capacul ADF este deschis. Mesajul se șterge când se închide capacul.

Blocaj scanner capac de acces deschis

Închideți capacul de jos la ADF pentru ca mesajul să dispară.

Golirea în siguranță a spațiului de pe disc

Procesul de golire a hard diskului imprimantei trebuie să recupereze. Mesajul se șterge când toate blocurile sunt golite.

Se trimite pagina <n>

Imprimanta trimite pagina <n> a lucrării de fax, unde <n> este numărul paginii trimise. Așteptați ca mesajul să dispară.

Serial <x>

Imprimanta utilizează o conexiune de cablu serial. Portul serial este legătura de comunicare activă.

Setare ceas

Ceasul nu este setat. Acest mesaj apare dacă nu apare niciun alt mesaj de stare a faxului. Rămâne până se setează ceasul.

Serverul SMTP nu se configurează. Contactați administratorul de sistem.

A apărut o eroare pe serverul SMTP sau serverul SMTP nu este configurat corect. Apăsați **Continue** (**Continuare**) pentru a goli mesajul. Dacă mesajul apare din nou, contactați persoana de suport pentru sistem.

Unele operații păstrate nu au fost restaurate

Apăsați pe **Continue** (**Continuare**) pentru a șterge lucrarea specificată.

Notă: Unele lucrări reținute nu sunt restaurate. Acestea rămân pe hard disk și sunt inaccesibile.

Sistem ocupat, se pregătesc resursele pentru lucrare.

Nu sunt disponibile toate resursele necesare pentru lucrare. Așteptați ca mesajul să dispară.

Sistem ocupat, se pregătesc resursele pentru lucrare. Se șterg lucrările în așteptare

Nu sunt disponibile toate resursele necesare pentru lucrare. Unele lucrări în așteptare sunt șterse pentru a elibera memoria sistemului. Așteptați ca mesajul să dispară.

Disc neacceptat

S-a instalat un hard disk de imprimantă neacceptat. Îndepărtați dispozitivul neacceptat, apoi instalați unul acceptat.

Dispozitiv USB neacceptat, eliminați

Scoateți dispozitivul USB nerecunoscut.

Hub USB neacceptat, eliminați

Scoateți hubul USB nerecunoscut.

USB/USB <X>

Imprimanta utilizează o conexiune prin cablu USB. Portul USB este legătura de comunicare activă.

Se așteaptă reapelarea

Imprimanta așteaptă reapelarea numărului de fax. Așteptați ca mesajul să dispară.

30 Reumplere incorectă, schimbați cartușul

Îndepărtați cartușul de imprimare, apoi instalați unul acceptat.

31 Schimbați cartușul defect

Îndepărtați cartușul de imprimare defect, apoi instalați unul nou.

32 Număr de cartuș neacceptat de dispozitiv

Îndepărtați cartușul de imprimare, apoi instalați unul acceptat.

34 Hârtie scurtă

Încercați una sau mai multe dintre următoarele variante:

- Încărcați hârtia corespunzătoare sau alt suport media special în tavă.
- Apăsăți **Continue (Continuare)** pentru a șterge mesajul și a imprima lucrarea utilizând o tavă de hârtie diferită.
- Verificați lungimea tăvii și ghidajele pentru lățime și asigurați-vă că hârtia este încărcată corect în tavă.
- Verificați setările din **Proprietăți tipărire** sau **Dialog imprimare** pentru a vă asigura că operația de tipărire solicită dimensiunea și tipul corect de hârtie.
- Verificați dacă dimensiunea hârtiei este setată corect. De exemplu, dacă opțiunea **MP Feeder Size** (dimensiune alimentator MP) este setată la **Universal**, asigurați-vă că hârtia este suficient de mare pentru datele care trebuie tipărite.
- Anulați operația de tipărire curentă.

35 Memorie insuficientă pentru acceptarea caracteristicii Salvare resursă

Încercați una sau mai multe dintre următoarele variante:

- Apăsați **Continue (Continuare)** pentru a dezactiva salvare resurse și a continua imprimarea.
- Pentru a activa caracteristica Salvare resursă după recepționarea acestui mesaj, asigurați-vă că bufferele de legătură sunt setate la Auto (Automat), apoi ieșiți din meniuri pentru a activa modificările asupra bufferelor de legătură. Când apare mesajul **Ready (Gata)**, activați caracteristica Salvare resursă.
- Instalați memorie suplimentară.

37 Memorie insuficientă pentru a colaționa operația

Încercați una sau mai multe dintre următoarele variante:

- Apăsați **Continue (Continuare)** pentru a imprima porțiunea din lucrare deja stocată și a începe colaționarea restului lucrării de imprimare.
- Anulați operația de tipărire curentă.

37 Memorie insuficientă pentru operația Defragmentare memorie flash

Încercați una sau mai multe dintre următoarele variante:

- Apăsați **Continue (Continuare)** pentru a opri operația de defragmentare și a continua imprimarea.
- Șterge fonturi, macrocomenzi și alte date din memoria imprimantei.
- Instalați memorie suplimentară în imprimantă.

37 Memorie insuficientă, anumite operații păstrate au fost șterse

Imprimanta a șters anumite operații păstrate pentru a procesa operațiile curente.

Apăsați **Continue (Continuare)** pentru a șterge mesajul.

37 Memorie insuficientă, anumite operații păstrate nu vor fi restaurate

Imprimanta nu a putut restaura o parte sau toate operațiile confidențiale sau păstrate de pe hard discul imprimantei.

Apăsați **Continue (Continuare)** pentru a șterge mesajul.

38 Memorie plină

Încercați una sau mai multe dintre următoarele variante:

- Apăsați **Continue (Continuare)** pentru a șterge mesajul.
- Anulați operația de tipărire curentă.
- Instalați memorie suplimentară în imprimantă.

39 Pagină complexă, este posibil ca unele date să nu se fi imprimat

Încercați una sau mai multe dintre următoarele variante:

- Apăsați **Continue (Continuare)** pentru a șterge mesajul și a continua să tipăriți.
- Anulați operația de tipărire curentă.
- Instalați memorie suplimentară în imprimantă.

42.xy Nepotrivire de regiune cartuș

Introduceți un cartuș de imprimare care corespunde numărului de regiune al imprimantei. x indică valoarea regiunii imprimantei. y indică valoarea regiunii cartușului. x și y pot avea următoarele valori:

1	SUA
2	Europa, Orientul Mijlociu și Africa
3	Asia
4	America latină
9	Regiune nevalidă

50 Eroare font PPDS

Încercați una sau mai multe dintre următoarele variante:

- Apăsați **Continue (Continuare)** pentru a șterge mesajul și a continua să tipăriți.
- Imprimanta nu poate găsi un font solicitat. Din meniul PPDS, selectați **Best Fit (Încadrare optimă)** și apoi selectați **On (Activat)**. Imprimanta va căuta un font similar și va formata din nou textul afectat.
- Anulați operația de tipărire curentă.

51 A fost detectată o memorie flash defectă

Încercați una sau mai multe dintre următoarele variante:

- Apăsați **Continue (Continuare)** pentru a șterge mesajul și a continua să tipăriți.
- Anulați operația de tipărire curentă.

52 Spațiu liber insuficient în memoria flash pentru resurse

Încercați una sau mai multe dintre următoarele variante:

- Apăsați **Continue (Continuare)** pentru a șterge mesajul și a continua să tipăriți.
Fonturile și macrocomenzile care nu au fost stocate anterior în memoria flash sunt șterse.
- Șterge fonturi, macrocomenzi și alte date stocate în memoria flash.
- Faceți upgrade la un card de memorie flash cu capacitate mai mare.

53 A fost detectată o memorie flash neformatată

Încercați una sau mai multe dintre următoarele variante:

- Apăsați **Continue (Continuare)** pentru a opri operația de defragmentare și a continua imprimarea.
- Formatați memoria flash. Dacă mesajul de eroare rămâne, este posibil ca memoria flash să fie deteriorată și să necesite înlocuire.

Eroare de software în rețeaua <x>

<x> este numărul conexiunii de rețea.

Încercați una sau mai multe dintre următoarele variante:

- Apăsați **Continue (Continuare)** pentru a continua imprimarea.
- Opriți și reporniți alimentarea imprimantei pentru a o reseta.
- Faceți upgrade la firmware-ul de rețea al imprimantei sau al serverului de imprimantă.

54 Eroare a opțiunii seriale <x>

<x> este numărul opțiunii seriale.

Încercați una sau mai multe dintre următoarele variante:

- Asigurați-vă că acest cablu serial este conectat corect și este cablul corespunzător pentru portul serial.
- Verificați dacă parametrii de interfață serială (protocol, baud, paritate și biți de date) sunt setați corect la imprimantă și calculatorul gazdă.
- Apăsați **Continue (Continuare)** pentru a continua imprimarea.
- Opriți și reporniți imprimanta pentru a o reseta.

54 Eroare standard de software de rețea

Încercați una sau mai multe dintre următoarele variante:

- Apăsați **Continue (Continuare)** pentru a continua imprimarea.
- Opriți și reporniți alimentarea imprimantei pentru a o reseta.
- Faceți upgrade la firmware-ul de rețea al imprimantei sau al serverului de imprimantă.

55 Opțiune neacceptată în slotul <x>

<x> este un slot de pe placa de sistem a imprimantei.

Încercați una sau mai multe dintre următoarele variante:

- 1 Întrerupeți alimentarea cu tensiune a imprimantei.
- 2 Deconectați cablul de tensiune de la priza de perete.
- 3 Scoateți cardul opțional neacceptat de pe placa de sistem a imprimantei.
- 4 Conectați cablul de tensiune la o priză cu împământare.
- 5 Porniți din nou imprimanta.

56 Port paralel <x> dezactivat

<x> este numărul portului paralel.

Încercați una sau mai multe dintre următoarele variante:

- Apăsați **Continue (Continuare)** pentru a șterge mesajul.
Imprimanta elimină datele recepționate prin intermediul portului paralel.
- Asigurați-vă că elementul de meniu Buffer paralel nu este setat la valoarea Dezactivat.

56 Portul serial <x> a fost dezactivat

<x> este numărul portului serial.

Încercați una sau mai multe dintre următoarele variante:

- Apăsați **Continue (Continuare)** pentru a șterge mesajul.
Imprimanta elimină datele recepționate prin intermediul portului serial.
- Asigurați-vă că articolul de meniu Serial Buffer (Buffer serial) nu este setat la valoarea Disabled (Dezactivat).

56 Port paralel standard dezactivat

Încercați una sau mai multe dintre următoarele variante:

- Apăsați **Continue (Continuare)** pentru a șterge mesajul.
Imprimanta elimină datele recepționate prin intermediul portului paralel.
- Asigurați-vă că elementul de meniu Buffer paralel nu este setat la valoarea Dezactivat.

56 Port USB standard dezactivat

Încercați una sau mai multe dintre următoarele variante:

- Apăsați **Continue (Continuare)** pentru a șterge mesajul.
Imprimanta elimină datele recepționate prin intermediul portului USB.
- Asigurați-vă că elementul de meniu USB Buffer (Buffer USB) nu este setat la valoarea Disabled (Dezactivat).

56 Portul USB <x> este dezactivat

<x> este numărul portului USB.

Încercați una sau mai multe dintre următoarele variante:

- Apăsați **Continue (Continuare)** pentru a șterge mesajul.
Imprimanta elimină datele recepționate prin intermediul portului USB.
- Asigurați-vă că elementul de meniu USB Buffer (Buffer USB) nu este setat la valoarea Disabled (Dezactivat).

57 Configuration change, held jobs were not restored (57 Schimbare de configurație, operațiile păstrate nu au fost restaurate)

Din momentul în care lucrările au fost stocate pe hard diskul imprimantei, s-a modificat ceva la imprimantă și a invalidat lucrările păstrate. Printre posibilele modificări se numără:

- Imprimanta a primit o actualizare firmware.
- Opțiunile de hârtie de intrare, de ieșire sau de duplex necesare pentru lucrarea de imprimare au fost eliminate.
- Lucrarea de imprimare a fost creată utilizând date de la un dispozitiv din portul USB și dispozitivul nu se mai află în port.
- Hard diskul imprimantei conține lucrări ce au fost stocate în timp ce era instalat într-un model diferit de imprimantă.

Apăsați **Continue (Continuare)** pentru a goli mesajul.

58 Prea multe recipiente atașate

- 1 Întrerupeți alimentarea cu tensiune a imprimantei.
- 2 Deconectați cablul de tensiune de la priza de perete.
- 3 Scoateți recipientele suplimentare.
- 4 Conectați cablul de tensiune la o priză cu împământare.
- 5 Porniți din nou imprimanta.

58 Prea multe discuri instalate

- 1 Închideți imprimanta.
- 2 Deconectați cablul de tensiune de la priza de perete.
- 3 Eliminați discurile în plus.
- 4 Conectați cablul de tensiune la o priză cu împământare.
- 5 Porniți din nou imprimanta.

58 Au fost instalate prea multe opțiuni Flash

- 1 Închideți imprimanta.
- 2 Deconectați cablul de alimentare din priza de perete.
- 3 Îndepărtați memoria Flash în exces.
- 4 Conectați cablul de alimentare la o priză cu împământare.
- 5 Porniți din nou imprimanta.

58 Au fost atașate prea multe tăvi

- 1 Închideți imprimanta.
- 2 Deconectați cablul de alimentare din priza de perete.
- 3 Scoateți tăvile suplimentare.
- 4 Conectați cablul de tensiune la o priză cu împământare.
- 5 Porniți din nou imprimanta.

59 Alimentator de plicuri incompatibil

Încercați una sau mai multe dintre următoarele variante:

- Îndepărtați alimentatorul de plicuri.
- Apăsăți pe **Continue (Continuare)** pentru a șterge mesajul și a continua imprimarea fără să folosiți alimentatorul de plicuri.

59 Recipient de ieșire incompatibil <x>

Încercați una sau mai multe dintre următoarele variante:

- Scoateți recipientul de ieșire respectiv.
- Apăsăți pe **Continue (Continuare)** pentru a șterge mesajul și a continua imprimarea fără să folosiți recipientul de ieșire respectiv.

59 Tavă incompatibilă <x>

Încercați una sau mai multe dintre următoarele variante:

- Scoateți tava respectivă.
- Apăsăți pe **Continue (Continuare)** pentru a șterge mesajul și a continua imprimarea fără să folosiți tava specificată.

61 Îndepărtați hard discul defect

Încercați una sau mai multe dintre următoarele variante:

- Apăsăți **Continue (Continuare)** pentru a șterge mesajul și a continua să tipăriți.
- Instalați un hard disk de imprimantă nou înainte de a efectua operații care necesită un hard disk de imprimantă.

62 Disc plin

Încercați una sau mai multe dintre următoarele variante:

- Apăsăți **Continue (Continuare)** pentru a șterge mesajul și a continua să procesați.
- Ștergeți fonturi, macrocomenzi și alte date stocate pe hard diskul imprimantei.
- Instalați un hard disk de imprimantă mai mare.

63 Disc neformatat

Încercați una sau mai multe dintre următoarele variante:

- Apăsăți **Continue (Continuare)** pentru a șterge mesajul și a continua să tipăriți.
- Formatați hard discul imprimantei.

Dacă mesajul de eroare rămâne, este posibil ca memoria flash să fie deteriorată și să necesite înlocuire.

80 Este necesară operația de întreținere regulată

Imprimanta necesită efectuarea unei operații de întreținere regulată. Comandați un kit de întreținere, care conține toate elementele necesare pentru înlocuirea rolurilor de tragere, rolei de încărcare, rolei de transfer și unității de fuziune.

88 Cartuș consumat

Nivelul tonerului este redus. Înlocuiți cartușul de imprimare, apoi atingeți **Continue (Continuare)** pentru a șterge mesajul și a continua imprimarea.

88.yy Cartuș aproape consumat

Nivelul tonerului este redus. Înlocuiți cartușul de imprimare, apoi atingeți **Continue (Continuare)** pentru a șterge mesajul și a continua imprimarea.

88.yy Înlocuiți cartușul

Cartușul de imprimare este gol.

- 1 Înlocuiți cartușul de imprimare.
- 2 Apăsăți **Continue (Continuare)** pentru a șterge mesajul.

200-282.yy Blocaj hârtie

- 1 Curățați traseul hârtiei.
- 2 Apăsăți **Continue (Continuare)** pentru a continua imprimarea.

283 Blocaj capsator

- 1 Îndepărtați blocajul din zonele specificate ale capsatorului.
- 2 Apăsăți **Continue (Continuare)** pentru a continua imprimarea.

290-294.yy Blocaj scanner

Scoateți toate documentele originale din scanner.

293 Înlocuiți toate originalele dacă reporniți lucrarea.

Scannerul a fost însărcinat să scaneze cu ajutorul ADF, dar nu este nicio pagină în ADF. Încărcați hârtie în ADF.

Încercați una sau mai multe dintre următoarele variante:

- Apăsați pe **Continue (Continuare)** dacă nu este activă nicio lucrare de scanare când apare mesajul de întreținere. Acest lucru șterge mesajul.
- Apăsați **Cancel Job (Revocare operație)** dacă este în curs de procesare o lucrare de scanare când apare acest mesaj de întreținere. Acest lucru revocă lucrarea și șterge mesajul.
- Apăsați **Scan from Automatic Document Feeder (Scanare din alimentatorul automat de documente)** dacă este activă recuperarea din blocajul de hârtie. Scanarea se reia din ADF imediat după ultima pagină scanată cu succes.
- Apăsați **Scan from flatbed (Scanare de pe platformă)** dacă recuperarea din blocajul de hârtie este activă. Scanarea se reia din flatbed imediat după ultima pagină scanată cu succes.
- Apăsați pe **Finish job (Terminare lucrare)** fără continuarea scanării dacă recuperarea din blocajul de hârtie este activă. Lucrarea se termină la ultima pagină scanată cu succes, dar lucrarea nu este revocată. Paginile scanate cu succes merg la destinația lor: copiere, fax, e-mail sau FTP.
- Apăsați pe **Restart job (Repornire lucrare)** dacă este activă recuperarea lucrării și aveți posibilitatea să reporniți lucrarea. Mesajul dispare. Pornește o nouă lucrare de scanare conținând aceiași parametri ca lucrarea anterioară.

Capac deschis Flatbed 293.02

Închideți capacul scannerului.

Scanner 840.01 dezactivat

Acest mesaj indică faptul că scannerul a fost dezactivat de persoana care asigură asistența sistemului.

841-846 Eroare de serviciu scanner

- 1 Închideți imprimanta.
- 2 Deconectați cablul de alimentare din priza de perete.
- 3 Verificați toate cablurile.
- 4 Conectați cablul de alimentare la o priză cu împământare.
- 5 Porniți din nou imprimanta.

Dacă mesajul de service apare din nou, contactați serviciul de asistență pentru clienți și comunicați mesajul.

900–999 Service <mesaj>

- 1 Închideți imprimanta.
- 2 Deconectați cablul de alimentare din priza de perete.
- 3 Verificați toate cablurile.

4 Conectați cablul de alimentare la o priză cu împământare.

5 Porniți la loc imprimanta.

Dacă mesajul de service apare din nou, contactați serviciul de asistență pentru clienți și comunicați mesajul.

1565 Eroare emulare, încărcați opțiunea de emulare

Imprimanta șterge automat mesajul în 30 de secunde, apoi dezactivează emulatorul de descărcare de pe cardul firmware.

Întreținerea imprimantei

Periodic, sunt necesare anumite lucrări pentru a menține o calitate optimă a imprimării.

Curățarea exteriorului imprimantei

- 1 Asigurați-vă că imprimanta este oprită și deconectată de la priza de perete.



ATENȚIONARE—PERICOL DE ELECTROCUTARE: Pentru a evita riscul electrocutării în timpul curățării părții exterioare a imprimantei, deconectați cablul de alimentare de la priza de perete și deconectați toate celelalte cabluri de la imprimantă înainte de a continua.

- 2 Scoateți hârtia din recipientul de ieșire standard

- 3 Umeziți cu apă o cârpă curată fără scame.

Avertisment—Potențiale daune: Nu utilizați produse comerciale de curățare și nici detergenți, deoarece aceștia pot să deterioreze finisajul imprimantei.

- 4 Ștergeți numai exteriorul imprimantei, inclusiv recipientul de ieșire standard.

Avertisment—Potențiale daune: Utilizarea unei cârpe umede pentru a curăța interiorul poate să deterioreze imprimanta.

- 5 Înainte de a începe o nouă lucrare de imprimare, asigurați-vă că suportul pentru hârtie și recipientul de ieșire standard sunt uscate.

Curățarea geamului scannerului

Curățați geamul scannerului dacă întâmpinați probleme de calitate la imprimare, cum ar dungi pe imaginile copiate sau scanate.

- 1 Uneziți ușor o cârpă moale și fără scame sau un prosop de hârtie.
- 2 Deschideți capacul scannerului.

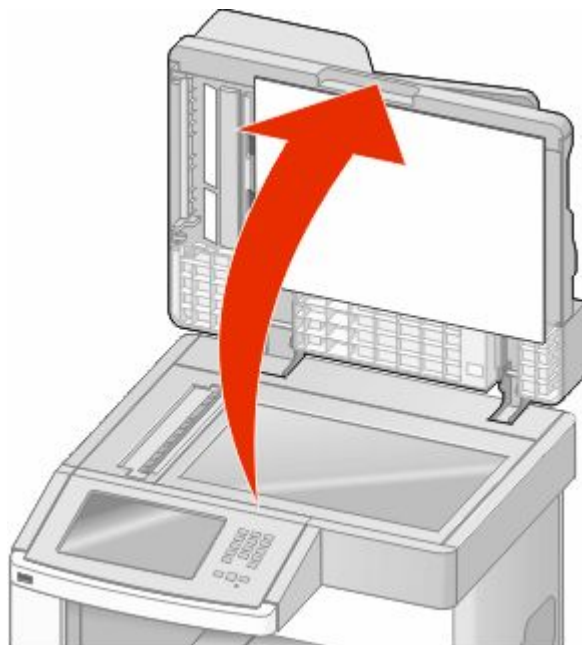

- 3 Ștergeți geamul scannerului până când devine curat și uscat.
- 4 Ștergeți partea inferioară albă a capacului scannerului până când devine curat și uscat.
- 5 Deschideți ușa inferioară a ADF.

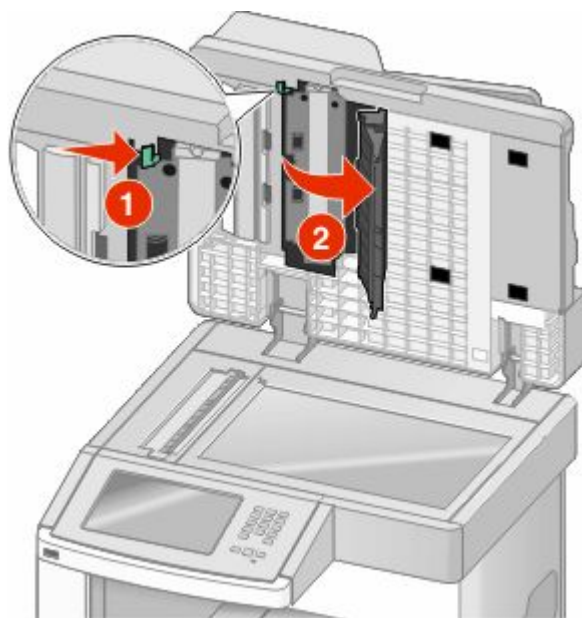

- 6 Ștergeți geamul scannerului ADF sub ușa ADF.
- 7 Închideți ușa inferioară a ADF.
- 8 Ștergeți geamul scannerului (masa scannerului) și materialul de protecție mutând cârpa sau prosopul de hârtie dintr-o latură în cealaltă.
- 9 Închideți capacul scannerului.

Ajustarea înregistrării scannerului

Înregistrarea scannerului este un proces prin care se aliniază zona de scanat cu locația hârtiei. Pentru a ajusta manual înregistrarea scannerului:

- 1 Închideți imprimanta.
- 2 Curățați sticla scannerului și materialele rămase.
- 3 Mențineți apăsat pe **2** și **6** în timp ce porniți imprimanta.
- 4 Eliberați butoanele când apare ecranul cu barele de progres.
Imprimanta face o secvență de alimentare, apoi apare meniul Configurație.
- 5 Apăsați săgeata în jos până ce apare **Scanner Manual Registration (Înregistrare manuală scanner)**.
- 6 Atingeți **Scanner Manual Registration (Înregistrare manuală scanner)**.
- 7 Atingeți **Print Quick Test (Imprimare test rapid)** pentru a imprima o pagină de înregistrare.
- 8 Alegeți secțiunea scannerului care să se alinieze.

Pentru a alinia geamul scannerului (flatbed):

- a Amplasați pagina de test rapid cu fața în jos pe geamul scannerului.

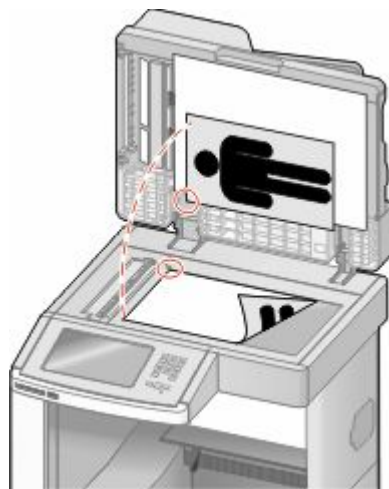

- b Apăsați pe **Copy Quick Test (Copiere test rapid)**.
Scannerul imprimă o copie a paginii de test rapid.
- c Apăsați pe **Flatbed**.
- d Utilizați copia paginii de test rapid pentru a ajusta setările Margine stânga și Margine sus.

e Apăsați pe **Submit (Remitere)**.

f Atingeți **Copy Quick Test (Copiere test rapid)** și comparați noua copie cu originalul.

Repetăți pașii de aliniere până ce poziția de pe pagina de test rapid corespunde îndeaproape cu originalul.

Pentru a alinia unitatea ADF:

a Efectuați una din următoarele operații:

- Pentru a alinia partea frontală a ADF: plasați pagina de test rapid cu fața în sus, cu marginea scurtă întâi, în ADF.
- Pentru a alinia partea din spate a ADF: plasați pagina de test rapid cu fața în jos, cu marginea scurtă întâi, în ADF.

b Apăsați pe **Copy Quick Test (Copiere test rapid)**.

Scannerul imprimă o copie a paginii de test rapid.

c Atingeți **ADF Front (ADF față)** sau **ADF Back (ADF spate)**.

d Utilizați copia paginii de test rapid pentru a ajusta setările Ajustare orizontală și Margine sus.

e Apăsați pe **Submit (Remitere)**.

f Atingeți **Copy Quick Test (Copiere test rapid)** și comparați noua copie cu originalul.

Repetăți pașii de aliniere pentru ADF până ce poziția de pe pagina de test rapid corespunde îndeaproape cu originalul.

9 Apăsați pe **Back (Înapoi)**.

10 Apăsați **Exit Configuration (Ieșire din configurare)**.

Depozitarea pieselor de schimb

Alegeți un loc de depozitare răcoros și curat pentru piesele de schimb ale imprimantei. Depozitați piesele de schimb în picioare, în ambalajul lor original până sunteți pregătiți să le utilizați.

Nu expuneți piese de schimb la:

- Lumină solară directă
- Temperaturi mai mari de 35°C (95°F)
- Umiditate mai mare de 80%
- Aer sărat
- Gaze corozive
- Praf

Conservarea consumabilelor

Există setări pe care le puteți ajusta de la panoul de control al imprimantei pentru a economisi tonerul și hârtia. Pentru informații suplimentare, consultați meniul „Consumabile”, meniul „Calitate” și meniul „Finisare”.

Dacă trebuie să imprimați mai multe exemplare, puteți economisi consumabile imprimând primul exemplar și verificându-l înainte de a imprima și celelalte exemplare.

Verificarea stării consumabilelor

Când este necesară înlocuirea unui articol consumabil sau trebuie efectuate activități de întreținere, pe ecran se afișează un mesaj în acest sens.

Verificarea stării consumabilelor de la panoul de control al imprimantei

- 1 Asigurați-vă că imprimanta este pornită și că apare mesajul **Ready (Gata)**.
- 2 În ecranul de început, atingeți **FTP**.

Notă: Dacă **Status/Supplies (Stare/Consumabile)** nu este în ecranul de pornire, imprimați o pagină de setări de meniu pentru a examina starea consumabilelor.

Verificarea stării consumabilelor de la un calculator din rețea

Notă: Calculatorul trebuie conectat la aceeași rețea ca imprimanta.

- 1 Tastați adresa IP a imprimantei în câmpul adresă al browserului Web.

Notă: Dacă nu cunoașteți adresa IP a imprimantei, imprimați o pagină de configurare pentru rețea și aflați adresa IP din secțiunea TCP/IP.

- 2 Faceți clic pe **Device Status (Stare dispozitiv)**. Apare pagina Stare dispozitiv, afișând un sumar cu nivelurile consumabilelor.

Comandarea consumabilelor

Pentru a comanda consumabile, contactați magazinul din care ați achiziționat imprimanta.

Notă: Toate duratele de viață estimate pentru consumabile presupun imprimarea pe hârtie simplă de dimensiune Letter sau A4.

Comandarea cartușelor de imprimare

Când apare mesajul **88 Cartridge low (Cartuș consumat)** sau când materialele tipărite devin estompate:

- 1 Scoateți cartușul de imprimare.
- 2 Scuturați cartușul puternic dintr-o parte în alta și înainte-înapoi de câteva ori pentru a redistribui tonerul.

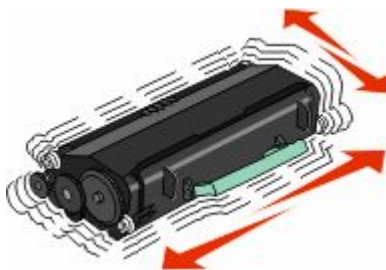

3 Reintroduceți cartușul și continuați tipărirea.

Notă: Repetați această procedură până când nu mai are efect, apoi înlocuiți cartușele de toner.

Mutarea imprimantei

Înainte de mutarea imprimantei

⚠ ATENȚIONARE—RISC DE RĂNIRE: Imprimanta cântărește mai mult de 18 kg (40 livre) și este nevoie de două sau mai multe persoane antrenate pentru a o ridica în siguranță.



⚠ ATENȚIONARE—RISC DE RĂNIRE: Înainte de a muta imprimanta, pentru a evita rănirea dvs. sau deteriorarea imprimantei, urmați aceste indicații:

- Închideți imprimanta de la comutator, apoi deconectați cablul de tensiune de la priza de perete.
- Deconectați toate firele și cablurile de la imprimantă înainte de a o muta.
- Ridicați imprimanta de pe sertarul opțional și așezați-o alături, evitând ridicarea sertarului și imprimantei în același timp.

Note:

- Îndepărtați toate accesoriile imprimantei înainte de a o muta.
- Utilizați mânerul lateral pentru a ridica imprimanta de pe sertarul opțional.

Avertisment—Potențiale daune: Deteriorarea imprimantei în urma mutării necorespunzătoare nu este acoperită de garanție.

Mutarea imprimantei în altă locație

Imprimanta și accesoriile pot fi mutate în siguranță în altă locație dacă respectați următoarele măsuri de siguranță:

- Cărucioarele utilizate pentru a muta imprimanta trebuie să aibă o suprafață care să poată susține integral baza imprimantei. Cărucioarele utilizate pentru a muta accesoriile trebuie să aibă o suprafață care să poată susține dimensiunile acestora.
- Mențineți imprimanta în poziție verticală.
- Evitați mutarea imprimantei prin mișcări de împingere bruște.

Instalarea imprimantei într-o locație nouă

Asigurați următorul spațiu recomandat în jurul imprimantei:

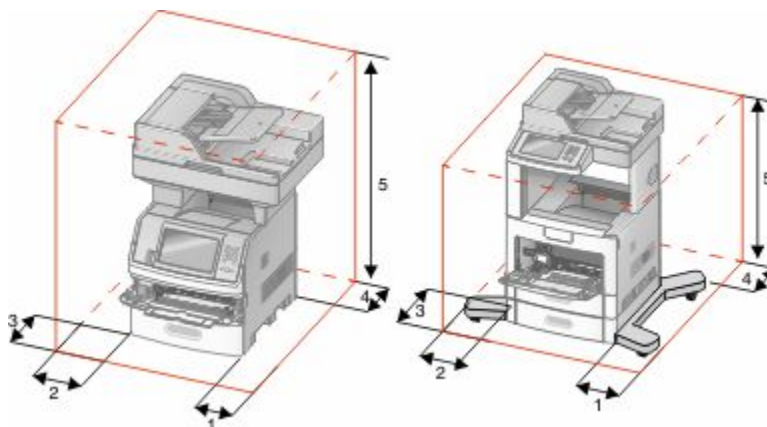

1	Partea dreaptă	20 cm (8 inchi)
2	Partea stângă	31 cm (12 inchi)
3	Față	51 cm (20 inchi)
4	Spate	20 cm (8 inchi)
5	Sus	31 cm (12 inchi)

Expedierea imprimantei

Când expediați imprimanta, utilizați ambalajul original sau contactați centrul de achiziție pentru a obține un kit de relocare.

Asistența administrativă

Utilizare serverului EWS

Dacă imprimanta este instalată într-o rețea, serverul EWS este disponibil pentru o serie de funcții, între care:

- Vizualizarea unui ecran virtual al panoului de control al imprimantei
- Verificarea stării consumabilelor imprimantei
- Configurarea setărilor imprimantei
- Configurarea setărilor de rețea
- Vizualizarea rapoartelor

Pentru a accesa EWS, tastați adresa IP a imprimantei în câmpul adresă al browserului Web.

Notă: Dacă nu cunoașteți adresa IP a imprimantei, imprimați pagina de configurare a rețelei pentru a găsi adresa IP în secțiunea TCP/IP.

Verificarea stării dispozitivului

Utilizând serverul EWS, aveți posibilitatea să vizualizați setările tăvilor de hârtie, nivelul de toner din cartușul de imprimare, procentul duratei de viață rămasă în kitul de întreținere și măsurătorile de capacitate ale anumitor componente ale imprimantei. Pentru a vizualiza starea dispozitivului:

1 Tastați adresa IP a imprimantei în câmpul adresă al browserului Web.

Notă: Dacă nu cunoașteți adresa IP a imprimantei, imprimați pagina de configurare a rețelei pentru a găsi adresa IP în secțiunea TCP/IP.

2 Faceți clic pe **Device Status (Stare dispozitiv)**.

Setarea avertizărilor prin e-mail

Este posibil ca imprimanta să vă trimită un e-mail când consumabilele se uzează sau când trebuie schimbată, adăugată sau deblocată hârtia.

Pentru a configura alerte prin e-mail:

1 Tastați adresa IP a imprimantei în câmpul adresă al browserului Web.

Notă: Dacă nu cunoașteți adresa IP a imprimantei, imprimați pagina de configurare a rețelei pentru a găsi adresa IP în secțiunea TCP/IP.

2 Faceți clic pe **Settings (Setări)**

3 Sub Alte setări, faceți clic pe **E-mail Alert Setup (Configurare avertizare prin e-mail)**.

4 Selectați elementele pentru care să se facă notificarea și tastați adresele de e-mail.

5 Faceți clic pe **Submit (Remitere)**.

Notă: Consultați-vă cu persoana care se ocupă de asistența tehnică a sistemului pentru a configura serverul de e-mail.

Vizualizarea rapoartelor

Se pot vedea unele rapoarte din EWS. Aceste rapoarte sunt utile pentru evaluarea stării imprimantei, a rețelei și a consumabilelor.

Pentru a vedea rapoartele de la o imprimantă de rețea:

- 1 Tastați adresa IP a imprimantei în câmpul adresă al browserului Web.

Notă: Dacă nu cunoașteți adresa IP a imprimantei, imprimați pagina de configurare a rețelei pentru a găsi adresa IP în secțiunea TCP/IP.

- 2 Faceți clic pe **Reports (Rapoarte)**, apoi faceți clic pe tipul de raport pe care doriți să îl vizualizați.

Reglarea luminozității ecranului

Dacă aveți probleme la citirea ecranului, strălucirea ecranului LCD se poate ajusta din meniul Setări.

- 1 Asigurați-vă că imprimanta este pornită și că apare mesajul **Ready (Gata)**.

- 2 În ecranul de început, atingeți .

- 3 Atingeți **Settings (Setări)**.

- 4 Atingeți **General Settings (Setări generale)**.

- 5 Apăsați săgeata în jos până ce apare **Screen Brightness (Luminozitate ecran)**.

- 6 Apăsați săgețile pentru a mări sau micșora luminozitatea.

Setările de luminozitate pot fi ajustate între 20 și 100 (100 fiind setarea implicită de fabricație).

- 7 Apăsați **Submit (Remitere)**.

- 8 Apăsați .

Reglarea setărilor pentru modul Economic

Setările pot lua valori între 1 și 240 de minute. Setarea prestabilită din fabrică este 30 de minute.

Pentru a mări sau micșora numărul de minute după care imprimanta intră în modul economic, alegeți una dintre următoarele variante:

Utilizare serverului EWS

- 1 Tastați adresa IP a imprimantei în câmpul adresă al browserului Web.

Notă: Dacă nu cunoașteți adresa IP a imprimantei, imprimați pagina de configurare a rețelei pentru a găsi adresa IP în secțiunea TCP/IP.



- 2 Faceți clic pe **Seettings (Setări)**, apoi pe **General Settings (Setări generale)**.

- 3 Faceți clic pe **Timeouts (Expirări)**.

- 4 În caseta Economizor de energie, măriți sau micșorați numărul de minute cât să se aștepte înainte ca imprimanta să intre în modul economic.

- 5 Faceți clic pe **Submit (Remitere)**.



Utilizând panoul de control al imprimantei

- 1 Asigurați-vă că imprimanta este pornită și că apare mesajul **Ready (Gata)**.
- 2 În ecranul de început, atingeți .
- 3 Atingeți **Settings (Setări)**.
- 4 Atingeți **General Settings (Setări generale)**.
- 5 Apăsați săgeata în jos până ce apare **Timeouts (Expirări)**.
- 6 Apăsați **Timeouts (Expirări)**.
- 7 Apăsați săgeata spre stânga sau spre dreapta de lângă **Power Saver Mode (Mod Economizor de energie)** măriți sau micșorați timpul cât să aștepte imprimanta înainte să între în modul economic.
Setările disponibile pot lua valori între 1 și 240 de minute.
- 8 Apăsați **Submit (Remitere)**.
- 9 Apăsați .

Restaurarea setărilor prestabilite din fabrică

Dacă doriți să rețineți o listă de setări curente de meniu pentru referință, imprimați o pagină de setări de meniu, înainte de a restaura setările prestabilite din fabrică. Pentru informații suplimentare, consultați „Imprimarea unei pagini cu setările de meniu” de la pagina 44.

Avertisment—Potențiale daune: Revenirea la setările prestabilite din fabrică determină readucerea celor mai multe dintre setările imprimantei la valorile prestabilite din fabrică. Excepțiile includ limba afișajului, mesajele și dimensiunile particularizate și setările de meniu Rețea/Port. Toate elementele descărcate stocate în memoria RAM sunt șterse. Elementele descărcate stocate în memoria flash sau pe hard diskul imprimantei nu sunt afectate.

- 1 Asigurați-vă că imprimanta este pornită și că apare mesajul **Ready (Gata)**.
- 2 În ecranul de început, apăsați pe .
- 3 Apăsați pe **Settings (Setări)**.
- 4 Apăsați pe **General Settings (Setări generale)**.
- 5 Apăsați săgeata în jos până ce apare **Timeouts (Expirări)**.
- 6 Apăsați butonul săgeată stânga sau dreapta până când apare mesajul **Restore Now (Revenire acum)**.
- 7 Apăsați pe **Submit (Remitere)**.
- 8 Apăsați pe .

Depanarea

Rezolvarea problemelor simple cu imprimanta

Dacă există probleme simple cu imprimanta sau aceasta nu răspunde, asigurați-vă că:

- Ați conectat cablul de tensiune la imprimantă și la o priză cu împământare.
- Priza electrică nu a fost întreruptă de la un comutator sau întrerupător.
- Imprimanta nu este cuplată la un dispozitiv de protecție la supratensiune, la o sursă de tensiune neîntreruptibilă sau la un cablu prelungitor.
- Celelalte echipamente electronice pe care le conectați la priză funcționează.
- Imprimanta este pornită. Verificați întrerupătorul imprimantei.
- Cablul imprimantei este bine cuplat la imprimantă și la calculatorul gazdă, la serverul de imprimare, la echipamentul opțional sau la alt echipament de rețea.
- Toate opțiunile sunt instalate corect.
- Setările driverului de imprimantă sunt corecte.

După ce ați efectuat toate aceste verificări, opriți imprimanta, așteptați 10 secunde, apoi porniți-o din nou. În felul acesta, problema va fi, de regulă, rezolvată.

Afișajul panoului de control al imprimantei este gol sau afișează numai blocuri

Testul automat al imprimantei a eșuat. Opriți imprimanta, așteptați aproximativ 10 secunde, apoi porniți-o la loc.

Dacă nu apare **Ready (Gata)**, opriți imprimanta și contactați serviciul de asistență pentru clienți.

Rezolvarea problemelor legate de imprimare

Fișierele PDF în mai multe limbi nu se tipăresc

Documentele conțin fonturi indisponibile.

- 1 Deschideți în Adobe Acrobat documentul pe care doriți să-l tipăriți.
- 2 Faceți clic pe pictograma cu imprimanta.
Este afișat dialogul de tipărire.
- 3 Selectați **Print as image (Tipărire ca imagine)**.
- 4 Faceți clic pe **OK**.

Apare un mesaj de eroare legat de citirea unității USB

Asigurați-vă că unitatea USB este acceptată. Pentru informații legate de dispozitivele de memorie flash cu interfață USB testate și aprobate, contactați magazinul de la care ați achiziționat imprimanta.

Imprimările nu se efectuează

Sunt mai multe soluții posibile. Încercați una sau mai multe dintre următoarele variante:

ASIGURAȚI-VĂ CĂ IMPRIMANTA ESTE PREGĂTITĂ PENTRU TIPĂRIRE

Înainte de a lansa o operație de imprimare, asigurați-vă că pe afișaj apare mesajul **Ready (Gata)** sau **Power Saver (Economic)**.

VERIFICAȚI DACĂ RECIPIENTUL DE IEȘIRE STANDARD ESTE PLIN

Scoateți hârtia din recipientul de ieșire standard.

ASIGURAȚI-VĂ CĂ TAVA DE HÂRTIE NU ESTE GOALĂ

Încărcați hârtie în tavă.

ASIGURAȚI-VĂ CĂ ESTE INSTALAT SOFTWARE-UL CORECT PENTRU IMPRIMANTĂ

- Asigurați-vă că utilizați software-ul de imprimantă corect.
- Dacă utilizați un port USB, asigurați-vă că executați un sistem de operare acceptat și utilizați software de imprimantă compatibil.

ASIGURAȚI-VĂ CĂ SERVERUL DE TIPĂRIRE INTERN ESTE INSTALAT CORESPUNZĂTOR ȘI FUNCȚIONEAZĂ

- Asigurați-vă că serverul de tipărire intern este instalat corespunzător și că imprimanta este conectată la rețea.
- Imprimați o pagină de configurare a rețelei și verificați că starea indicată este **Conectat**. Dacă starea este **Neconectat**, verificați cablurile de rețea și apoi încercați să imprimați din nou pagina de configurare a rețelei. Contactați persoana de la asistența tehnică a sistemului pentru a vă asigura că rețeaua funcționează corect.

ASIGURAȚI-VĂ CĂ UTILIZAȚI UN CABLU USB, SERIAL SAU ETHERNET RECOMANDAT

Pentru mai multe informații, contactați distribuitorul imprimantei.

ASIGURAȚI-VĂ CĂ AȚI CONECTAT CORECT CABLURILE IMPRIMANTEI

Verificați dacă sunt corecte conexiunile cablurilor la imprimantă și serverul de tipărire.

Pentru informații suplimentare, consultați documentația de configurare furnizată împreună cu imprimanta.

Operațiile confidențiale și alte operații nu se tipăresc

Acestea sunt soluții posibile. Încercați una sau mai multe dintre următoarele variante:

SE IMPRIMĂ OPERAȚIUNI PARȚIALE, NU SE IMPRIMĂ OPERAȚIUNI SAU SE IMPRIMĂ PAGINI GOALE

Operațiunea de imprimare poate conține o eroare de formatare sau date nevalide.

- Ștergeți operațiunea de imprimare, apoi imprimați-o din nou.
- Pentru documentele PDF, creați din nou fișierul PDF și imprimați-l din nou.

ASIGURAȚI-VĂ CĂ IMPRIMANTA ARE MEMORIE SUFICIENTĂ

Eliberați din memoria imprimantei parcurgând lista de operații păstrate și ștergând o parte dintre acestea.



Operația de imprimare durează mai mult decât în mod normal

Acestea sunt soluții posibile. Încercați una sau mai multe dintre următoarele variante:

REDUCEȚI COMPLEXITATEA OPERAȚIEI DE TIPĂRIRE

Eliminați numărul și dimensiunea fonturilor, numărul și complexitatea imaginilor și numărul de pagini al operației.

SCHIMBAȚI SETAREA PROTEJARE PAGINĂ LA DEZACTIVAT.

- 1 Asigurați-vă că imprimanta este pornită și că apare mesajul **Ready (Gata)**.
- 2 În ecranul de început, apăsați pe .
- 3 Apăsați pe **Settings (Setări)**.
- 4 Apăsați pe **General Settings (Setări generale)**.
- 5 Apăsați săgeata în jos până ce apare **Print Recovery (Recuperare imprimare)**.
- 6 Apăsați pe **Print Recovery (Recuperare imprimare)**.
- 7 Apăsați pe săgeata dreaptă sau stângă de lângă **Page Protect (Protejare pagină)** până când apare mesajul **Off (Dezactivat)**.
- 8 Apăsați pe **Submit (Remitere)**.
- 9 Apăsați pe .

Operațiile de tipărire sunt executate din tava incorectă sau pe hârtie incorectă

VERIFICAȚI SETAREA TIP HÂRTIE

Asigurați-vă că setarea pentru tipul hârtiei corespunde hârtiei încărcate în tavă:

- 1 De la panoul de control al imprimantei, verificați setarea Tip hârtie din meniul Hârtie.
- 2 Înainte de trimiterea lucrării la imprimare, specificați tipul corect al hârtiei:
 - Pentru utilizatorii de Windows, specificați tipul din Proprietăți imprimare.
 - Pentru utilizatorii de Macintosh, specificați tipul din dialogul Print.

Tipărirea incorectă a caracterelor

ASIGURAȚI-VĂ CĂ IMPRIMANTA NU SE AFLĂ ÎN MODUL URMĂRIRE HEXA

Dacă se afișează mesajul **Ready Hex (Hexa gata)**, trebuie să părăsiți modul Urmărire hexa pentru a putea efectua o operație de tipărire. Pentru a părăsi modul Urmărire hexa, opriți și reporniți imprimanta.

Legarea tăvilor nu funcționează

Sunt mai multe soluții posibile. Încercați una sau mai multe dintre următoarele variante:

ÎNCĂRCAȚI HÂRTIE DE ACEEAȘI DIMENSIUNE ȘI DE ACELAȘI TIP

- Încărcați în fiecare tavă care se va lega hârtie de aceeași dimensiune și de același tip.
- Deplasați ghidajele pentru hârtie în pozițiile corecte pentru dimensiunea hârtiei încărcate în fiecare tavă.

UTILIZAȚI ACELEAȘI SETĂRI DIMENSIUNE HÂRTIE ȘI TIP HÂRTIE

- Tipăriți o pagină cu setările de meniu și comparați setările pentru fiecare tavă.
- Dacă este necesar, reglați setările din meniul Dimensiune/Tip hârtie.

Notă: Alimentatorul multifuncțional nu detectează automat dimensiunea hârtiei. Trebuie să setați dimensiunea din meniul Dimensiune/Tip hârtie.

Operațiile mari nu colaționează

Acestea sunt soluțiile posibile. Încercați una sau mai multe din variantele următoare:

ASIGURAȚI-VĂ CĂ OPȚIUNEA COLLATE (COLAȚIONARE) ESTE SETATĂ LA VALOAREA ON (ACTIVAT).

Din meniul Finishing (Finalizare) sau din Print Properties (Proprietăți tipărire), setați opțiunea Collate (Colaționare) la valoarea On (Activat).

Notă: Setarea opțiunii Collate (Colaționare) la valoarea Off (Dezactivat) din software prevalează asupra setării din meniul Finishing (Finalizare).

REDUCEȚI COMPLEXITATEA OPERAȚIEI DE TIPĂRIRE



Reduceți complexitatea operației de tipărire eliminând numărul și dimensiunea fonturilor, numărul și complexitatea imaginilor și numărul de pagini din cadrul operației.

ASIGURAȚI-VĂ CĂ IMPRIMANTA ARE MEMORIE SUFICIENTĂ

Adăugați memorie sau un hard disc opțional.

Apar întreruperi neprevăzute între pagini

MĂRIȚI VALOAREA PENTRU EXPIRARE TIPĂRIRE

- 1 Asigurați-vă că imprimanta este pornită și că apare mesajul **Ready (Gata)**.
- 2 În ecranul de început, apăsați pe .
- 3 Apăsați pe **Settings (Setări)**.
- 4 Apăsați pe **General Settings (Setări generale)**.
- 5 Apăsați săgeata în jos până ce apare **Timeouts (Expirări)**.
- 6 Apăsați **Timeouts (Expirări)**.
- 7 Apăsați pe săgeata dreaptă sau stângă de lângă **Print Timeout (Expirare imprimare)** până apare valoare dorită.
- 8 Apăsați pe **Submit (Remitere)**.
- 9 Apăsați pe .

Rezolvarea problemelor legate de copiere

Copiatorul nu răspunde

Acestea sunt soluții posibile. Încercați una sau mai multe dintre următoarele variante:

VERIFICAȚI DACĂ SUNT MESAJE DE EROARE PE ECRAN

Ștergeți toate mesajele de eroare.

VERIFICAȚI ALIMENTAREA

Asigurați-vă că imprimanta este conectată, pornită și este afișat **Ready (Pregătit)**.

Unitatea de scanare nu se închide

Asigurați-vă că nu este obstrucționată:

- 1 Ridicați unitatea de scanare.
- 2 Îndepărtați orice obstrucție care ține unitatea de scanare deschisă.
- 3 Coborâți unitatea de scanare.

Calitate slabă a copierii

Iată câteva exemple de calitate slabă a copierii:

- Pagini goale
- Model de tip tablă de șah
- Grafică sau imagini distorsionate
- Caractere lipsă
- Tipărire estompată
- Materiale tipărite întunecate
- Linii oblice
- Pete
- Linii întrerupte
- Caractere neașteptate
- Linii albe în materialul tipărit

Acestea sunt soluții posibile. Încercați una sau mai multe dintre următoarele variante:

VERIFICAȚI AFIȘAJUL PENTRU MESAJE DE EROARE

Ștergeți toate mesajele de eroare.

NIVELUL TONERULUI POATE SĂ FIE SCĂZUT

Când apare mesajul **88 Cartridge low (Cartuș consumat)** sau când imprimarea este estompată, înlocuiți cartușul de imprimare.

GEAMUL SCANERULUI ESTE MURDAR

Curățați sticla scannerului cu o cârpă umezită în apă, curată, fără scame. Pentru informații suplimentare, consultați „Curățarea geamului scannerului” de la pagina 264.

COPIA ESTE LUMINOASĂ SAU PEA ÎNTUNECATĂ

Reglați densitatea copiei.

VERIFICAȚI CALITATEA DOCUMENTULUI ORIGINAL

Asigurați-vă că calitatea documentului original este satisfăcătoare.

VERIFICAȚI AȘEZAREA DOCUMENTULUI

Asigurați-vă că documentul sau fotografia este încărcată cu fața în jos pe sticla scannerului, în colțul din stânga-sus.

TONER ÎN EXCES ÎN FUNDAL

- Măriți setarea de eliminare din fundal.
- Reglați gradul de întunecare la o setare mai deschisă.

MODELE (MOIRÉ) APAR LA IEȘIRE

- În ecranul Copiere, selectați pictograma Text/Photo sau Imagine imprimată.
- Rotați documentul original pe sticla scannerului.
- În ecranul Copiere, reglați setare de scală.

TEXTUL ESTE DESCHIS SAU DISPARE

- În ecranul Copiere, apăsați pe pictograma Text.
- Micșorați setarea eliminare în fundal.
- Măriți setarea de contrast.
- Micșorați setarea detaliu umbră.

IEȘIREA APARE DECOLORATĂ SAU SUPRAEXPUSĂ

- În ecranul Copiere, selectați pictograma Imagine imprimată.
- Micșorați setarea eliminare în fundal.

Copii de documente sau foto parțiale

Acestea sunt soluții posibile. Încercați una sau mai multe dintre următoarele variante:

VERIFICAȚI AȘEZAREA DOCUMENTULUI

Asigurați-vă că documentul sau fotografia este încărcată cu fața în jos pe sticla scannerului, în colțul din stânga-sus.

VERIFICAȚI SETAREA PENTRU DIMENSIUNEA HÂRTIEI

Asigurați-vă că setarea pentru dimensiunea hârtiei corespunde hârtiei încărcate în tavă:

- 1 De la panoul de control al imprimantei, verificați setarea Dimensiune hârtie din meniul Hârtie.
- 2 Înainte de trimiterea lucrării la imprimare, specificați dimensiunea corectă a hârtiei:
 - Pentru utilizatorii de Windows, specificați dimensiunea din Proprietăți imprimare.
 - Pentru utilizatorii Macintosh, specificați dimensiunea din dialogul Page Setup.

Rezolvarea problemelor legate de scanner

Verificarea unui scanner care nu răspunde la comenzi

Dacă scannerul nu răspunde la comenzi, asigurați-vă că:

- Imprimanta este pornită.
- Cablul imprimantei este bine cuplat la imprimantă și la calculatorul gazdă, la serverul de imprimare, la echipamentul opțional sau la alt echipament de rețea.
- Ați conectat cablul de tensiune la imprimantă și la o priză cu împământare.
- Priza electrică nu a fost întreruptă de la un comutator sau întrerupător.
- Imprimanta nu este cuplată la un dispozitiv de protecție la supratensiune, la o sursă de tensiune neîntreruptibilă sau la un cablu prelungitor.
- Celelalte echipamente electrice pe care le conectați la priză funcționează.

După ce ați efectuat toate aceste verificări, opriți imprimanta și porniți-o la loc. Aceste lucruri remediază de cele mai multe ori problemele cu scannerul.

Scanarea nu a reușit

Acestea sunt soluții posibile. Încercați una sau mai multe din variantele următoare:

VERIFICAȚI CONEXIUNILE CABLURILOR

Asigurați-vă că este conectat bine cablul de rețea sau USB la computer și la imprimantă.

ESTE POSIBIL SĂ FI SURVENIT O EROARE ÎN PROGRAM

Închideți și reporniți calculatorul.

Scanarea durează prea mult sau îngheață computerul

Acestea sunt soluții posibile. Încercați una sau mai multe dintre următoarele variante:

ALTE PROGRAME SOFTWARE POT INTERFERA CU SCANAREA

Închideți toate programele care nu sunt utilizate.

REZOLUȚIA SCANĂRII POATE FI SETATĂ LA O VALOARE PEA MARE

Selectați o rezoluție de scanare mai mică.

Calitatea imaginilor scanate slab

Acestea sunt soluții posibile. Încercați una sau mai multe dintre următoarele variante:

VERIFICAȚI AFIȘAJUL PENTRU MESAJE DE EROARE

Ștergeți toate mesajele de eroare.

GEAMUL SCANERULUI ESTE MURDAR

Curățați sticla scannerului cu o cârpă umezită în apă, curată, fără scame. Pentru informații suplimentare, consultați „Curățarea geamului scannerului” de la pagina 264.

AJUSTAȚI REZOLUȚIA DE SCANARE

Pentru o calitate mai bună, măriți rezoluția de scanare.

VERIFICAȚI CALITATEA DOCUMENTULUI ORIGINAL

Asigurați-vă că calitatea documentului original este satisfăcătoare.

VERIFICAȚI AȘEZAREA DOCUMENTULUI

Asigurați-vă că documentul sau fotografia este încărcată cu fața în jos pe sticla scannerului, în colțul din stânga-sus.

Scanări de documente sau foto parțiale

Acestea sunt soluții posibile. Încercați una sau mai multe dintre următoarele variante:

VERIFICAȚI AȘEZAREA DOCUMENTULUI

Asigurați-vă că documentul sau fotografia este încărcată cu fața în jos pe sticla scannerului, în colțul din stânga-sus.

VERIFICAȚI SETAREA PENTRU DIMENSIUNEA HÂRTIEI

Asigurați-vă că setarea pentru dimensiunea hârtiei corespunde hârtiei încărcate în tavă:

- 1 De la panoul de control al imprimantei, verificați setarea Dimensiune hârtie din meniul Hârtie.
- 2 Înainte de trimiterea lucrării la imprimare, specificați dimensiunea corectă a hârtiei:
 - Pentru utilizatorii de Windows, specificați dimensiunea din Proprietăți imprimare.
 - Pentru utilizatorii Macintosh, specificați dimensiunea din dialogul Page Setup.

Nu se poate scana de la un computer

Acestea sunt soluții posibile. Încercați una sau mai multe dintre următoarele variante:

VERIFICAȚI DACĂ SUNT MESAJE DE EROARE PE ECRAN

Ștergeți toate mesajele de eroare.

VERIFICAȚI ALIMENTAREA

Asigurați-vă că imprimanta este conectată, pornită și este afișat **Ready (Pregătit)**.

VERIFICAȚI CABLURILE DE CONECTARE

Verificați dacă imprimanta și computerul sunt conectate corect prin cablul de rețea sau USB.

Rezolvarea problemelor legate de fax

Identificator apelant (Caller ID) nu este afișat

Contactați firma de telecomunicații pentru a verifica dacă linia telefonică este abonată la serviciul identificator apelant.

Dacă regiunea dvs. acceptă modele multiple de identificator apelant, trebuie să modificați setările implicite. Sunt disponibile două setări: FSK (model 1) și DTMF (model 2). Disponibilitatea acestor setări în meniul Fax depinde de eventualitatea în regiunea dvs. acceptă modele multiple de identificator apelant. Contactați firma de telecomunicații pentru a afla ce model sau comutare se poate utiliza.

Nu se poate trimite sau primi un fax

Acestea sunt soluții posibile. Încercați una sau mai multe dintre următoarele variante:

VERIFICAȚI DACĂ SUNT MESAJE DE EROARE PE ECRAN

Ștergeți toate mesajele de eroare.

VERIFICAȚI ALIMENTAREA

Asigurați-vă că imprimanta este conectată, pornită și este afișat **Ready (Pregătit)**.

VERIFICAȚI CONEXIUNILE IMPRIMANTEI

Asigurați-vă că conexiunile cablurilor pentru următoarele dispozitive hardware sunt sigure, dacă este cazul:

- Telefon
- Căști
- Robot telefonic

VERIFICAȚI PRIZA TELEFONICĂ DE PERETE

- 1 Conectați un telefon la priza de perete.
- 2 Așteptați tonul de apel.
- 3 Dacă nu auziți un ton de apel, conectați alt telefon la priza de perete.
- 4 Dacă tot nu auziți tonul, conectați un telefon la o altă priză de perete.
- 5 Dacă auziți un ton de apel, conectați imprimanta la priza de perete respectivă.

TRECEȚI ÎN REVISTĂ ACEASTĂ LISTĂ DE VERIFICARE A SERVICIILOR TELEFONICE DIGITALE

Modemul de fax este un dispozitiv analogic. Anumite dispozitive pot fi conectate la imprimantă, astfel încât să poată fi utilizate serviciile telefonice digitale respective.

- Dacă utilizați un serviciu telefonic ISDN, conectați imprimanta la un port telefonic analogic (un port de interfață R) de pe un adaptor terminal ISDN. Pentru informații suplimentare și pentru solicitarea unui port de interfață R, contactați furnizorul ISDN.
- Dacă utilizați DSL, conectați-vă la un filtru DSL sau router care acceptă utilizare analogică. Pentru informații suplimentare, contactați furnizorul DSL.
- Dacă utilizați un serviciu de telefonie PBX, asigurați-vă că vă conectați la o conexiune analogică în PBX. Dacă nu există niciuna, luați în considerare instalarea unei linii telefonice analogice pentru fax.

ASCULTAȚI DACĂ SE AUDE TONUL.

- Faceți un apel de test la numărul de telefon la care doriți să trimiteți un fax, pentru a vă asigura că funcționează corect.
- Dacă linia telefonică este utilizată de alt dispozitiv, așteptați finalizarea celui alt dispozitiv înainte de a trimite un fax.
- Dacă utilizați caracteristica Apelare cu receptorul în furcă, creșteți volumul pentru a verifica dacă există ton.

DECONNECTAȚI TEMPORAR ALTE ECHIPAMENTE

Pentru a vă asigura că imprimanta funcționează corect, conectați-o direct la linia telefonică. Deconectați robotul telefonic, computerele cu modemuri sau repartitoarele de linii telefonice.

VERIFICAȚI BLOCAJELE

Îndepărtați blocajele, apoi asigurați-vă că este afișat mesajul **Ready (Gata)**.

DEZACTIVAȚI TEMPORAR APELUL ÎN AȘTEPTARE

Apelul în așteptare poate afecta transmisiunile prin fax. Dezactivați această caracteristică înainte de a trimite sau a primi un fax. Contactați compania telefonică pentru a obține secvența de pe tastatură pentru dezactivarea temporară a serviciului Apel în așteptare.

SERVICIUL DE POȘTĂ VOCALĂ POATE INTERFERA CU TRANSMISIUNEA DE FAX

Serviciul de mesagerie vocală oferit prin intermediul companiei telefonice poate afecta transmisiunile prin fax. Pentru a activa simultan mesageria vocală și preluarea apelurilor de către imprimantă, puteți lua în considerare adăugarea celei de a doua linii telefonice pentru imprimantă.

MEMORIA IMPRIMANTEI POATE FI PLINĂ

- 1 Formați numărul de fax.
- 2 Scanați documentul original, pagină cu pagină.

Se pot trimite, dar nu se pot primi faxuri

Acestea sunt soluții posibile. Încercați una sau mai multe dintre următoarele variante:

ASIGURAȚI-VĂ CĂ TAVA DE HÂRTIE NU ESTE GOALĂ

Încărcați hârtie în tavă.

VERIFICAȚI SETĂRILE INTERVALULUI DINTRE NUMĂRUL DE APELURI

Numărul de apeluri în așteptare setează numărul de apeluri pentru linia telefonică înainte ca imprimanta să răspundă. Dacă aveți telefoane în derivație pe aceeași linie cu imprimanta sau sunteți abonat la serviciul Apel specific de la compania telefonică, păstrați setarea Interval apeluri la 4.

- 1 Tastați adresa IP a imprimantei în câmpul adresă al browserului Web.

Notă: Dacă nu cunoașteți adresa IP a imprimantei, imprimați pagina de configurare a rețelei pentru a găsi adresa IP în secțiunea TCP/IP.

- 2 Faceți clic pe **Settings (Setări)**
- 3 Faceți clic pe **Fax Settings (Setări fax)**.
- 4 Faceți clic pe **Analog Fax Setup (Configurare fax analog)**.
- 5 În caseta Apeluri înainte de a răspunde, introduceți de câte ori doriți ca telefonul să sune înainte de a răspunde.
- 6 Faceți clic pe **Submit (Remitere)**.

NIVELUL TONERULUI POATE SĂ FIE SCĂZUT

Când nivelul de toner este scăzut apare mesajul **88 Cartridge low (88 Cartuș consumat)**.

Se pot primi, dar nu se pot trimite faxuri

Acestea sunt soluții posibile. Încercați una sau mai multe dintre următoarele variante:

IMPRIMANTA NU ESTE ÎN MODUL FAX

Pe ecranul de pornire, atingeți **Fax** pentru a trece imprimanta în mod Fax.

DOCUMENTUL NU ESTE ÎNCĂRCAT CORECT

Încărcați documentul original cu fața în sus, cu prima muchie scurtă în ADF, sau cu fața în jos pe sticla scannerului, în colțul din stânga-sus.

Notă: Nu încărcați cărți poștale, fotografiile, articole mici, folii transparente, hârtie foto sau alte suporturi subțiri (ca decupaje din reviste) în ADF. Așezați aceste articole pe sticla scannerului.

ASIGURAȚI-VĂ CĂ NUMĂRUL DE COMANDĂ RAPIDĂ ESTE CORECT CONFIGURAT

- Verificați pentru a vă asigura că numărul de comandă rapidă a fost programat pentru numărul pe care doriți să îl formați.
- Ca alternativă, formați numărul de telefon manual.

Faxurile primite au o calitate redusă

Acestea sunt soluții posibile. Încercați una sau mai multe dintre următoarele variante:

RETRIMITEȚI DOCUMENTUL

Cereți persoanei care v-a trimis faxul să:

- Verifice dacă este satisfăcătoare calitatea documentului original.
- Retrimiteți faxul. Este posibil să fi existat o problemă privind calitatea conexiunii liniei telefonice.
- Creșteți nivelul de rezoluție a scanării pentru fax, dacă este posibil.

NIVELUL TONERULUI POATE SĂ FIE SCĂZUT

Când apare mesajul **88 Cartridge is low (88.yy Cartuș consumat)** sau când imprimarea este estompată, înlocuiți cartușul.

ASIGURAȚI-VĂ CĂ VITEZA DE TRANSMITERE A FAXULUI NU ESTE SETATĂ LA O VALOARE PEA MARE

Scădeți viteza de transmitere a faxului de intrare:

1 Tastați adresa IP a imprimantei în câmpul adresă al browserului Web.

Notă: Dacă nu cunoașteți adresa IP a imprimantei, imprimați pagina de configurare a rețelei pentru a găsi adresa IP în secțiunea TCP/IP.

2 Faceți clic pe **Settings (Setări)**

3 Faceți clic pe **Fax Settings (Setări fax)**.

4 Faceți clic pe **Analog Fax Setup (Configurare fax analog)**.

5 În caseta Viteză maximă, faceți clic pe una din opțiunile:

2400

4800

9600

14400

33600

6 Faceți clic pe **Submit (Remitere)**.

Rezolvarea problemelor legate de opțiuni

Opțiunea nu operează corect sau se închide după instalare.

Acestea sunt soluții posibile. Încercați una sau mai multe dintre următoarele variante:

RESEȚAȚI IMPRIMANTA

Opriti imprimanta, așteptați aproximativ 10 secunde, apoi porniți-o la loc.

VERIFICAȚI DACĂ OPȚIUNEA ESTE CONECTATĂ LA IMPRIMANTĂ

- 1 Închideți imprimanta.
- 2 Scoateți imprimanta din priză.
- 3 Verificați conexiunea dintre opțiune și imprimantă.

ASIGURAȚI-VĂ CĂ OPȚIUNEA ESTE INSTALATĂ CORECT

Tipăriți o pagină de setări de meniu și verificați dacă opțiunea apare în lista Installed Options (Opțiuni instalate). Dacă opțiunea nu este listată, reinstalați-o. Pentru informații suplimentare, consultați documentația de configurare furnizate împreună cu imprimanta.

ASIGURAȚI-VĂ CĂ OPȚIUNEA ESTE SELECTATĂ

De pe computerul de unde imprimați, selectați opțiunea. Pentru informații suplimentare, consultați „Actualizarea opțiunilor disponibile în driverul de imprimantă” de la pagina 46.

Tăvi de hârtie

Sunt mai multe soluții posibile. Încercați una sau mai multe dintre următoarele variante:

ASIGURAȚI-VĂ CĂ HÂRTIA ESTE ÎNCĂRCATĂ CORECT

- 1 Deschideți tava pentru hârtie.
- 2 Verificați dacă nu există blocaje de hârtie sau alimentări necorespunzătoare.
- 3 Asigurați-vă că ghidajele pentru hârtie sunt aliniat la marginile hârtiei.
- 4 Asigurați-vă că tava pentru hârtie se închide corect.

RESEȚAȚI IMPRIMANTA

Opriti imprimanta, așteptați aproximativ 10 secunde, apoi porniți-o la loc.

ASIGURAȚI-VĂ CĂ TAVA PENTRU HÂRTIE ESTE INSTALATĂ CORECT

Dacă tava de hârtie este listată în pagina de setări din meniu, dar hârtia se blochează când iese sau intră în tavă, este posibil ca aceasta să nu fie montată corect. Reinstalați tava pentru hârtie. Pentru informații suplimentare, consultați documentația de configurare furnizată împreună cu tava de hârtie.

tavă de 2000 de coli

Acestea sunt soluții posibile. Încercați una sau mai multe dintre următoarele variante:

TAVA ELEVATOARE NU FUNCȚIONEAZĂ CORESPUNZĂTOR

- Asigurați-vă că imprimanta este adecvat conectată la tava cu 2000 de coli.
- Asigurați-vă că imprimanta este pornită.

ROLELE DE ALIMENTARE PENTRU HÂRTIE NU SE ROTESC PENTRU A TRAGE HÂRTIA

- Asigurați-vă că imprimanta este adecvat conectată la tava cu 2000 de coli.
- Asigurați-vă că imprimanta este pornită.

Alimentator plicuri

Acestea sunt soluții posibile. Încercați una sau mai multe dintre următoarele variante:

RESETAȚI IMPRIMANTA

Opriti imprimanta, așteptați aproximativ 10 secunde, apoi porniți-o la loc.

ASIGURAȚI-VĂ CĂ PLICURILE SUNT ÎNCĂRCATE CORECT

- 1 Ajustați suportul de plicuri pentru lungimea plicului pe care îl folosiți:
- 2 Pentru informații suplimentare, consultați „Încărcarea alimentatorului de plicuri.” de la pagina 80.

VERIFICAȚI SETĂRILE CU DIMENSIUNEA ȘI TIPUL DE HÂRTIE

Asigurați-vă că toate setările pentru dimensiunile și tipurile de hârtie se potrivesc cu plicurile folosite:

- 1 De la panoul de control al imprimantei, verificați setările pentru alimentatorul de hârtie din meniul Hârtie.
- 2 Înainte de trimiterea lucrării la imprimare, specificați setările corecte de la computer:
 - Pentru utilizatorii de Windows, specificați setările din Proprietăți imprimare.
 - Pentru utilizatorii de Macintosh, specificați setările din dialogul Imprimare.

ASIGURAȚI-VĂ CĂ ALIMENTATORUL DE PLICURI ESTE INSTALAT CORECT

Dacă alimentatorul de plicuri este listat în pagina de setări din meniu, dar un plic se blochează când iese sau intră în alimentatorul de plicuri, este posibil ca acesta să nu fie instalat corect. Reinstalați alimentatorul de plicuri. Pentru informații suplimentare, consultați documentația de configurare furnizate împreună cu alimentatorul de plicuri.

Opțiuni de ieșire

Dacă în pagina de setări a meniului este listat extensorul de ieșire de înaltă capacitate, blocul de 4 recipiente sau finisorul StapleSmartII, dar hârtia se blochează când iese din imprimantă sau intră în opțiunea de ieșire, este posibil ca acesta să nu fie corect instalat. Reinstalați opțiunea. Pentru informații suplimentare, consultați documentația de configurare furnizată împreună cu imprimanta.

Flash memory card (Card de memorie flash)

Asigurați-vă că ați conectat bine cardul de memorie flash la placa de sistem a imprimantei.

Hard-disc cu adaptor

Asigurați-vă că între hard-disc și placa de sistem a imprimantei există o conexiune securizată.

Port de soluții intern

Dacă Portul intern de soluții (ISP) nu funcționează corect, acestea sunt posibile soluții. Încercați una sau mai multe dintre următoarele variante:

VERIFICAȚI CONEXIUNILE ISP.

- Asigurați-vă că ISP este atașat în siguranță la placa de sistem a imprimantei.
- Asigurați-vă că cablul este bine cuplat la conectorul corect.

VERIFICAȚI CABLUL

Asigurați-vă că folosiți cablul corect și că acesta este bine cuplat.

ASIGURAȚI-VĂ CĂ SOFTWARE-UL DE REȚEA ESTE CONFIGURAT CORECT

Pentru informații despre instalarea aplicației software pentru imprimarea în rețea, consultați *Ghid pentru lucrul în rețea* de pe CD-ul *Software și documentație*].

Memory card (Card de memorie)

Asigurați-vă că ați conectat bine cardul de memorie la placa de sistem a imprimantei.

Rezolvarea problemelor legate de alimentarea cu hârtie

Hârtia se blochează frecvent

Acestea sunt soluții posibile. Încercați una sau mai multe dintre următoarele variante:

VERIFICAȚI HÂRTIA

Utilizați hârtia recomandată și alte suporturi speciale. Pentru mai multe informații, consultați capitolul despre hârtie și instrucțiunile despre suporturile speciale.

ASIGURAȚI-VĂ CĂ NU EXISTĂ PEA MULTĂ HÂRTIE ÎN TAVA DE ALIMENTARE

Asigurați-vă că topul de hârtie încărcat nu depășește înălțimea maximă indicată în tavă sau pe alimentatorul multifuncțional.

VERIFICAȚI GHIDAJELE PENTRU HÂRTIE.

Deplasați ghidajele din tavă în pozițiile corecte ale dimensiunii hârtiei încărcate.

ESTE POSIBIL CA HÂRTIA SĂ FI ABSORBIT UMEZEALĂ DIN CAUZA UMIDITĂȚII RIDICATE.

- Încărcați hârtie dintr-un pachet nou.
- Păstrați hârtia în ambalajul original până când o utilizați.

Mesajul privind blocarea hârtiei persistă și după înlăturarea blocajului



VERIFICAȚI CALEA HÂRTIEI

Traseul hârtiei nu este degajat. Îndepărtați hârtia blocată de pe întregul traseu al hârtiei și apăsați pe **Continue (Continuare)**.

Pagina blocată nu este retipărită după înlăturarea blocajului

ACTIVAȚI RECUPERAREA PAGINILOR BLOCATE

În meniul Configurare, opțiunea Recuperare pagini blocate este setată pe Dezactivat. Setează opțiunea Recuperare pagini blocate la valoarea Auto sau Activat:

- 1 Asigurați-vă că imprimanta este pornită și că apare mesajul **Ready (Gata)**.
- 2 În ecranul de început, atingeți .
- 3 Atingeți **Settings (Setări)**.
- 4 Atingeți **General Settings (Setări generale)**.
- 5 Apăsați săgeata în jos până ce apare **Print Recovery (Recuperare imprimare)**.
- 6 Atingeți **Print Recovery (Recuperare imprimare)**.
- 7 Atingeți săgeata spre dreapta de lângă **Jam Recovery (Recuperare pagini blocate)** până ce apare **On (Activat)** sau **Auto**.
- 8 Apăsați pe **Submit (Remitere)**.
- 9 Apăsați .

Rezolvarea problemelor legate de calitatea imprimării

Informațiile din subiectele următoare v-ar putea ajuta să rezolvați problemele legate de calitatea imprimării. Dacă nu se rezolvă problema cu ajutorul acestor sugestii, contactați Asistența pentru clienți. Este posibil ca o componentă a imprimantei să necesite ajustare sau înlocuire.

Izolarea problemelor legate de calitatea tipăririi

Pentru a izola problemele legate de calitatea tipăririi, tipăriți pagini de testare a calității:

- 1 Închideți imprimanta.
- 2 Încărcați hârtie de dimensiune Letter sau A4 în tavă.
- 3 Mențineți apăsat pe **2** și **6** în timp ce porniți imprimanta.
- 4 Eliberați butoanele când apare ecranul cu barele de progres.
Imprimanta face o secvență de alimentare, apoi apare meniul Configurație.
- 5 Apăsați săgeata în jos până ce apare **Print Quality Pages (Imprimare pagini calitate)**.
- 6 Atingeți **Print Quality Pages (Imprimare pagini calitate)**.
Sunt imprimate paginile de testare a calității imprimării.
- 7 Apăsați pe **Back (Înapoi)**.
- 8 Apăsați **Exit Configuration (Ieșire din configurare)**.

Pagini goale

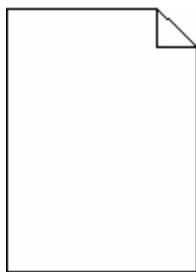

Acestea sunt soluții posibile. Încercați una sau mai multe dintre următoarele variante:

PE CARTUȘUL DE IMPRIMARE SE POATE AFLA MATERIAL DE AMBALARE

Scoateți cartușul de imprimare și asigurați-vă că materialul de ambalare este complet scos. Reinstalați cartușul de imprimare.

NIVELUL TONERULUI ESTE SCĂZUT

Când apare mesajul **88 Cartridge low (88 Cartuș consumat)**, comandați un cartuș nou de imprimare.

Dacă problema persistă, probabil este necesară verificarea imprimantei. Pentru mai multe informații, contactați serviciul asistență clienți.

Marginile caracterelor sunt zimțate sau inegale

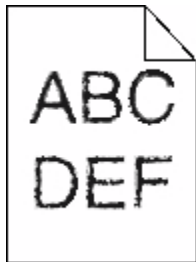

Acestea sunt soluții posibile. Încercați una sau mai multe dintre următoarele variante:

VERIFICAȚI CALITATEA IMPRIMĂRII

- Modificați setarea de rezoluție a imprimării în meniul Calitate la 600 dpi, 1200 Image Q, 1200 dpi sau 2400 Image Q.
- În meniul Calitate, activați Întărire linii subțiri.

ASIGURAȚI-VĂ CĂ FONTURILE DESCĂRCATE SUNT ACCEPTATE

Dacă folosiți fonturi descărcate, verificați dacă acestea sunt acceptate de imprimantă, de calculatorul gazdă și de programul software.

Imagini incomplete

Acestea sunt soluțiile posibile. Încercați una sau mai multe din variantele următoare:

VERIFICAȚI GHIDAJELE

Deplasați ghidajele de lungime și lățime din tavă în pozițiile corecte ale dimensiunii hârtiei încărcate.

VERIFICAȚI SETAREA PENTRU DIMENSIUNEA HÂRTIEI

Asigurați-vă că setarea pentru dimensiunea hârtiei corespunde hârtiei încărcate în tavă:

- 1 De la panoul de control al imprimantei, verificați setarea Dimensiune hârtie din meniul Hârtie.
- 2 Înainte de trimiterea lucrării la imprimare, specificați dimensiunea corectă a hârtiei:
 - Pentru utilizatorii de Windows, specificați dimensiunea din Proprietăți imprimare.
 - Pentru utilizatorii Macintosh, specificați dimensiunea din dialogul Page Setup.

Imagini fantomă



VERIFICAȚI SETAREA TIP HÂRTIE.

Asigurați-vă că setarea pentru tipul hârtiei corespunde hârtiei încărcate în tavă:

- 1 De la panoul de control al imprimantei, verificați setarea Tip hârtie din meniul Hârtie.
- 2 Înainte de trimiterea lucrării la imprimare, specificați tipul corect al hârtiei:
 - Pentru utilizatorii de Windows, specificați tipul din Proprietăți imprimare.
 - Pentru utilizatorii de Macintosh, specificați tipul din dialogul Imprimare.

Fundal gri

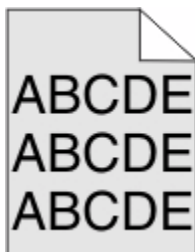

VERIFICAȚI SETAREA PENTRU LUMINOZITATE TONER

Selectați o setare mai luminoasă a luminozității tonerului:

- Din panoul de control al imprimantei, modificați setarea din meniul Calitate.
- Pentru utilizatorii de Windows, modificați setarea din Proprietăți imprimare.
- Pentru utilizatorii de Macintosh, modificați setarea din dialogul Imprimare.

Margini incorecte



Acestea sunt soluții posibile. Încercați una sau mai multe dintre următoarele variante:

VERIFICAȚI GHIDAJELE PENTRU HÂRTIE.

Deplasați ghidajele din tavă în pozițiile corecte ale dimensiunii hârtiei încărcate.

VERIFICAȚI SETAREA PENTRU DIMENSIUNEA HÂRTIEI

Asigurați-vă că setarea pentru dimensiunea hârtiei corespunde hârtiei încărcate în tavă:

- 1 De la panoul de control al imprimantei, verificați setarea Dimensiune hârtie din meniul Hârtie.
- 2 Înainte de trimiterea lucrării la imprimare, specificați dimensiunea corectă a hârtiei:
 - Pentru utilizatorii de Windows, specificați dimensiunea din Proprietăți imprimare.
 - Pentru utilizatorii Macintosh, specificați dimensiunea din dialogul Page Setup.

Încrețire hârtie

Acestea sunt soluțiile posibile. Încercați una sau mai multe din variantele următoare:

VERIFICAȚI SETAREA TIP HÂRTIE.

Asigurați-vă că setarea pentru tipul hârtiei corespunde hârtiei încărcate în tavă:

- 1 De la panoul de control al imprimantei, verificați setarea Tip hârtie din meniul Hârtie.
- 2 Înainte de trimiterea lucrării la imprimare, specificați tipul corect al hârtiei:
 - Pentru utilizatorii de Windows, specificați tipul din Proprietăți imprimare.
 - Pentru utilizatorii de Macintosh, specificați tipul din dialogul Imprimare.

HÂRTIA A ABSORBIT UMEZEALĂ DIN CAUZA UMIDITĂȚII RIDICATE

- Încărcați hârtie dintr-un pachet nou.
- Păstrați hârtia în ambalajul original până când o încărcați.

Neregularități în imprimare

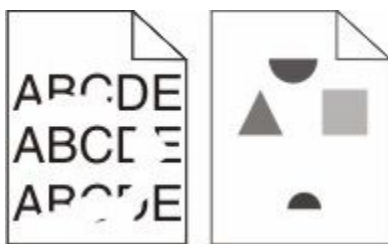

Sunt mai multe soluții posibile. Încercați una sau mai multe dintre următoarele variante:

ESTE POSIBIL CA HÂRTIA SĂ FI ABSORBIT UMEZEALĂ DIN CAUZA UMIDITĂȚII RIDICATE.

- Încărcați hârtie dintr-un pachet nou.
- Păstrați hârtia în ambalajul original până când o utilizați.

VERIFICAȚI SETAREA TIP HÂRTIE

Asigurați-vă că setarea pentru tipul hârtiei corespunde hârtiei încărcate în tavă:

- 1 De la panoul de control al imprimantei, verificați setarea Tip hârtie din meniul Hârtie.
- 2 Înainte de trimiterea lucrării la imprimare, specificați tipul corect al hârtiei:
 - Pentru utilizatorii de Windows, specificați tipul din Proprietăți imprimare.
 - Pentru utilizatorii de Macintosh, specificați tipul din dialogul Print.

VERIFICAȚI HÂRTIA

Evitați hârtia cu textură pronunțată sau suprafață aspră.

NIVELUL TONERULUI POATE SĂ FIE SCĂZUT

Când apare mesajul **88 Cartridge low (Cartuș consumat)** sau când imprimarea este estompată, înlocuiți cartușul de imprimare.

UNITATEA DE FUZIUNE ESTE DEFECTĂ SAU UZATĂ.

Înlocuiți unitatea de fuziune.

Defecțiunile se repetă

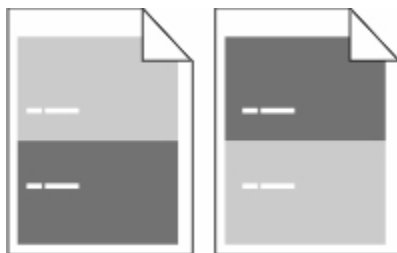

APAR ÎN MOD REPETAT MARCAJE ÎN JOSUL PAGINII

Dacă defecțiunile apar la fiecare 28,3 mm (1,11 in.), înlocuiți rolele de încărcare.

Dacă defecțiunile apar la fiecare 51,7 mm (2,04 in.), înlocuiți rola de transfer.

Înlocuiți cartușul de imprimantă dacă defecțiunile apar la fiecare:

- 47,8 mm (1,88 in.)
- 96,8 mm (3,81 in.)

Înlocuiți unitatea de fuziune dacă defectele apar la fiecare:

- 88,0 mm (3,46 in.)
- 95,2 mm (3,75 in.)

Tipărire oblică

Acestea sunt soluții posibile. Încercați una sau mai multe dintre următoarele variante:

VERIFICAȚI GHIDAJELE PENTRU HÂRTIE.

Deplasați ghidajele din tavă în pozițiile corecte ale dimensiunii hârtiei încărcate.

VERIFICAȚI HÂRTIA

Asigurați-vă că utilizați hârtie care corespunde specificațiilor imprimantei.

Dungi negre sau albe solide

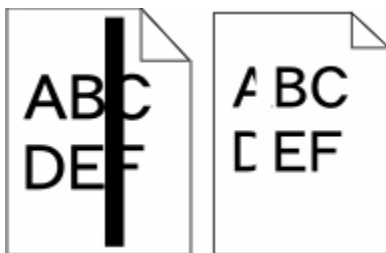

Sunt mai multe soluții posibile. Încercați una sau mai multe dintre următoarele variante:

ASIGURAȚI-VĂ CĂ MODELUL DE UMLERE ESTE CORECT

Dacă modelul de umplere este incorect, alegeți un alt model de umplere din programul sau aplicația software.

VERIFICAȚI TIPUL HÂRTIEI

- Încercați un alt tip de hârtie.
- Utilizați numai folii transparente recomandate de producătorul imprimantei.
- Asigurați-vă că setările Tip hârtie și Textură hârtie corespund hârtiei încărcate în tavă sau alimentator.

ASIGURAȚI-VĂ CĂ TONERUL ESTE DISTRIBUIT EGAL ÎN CARTUȘUL DE IMPRIMARE.

Scoateți cartușul de imprimare și scuturați-l dintr-o parte în alta pentru a redistribui tonerul, apoi reinstalați-l.

CARTUȘUL DE IMPRIMARE POATE FI DEFECT SAU CU UN NIVEL REDUS DE TONER

Înlocuiți cartușul de imprimare uzat cu unul nou.

Materialele imprimate sunt prea luminoase



Acestea sunt soluțiile posibile. Încercați una sau mai multe din variantele următoare:

VERIFICAȚI SETĂRILE PENTRU ÎNTUNECARE, LUMINOZITATE ȘI CONTRAST

Setarea Întunecare toner este prea luminoasă, setarea Luminozitate este prea deschisă sau setarea Contrast este prea scăzută.

- Din panoul de control al imprimantei, modificați aceste setări din meniul Calitate.
- Pentru utilizatorii de Windows, modificați aceste setări din Proprietăți imprimare.
- Pentru utilizatorii de Macintosh, modificați aceste setări din meniul Imprimare și meniurile pop-up.

HÂRTIA A ABSORBIT UMEZEALĂ DIN CAUZA UMIDITĂȚII RIDICATE

- Încărcați hârtie dintr-un pachet nou.
- Păstrați hârtia în ambalajul original până când o încărcați.

VERIFICAȚI HÂRTIA

Evitați hârtia cu textură pronunțată sau suprafață aspră.

VERIFICAȚI SETAREA TIP HÂRTIE.

Asigurați-vă că setarea pentru tipul hârtiei corespunde hârtiei încărcate în tavă:

- 1 De la panoul de control al imprimantei, verificați setarea Tip hârtie din meniul Hârtie.
- 2 Înainte de trimiterea lucrării la imprimare, specificați tipul corect al hârtiei:
 - Pentru utilizatorii de Windows, specificați tipul din Proprietăți imprimare.
 - Pentru utilizatorii de Macintosh, specificați tipul din dialogul Imprimare.

NIVELUL TONERULUI ESTE REDUS

Când apare mesajul **88 Cartridge low (88 Cartuș consumat)**, comandați un cartuș nou de imprimare.

CARTUȘUL DE IMPRIMARE POATE FI DEFECT

Înlocuiți cartușul de imprimare.

Materialele imprimate sunt prea întunecate



Acestea sunt soluțiile posibile. Încercați una sau mai multe din variantele următoare:

VERIFICAȚI SETĂRILE PENTRU ÎNTUNECARE, LUMINOZITATE ȘI CONTRAST

Setarea Întunecare toner este prea închisă sau setarea Luminozitate este prea închisă sau setarea Contrast este prea ridicată.

- Din panoul de control al imprimantei, modificați aceste setări din meniul Calitate.
- Pentru utilizatorii de Windows, modificați aceste setări din Proprietăți imprimare.
- Pentru utilizatorii de Macintosh, modificați aceste setări din meniul Imprimare și meniurile pop-up.

HÂRTIA A ABSORBIT UMEZEALĂ DIN CAUZA UMIDITĂȚII RIDICATE

- Încărcați hârtie dintr-un pachet nou.
- Păstrați hârtia în ambalajul original până când o încărcați.

VERIFICAȚI HÂRTIA

Evitați hârtia cu textură pronunțată sau suprafață aspră.

VERIFICAȚI SETAREA TIP HÂRTIE.

Asigurați-vă că setarea pentru tipul hârtiei corespunde hârtiei încărcate în tavă:

- 1** De la panoul de control al imprimantei, verificați setarea Tip hârtie din meniul Hârtie.
- 2** Înainte de trimiterea lucrării la imprimare, specificați tipul corect al hârtiei:
 - Pentru utilizatorii de Windows, specificați tipul din Proprietăți imprimare.
 - Pentru utilizatorii de Macintosh, specificați tipul din dialogul Imprimare.

CARTUȘUL DE IMPRIMARE POATE FI DEFECT

Înlocuiți cartușul de imprimare.

Pagini cu culoare solidă

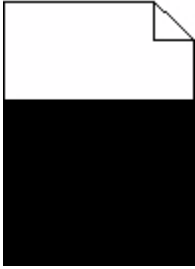

Acestea sunt soluții posibile. Încercați una sau mai multe dintre următoarele variante:

ASIGURAȚI-VĂ CĂ S-AU INSTALAT CORECT CARTUȘELE DE TONER

Scoateți cartușul de imprimare și scuturați-l dintr-o parte în alta pentru a redistribui tonerul, apoi reinstalați-l.

CARTUȘUL DE IMPRIMARE POATE FI DEFECT SAU CU UN NIVEL REDUS DE TONER

Înlocuiți cartușul de imprimare uzat cu unul nou. Dacă problema persistă, probabil este necesară verificarea imprimantei. Pentru mai multe informații, contactați serviciul asistență clienți.

Linii verticale întrerupte



Sunt mai multe soluții posibile. Încercați una sau mai multe dintre următoarele variante:

TONERUL ESTE ÎNTINS

Selectați o altă tavă sau un alt alimentator pentru a alimenta cu hârtie activitatea:

- De la panoul de control al imprimantei, selectați Sursă implicită din meniul Hârtie.
- Pentru utilizatorii de Windows, selectați sursa de hârtie din Proprietăți imprimare.
- Pentru utilizatorii de Macintosh, selectați sursa de hârtie din meniul Imprimare și meniurile pop-up.

CARTUȘUL DE IMPRIMARE ESTE DEFECT

Înlocuiți cartușul de imprimare.

TRASEUL HÂRTIEI POATE FI MURDAR.

Verificați calea hârtiei din apropierea cartușului.

 **ATENȚIONARE—SUPRAFAȚĂ FIERBINTE:** Interiorul imprimantei poate să fie fierbinte. Pentru a reduce riscul de vătămare datorită componentei fierbinți, lăsați suprafața să se răcească înainte de a o atinge.

Îndepărtați toată hârtia care se vede.

EXISTĂ TONER ÎN TRASEUL HÂRTIEI

Contactați serviciul de asistență pentru clienți.

Pe pagină apare pulbere de toner sau fundalul este întunecat

Acestea sunt soluții posibile. Încercați una sau mai multe dintre următoarele variante:

CARTUȘUL DE IMPRIMARE POATE FI DEFECT

Înlocuiți cartușul de imprimare.

ROLELE DE ÎNCĂRCARE POT FI DEFECTE

Înlocuiți rolele de încărcare.

EXISTĂ TONER ÎN TRASEUL HÂRTIEI

Contactați serviciul de asistență pentru clienți.

Tonerul se ia

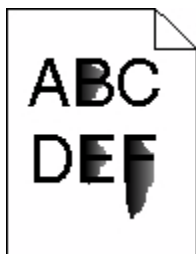

Acestea sunt soluțiile posibile. Încercați una sau mai multe din variantele următoare:

VERIFICAȚI SETAREA TIP HÂRTIE.

Asigurați-vă că setarea pentru tipul hârtiei corespunde hârtiei încărcate în tavă:

- 1 De la panoul de control al imprimantei, verificați setarea Tip hârtie din meniul Hârtie.
- 2 Înainte de trimiterea lucrării la imprimare, specificați tipul corect al hârtiei:
 - Pentru utilizatorii de Windows, specificați tipul din Proprietăți imprimare.
 - Pentru utilizatorii de Macintosh, specificați tipul din dialogul Imprimare.

VERIFICAȚI SETAREA TEXTURĂ HÂRTIE

Din meniul Hârtie din panoul de control al imprimantei, asigurați-vă că setarea pentru Textură hârtie corespunde hârtiei încărcate în tavă.

Acumulări de toner

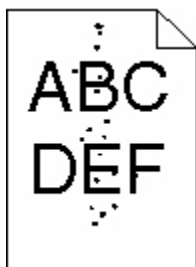

Acestea sunt soluțiile posibile. Încercați una sau mai multe din variantele următoare:

CARTUȘUL DE IMPRIMARE POATE FI DEFECT

Înlocuiți cartușul de imprimare.

EXISTĂ TONER ÎN TRASEUL HÂRTIEI

Contactați serviciul de asistență pentru clienți.

Calitate slabă la tipărirea pe folii transparente

Încercați una sau mai multe dintre următoarele variante:

VERIFICAȚI FOLIILE TRANSPARENTE

Utilizați numai folii transparente recomandate de producătorul imprimantei.

VERIFICAȚI SETAREA TIP HÂRTIE

Asigurați-vă că setarea pentru tipul hârtiei corespunde hârtiei încărcate în tavă:

- 1 De la panoul de control al imprimantei, verificați setarea Tip hârtie din meniul Hârtie.
- 2 Înainte de trimiterea lucrării la imprimare, specificați tipul corect al hârtiei:
 - Pentru utilizatorii de Windows, specificați tipul din Proprietăți imprimare.
 - Pentru utilizatorii de Macintosh, specificați tipul din dialogul Print.

Serverul EWS nu se deschide

Acestea sunt soluțiile posibile. Încercați una sau mai multe din variantele următoare:

VERIFICAȚI CONEXIUNILE DE REȚEA

Asigurați-vă că imprimanta și computerul sunt deschise și conectate la aceeași rețea fără fir.

VERIFICAȚI SETĂRILE DE REȚEA

În funcție de setările de rețea, pentru a accesa serverul EWS, trebuie să tastați **https://** în loc de **http://** înaintea adresei IP a imprimantei. Pentru informații suplimentare, consultați administratorul de sistem.

Contactarea serviciului de asistență pentru clienți

Când apălați sunați la serviciului de asistență pentru clienți, descrieți problema cu care vă confrunțați, mesajul afișat pe ecran și etapele de depanare pe care le-ați efectuat deja încercând să găsiți o rezolvare.

Trebuie să cunoașteți tipul de model și numărul de serie ale imprimantei. Pentru informații suplimentare, consultați eticheta de pe interiorul capacului frontal al imprimantei. Numărul de serie este listat și în pagina pentru setările de meniu.

Pentru a primi asistență, contactați furnizorul de la care ați achiziționat imprimanta.

Notificări

Denumire produs:

Imprimantă alb-negru laser multifuncțională

Tip echipament:

4548, 4566, 4567, 4568, 5535, 7462

Modele:

aa1, aa2, bb1, bb2, bd1, bd2, b01, b02, cc1, cc2, dn, dn1, dn2, dt1, dt2, f01, f02, fd1, fd2, g01, g02, g61, g62, g71, g72, g81, g82, g91, g92, gb1, gb2, gf1, gf2, gn1, gn2, gs1, gs2, gt1, gt2, mn1, n01, n02, s01, s02, sd1, sd2, t01, t02, tb1, tb2, tf1, tf2, ts1, ts2, 0A1, 0A5, 031, 035, 2A1, 2A2, 2A5, 2A6, 231, 232, 235, 236, 4A2, 4A6, 432, 436

Notificare referitoare la ediție

Octombrie 2009

Paragraful următor nu este valabil pentru niciuna dintre țările în care astfel de prevederi nu sunt compatibile cu legile locale: LEXMARK INTERNATIONAL, INC., FURNIZEAZĂ ACEASTĂ PUBLICAȚIE „CA ATARE”, FĂRĂ NICI UN FEL DE GARANȚIE, FIE EA EXPRESĂ SAU IMPLICITĂ, INCLUZÂND, DAR FĂRĂ A SE LIMITA LA ACESTEA, GARANȚIILE IMPLICITE CU PRIVIRE LA VANDABILITATE SAU POTRIVIRE PENTRU UN ANUMIT SCOP. Unele state nu permit respingerea garanțiilor exprese sau implicite în anumite tranzacții; prin urmare, este posibil ca această declarație să nu se aplice în cazul dumneavoastră.

Această publicație poate conține inadvertențe tehnice sau erori tipografice. Informațiile conținute în această publicație se modifică periodic; aceste modificări se vor include în edițiile viitoare. Îmbunătățirile sau modificările produselor sau programelor descrise pot fi făcute în orice moment.

Declarație de conformitate

Acesta este un produs care se încadrează în limitele specificate pentru dispozitive de Clasă A din directiva EN55022 privind emisiile și se conformează cerințelor directivei EN55024 privind imunitatea. Acest produs nu a fost proiectat în vederea utilizării în medii rezidențiale.

Exposure to radio frequency radiation

The following notice is applicable if your printer has a wireless network card installed.

The radiated output power of this device is far below the FCC radio frequency exposure limits. A minimum separation of 20 cm (8 inches) must be maintained between the antenna and any persons for this device to satisfy the RF exposure requirements of the FCC.

Notificări din partea Industry Canada

Industry Canada compliance statement

This Class A digital apparatus meets all requirements of the Canadian Interference-Causing Equipment Standard ICES-003.

Avis de conformité aux normes de l'industrie du Canada

Cet appareil numérique de classe A est conforme aux exigences de la norme canadienne relative aux équipements pouvant causer des interférences NMB-003.

Industry Canada radio interference statement

Industry Canada (Canada)

This device complies with Industry Canada specification RSS-210. Operation is subject to the following two conditions: (1) this device may not cause interference, and (2) this device must accept any interference, including interference that may cause undesired operation of the device.

This device has been designed to operate only with the antenna provided. Use of any other antenna is strictly prohibited per regulations of Industry Canada.

To prevent radio interference to the licensed service, this device is intended to be operated indoors and away from windows to provide maximum shielding. Equipment (or its transmit antenna) that is installed outdoors is subject to licensing.

The installer of this radio equipment must ensure that the antenna is located or pointed such that it does not emit RF fields in excess of Health Canada limits for the general population; consult Safety Code 6, obtainable from Health Canada's Web site www.hc-sc.gc.ca/rpb.

The term "IC:" before the certification/registration number only signifies that the Industry Canada technical specifications were met.

Industry Canada (Canada)

Cet appareil est conforme à la norme RSS-210 d'Industry Canada. Son fonctionnement est soumis aux deux conditions suivantes :

(1) cet appareil ne doit pas provoquer d'interférences et (2) il doit accepter toute interférence reçue, y compris celles risquant d'altérer son fonctionnement.

Cet appareil a été conçu pour fonctionner uniquement avec l'antenne fournie. L'utilisation de toute autre antenne est strictement interdite par la réglementation d'Industry Canada.

En application des réglementations d'Industry Canada, l'utilisation d'une antenne de gain supérieur est strictement interdite.

Pour empêcher toute interférence radio au service faisant l'objet d'une licence, cet appareil doit être utilisé à l'intérieur et loin des fenêtres afin de garantir une protection optimale.

Si le matériel (ou son antenne d'émission) est installé à l'extérieur, il doit faire l'objet d'une licence.

L'installateur de cet équipement radio doit veiller à ce que l'antenne soit implantée et dirigée de manière à n'émettre aucun champ HF dépassant les limites fixées pour l'ensemble de la population par Santé Canada. Reportez-vous au Code de sécurité 6 que vous pouvez consulter sur le site Web de Santé Canada www.hc-sc.gc.ca/rpb.

Le terme « IC » précédant le numéro de d'accréditation/inscription signifie simplement que le produit est conforme aux spécifications techniques d'Industry Canada.

Notă cu privire la interferențele radio

Acesta este un produs de clasă A. Într-un mediu domestic, acest produs poate provoca interferențe radio, caz în care este posibil ca utilizatorul să fie obligat să ia măsurile necesare.

Conformitate cu directivele Comisiei Europene (CE)

Acest produs este conform cu cerințele de protecție ale Directivelor consiliului CE 2004/108/EEC, 2006/95/EC și 1999/5/EC referitoare la respectarea și armonizarea legislațiilor din statele membre referitoare la compatibilitatea electromagnetică, securitatea echipamentelor electrice proiectate pentru a fi utilizate în anumite limite de tensiune și a echipamentelor radio și a terminalelor de telecomunicații.

Conformitatea este indicată prin marcajul CE.



O declarație de conformitate cu cerințele directivei este pusă la dispoziție de către directorul de producție și asistență tehnică al Lexmark International S. A., Boigny, Franța.

Acest produs respectă limitele stipulate de EN 55022; cerințele de siguranță EN 60950; cerințele pentru spectrul radio ETSI EN 300 330-1 și ETSI EN 300 330-2 și cerințele EMC EN 55024, ETSI EN 301 489-1 și ETSI EN 301 489-3.

Česky	Společnost Lexmark International, Inc. tímto prohlašuje, že výrobek tento výrobek je ve shodě se základními požadavky a dalšími příslušnými ustanoveními směrnice 1999/5/ES.
Dansk	Lexmark International, Inc. erklærer herved, at dette produkt overholder de væsentlige krav og øvrige relevante krav i direktiv 1999/5/EF.
Deutsch	Hiermit erklärt Lexmark International, Inc., dass sich das Gerät dieses Gerät in Übereinstimmung mit den grundlegenden Anforderungen und den übrigen einschlägigen Bestimmungen der Richtlinie 1999/5/EG befindet.
Ελληνική	ΜΕ ΤΗΝ ΠΑΡΟΥΣΑ Η LEXMARK INTERNATIONAL, INC. ΔΗΛΩΝΕΙ ΟΤΙ ΑΥΤΟ ΤΟ ΠΡΟΪΟΝ ΣΥΜΜΟΡΦΩΝΕΤΑΙ ΠΡΟΣ ΤΙΣ ΟΥΣΙΩΔΕΙΣ ΑΠΑΙΤΗΣΕΙΣ ΚΑΙ ΤΙΣ ΛΟΙΠΕΣ ΣΧΕΤΙΚΕΣ ΔΙΑΤΑΞΕΙΣ ΤΗΣ ΟΔΗΓΙΑΣ 1999/5/ΕΚ.
English	Hereby, Lexmark International, Inc., declares that this type of equipment is in compliance with the essential requirements and other relevant provisions of Directive 1999/5/EC.
Español	Por medio de la presente, Lexmark International, Inc. declara que este producto cumple con los requisitos esenciales y cualesquiera otras disposiciones aplicables o exigibles de la Directiva 1999/5/CE.
Eesti	Käesolevaga kinnitab Lexmark International, Inc., et seade see toode vastab direktiivi 1999/5/EÜ põhinõuetele ja nimetatud direktiivist tulenevatele muudele asjakohastele sätetele.
Suomi	Lexmark International, Inc. vakuuttaa täten, että tämä tuote on direktiivin 1999/5/EY oleellisten vaatimusten ja muiden sitä koskevien direktiivin ehtojen mukainen.

Français	Par la présente, Lexmark International, Inc. déclare que l'appareil ce produit est conforme aux exigences fondamentales et autres dispositions pertinentes de la directive 1999/5/CE.
Magyar	Alulírott, Lexmark International, Inc. nyilatkozom, hogy a termék megfelel a vonatkozó alapvető követelményeknek és az 1999/5/EC irányelv egyéb előírásainak.
Íslenska	Hér með lýsir Lexmark International, Inc. yfir því að þessi vara er í samræmi við grunnkröfur og aðrar kröfur, sem gerðar eru í tilskipun 1999/5/EC.
Italiano	Con la presente Lexmark International, Inc. dichiara che questo prodotto è conforme ai requisiti essenziali ed alle altre disposizioni pertinenti stabilite dalla direttiva 1999/5/CE.
Latviski	Ar šo Lexmark International, Inc. deklarē, ka šis izstrādājums atbilst Direktīvas 1999/5/EK būtiskajām prasībām un citiem ar to saistītajiem noteikumiem.
Lietuvių	Šiuo Lexmark International, Inc. deklaruoją, kad šis produktas atitinka esminius reikalavimus ir kitas 1999/5/EB direktyvos nuostatas.
Malti	Bil-preżenti, Lexmark International, Inc., jiddikjara li dan il-prodott huwa konformi mal-ħtiġijiet essenzjali u ma dispożizzjonijiet oħrajn relevanti li jinsabu fid-Direttiva 1999/5/KE.
Nederlands	Hierbij verklaart Lexmark International, Inc. dat het toestel dit product in overeenstemming is met de essentiële eisen en de andere relevante bepalingen van richtlijn 1999/5/EG.
Norsk	Lexmark International, Inc. erklærer herved at dette produktet er i samsvar med de grunnleggende krav og øvrige relevante krav i direktiv 1999/5/EF.
Polski	Niniejszym Lexmark International, Inc. oświadcza, że niniejszy produkt jest zgodny z zasadniczymi wymogami oraz pozostałymi stosownymi postanowieniami Dyrektywy 1999/5/EC.
Português	A Lexmark International Inc. declara que este produto está conforme com os requisitos essenciais e outras disposições da Diretiva 1999/5/CE.
Slovensky	Lexmark International, Inc. týmto vyhlasuje, že tento produkt spĺňa základné požiadavky a všetky príslušné ustanovenia smernice 1999/5/ES.
Slovensko	Lexmark International, Inc. izjavlja, da je ta izdelek v skladu z bistvenimi zahtevami in ostalimi relevantnimi določili direktive 1999/5/ES.
Svenska	Härmed intygar Lexmark International, Inc. att denna produkt står i överensstämmelse med de väsentliga egenskapskrav och övriga relevanta bestämmelser som framgår av direktiv 1999/5/EG.

India emissions notice

This device uses very low power low range RF communication that has been tested and found not to cause any interference whatsoever. The manufacturer is not responsible in case of any disputes arising out of requirement of permissions from any local authority, regulatory bodies or any organization, required by the end-user to install and operate this product at his premises.

भारतीय उत्सर्जन सूचना

यह यंत्र बहुत ही कम शक्ति, कम रेंज के RF कम्युनिकेशन का प्रयोग करता है जिसका परीक्षण किया जा चुका है, और यह पाया गया है कि यह किसी भी प्रकार का व्यवधान उत्पन्न नहीं करता। इसके अतिम प्रयोक्ता द्वारा इस उत्पाद को अपने प्रांगण में स्थापित एवं संचालित करने हेतु किसी स्थानीय प्राधिकरण, नियामक निकायों या किसी संगठन से अनुज्ञा प्राप्त करने की जरूरत के संबंध में उठे विवाद की स्थिति में विनिर्माता जिम्मेदार नहीं है।

Niveluri de emisie a zgomotelor

Următoarele măsurători au fost efectuate respectând prevederile din ISO 7779 și raportate în conformitate cu prevederile din ISO 9296.

Notă: Unele moduri pot să nu fie valabile pentru produsul dvs.

Presiune medie a sunetului la 1 metru, dBA	
Imprimare	56 dBA
Scanare	52 dBA
Copiere	56 dBA
Pregătit	30 dBA

Informații cu privire la temperatură

Informații cu privire la ambient	15,6°C - 32,2°C
Temperatură în timpul transportului și stocării	-40,0°C - 60,0°C

Dezafectarea produsului

Normele de dezafectare a imprimantei sau accesoriilor diferă de cele pentru manipularea gunoiului menajer. Consultați autoritățile locale pentru informații despre opțiunile de dezafectare și reciclare.

ENERGY STAR



Notă cu privire la laser

Imprimanta este certificată în Statele Unite ale Americii pentru a respecta cerințele DHHS 21 subcapitolul J din CFR pentru produse laser din Clasa I (1) și în alte țări este certificată ca produs laser din Clasa I care respectă cerințele IEC 60825-1.

Produsele laser din clasa I nu sunt considerate periculoase. Imprimanta conține un laser din Clasa IIIb (3b) care este un laser de 5 miliwați cu arsenat de galiu și care operează pe lungimea de undă 770-795 nanometri. Sistemul laser și imprimanta sunt concepute pentru a nu ermite accesul uman la radiația laser superioară clasei I în timpul funcționării normale, a întreținerii sau a operațiilor de service.

Etichetă de avertizate laser

Pe imprimantă poate fi atașată o etichetă de avertizare laser ca în imagine:



Consumul de energie

Consumul de energie al produsului

În tabelul următor sunt documentate caracteristicile de consum energetic ale produsului.

Notă: Unele moduri pot să nu fie valabile pentru produsul dvs.

Mod	Descriere	Consum de energie (Wați)
Imprimarea	Produsul generează lucrări imprimate din intrări electronice.	700 W
Copierea	Produsul generează o lucrare imprimată din documente originale imprimate.	765 W
Scanarea	Produsul scanează documente imprimate.	165 W
Pregătit	Produsul așteaptă o lucrare de imprimare.	95 W
Power Saver (Economizor de energie)	Produsul se află în modul de economisire a energiei.	21 W
Off (Dezactivat)	Produsul este conectat la o priză de perete, dar este oprit de la comutatorul de alimentare	110 V = 0,15 W, 220 V = 1,25 W

Nivelurile de consum energetic listate în tabelul anterior reprezintă măsurători medii efectuate în timp. Valorile energetice instantanee pot fi mult mai ridicate decât media.

Regim economic

Acest produs este proiectat cu un mod de funcționare economic denumit Power Saver (Economic). Modul Power Saver (Economic) este echivalent cu modul EPA Sleep. Modul Power Saver (Economic) economisește energie prin reducerea consumului electric în timpul perioadelor lungi de inactivitate. Modul Power Saver (Economic) este activat automat după un timp specificat de neutilizare a produsului, denumit Power Saver Timeout (Expirare pentru activarea regimului economic).

Timpul de expirare prestabilit din fabrică pentru activarea regimului economic pentru acest produs (în minute):	110 V = 45 minute, 220 V = 60 minute
---	--------------------------------------

Utilizând meniurile de configurare, timpul de expirare pentru activarea regimului economic poate fi modificat între 1 minut și 240 de minute. Setarea timpului de expirare pentru activarea regimului economic la o valoare

mai mică reduce consumul de energie, dar poate mări timpul de răspuns al produsului. Setarea timpului de expirare pentru activarea regimului economic la o valoare mai mare menține un răspuns rapid, dar utilizează mai multă energie.

Modul Oprit

Dacă acest produs are un mod Oprit care încă mai consumă o cantitate mică de energie, atunci pentru a opri complet consumul de energie al produsului, deconectați cordonul sursei de alimentare de la priza de perete.

Consumul total de energie

Câteodată este util să calculați consumul total de energie al produsului. Deoarece datele privind consumul de energie sunt furnizate în Wați, pentru a calcula consumul energetic trebuie să înmulțiți consumul de energie cu timpul petrecut de produs în fiecare mod. Consumul total de energie al produsului este suma consumurilor de energie în fiecare mod.

Index

Numerice

1565 Eroare emulare, încărcați opțiunea de emulare 262
200-282.yy Blocaj hârtie 260
283 Blocaj capsare 260
290-294.yy blocaj scanner 260
293 Înlocuiți toate originalele dacă reporniți lucrarea 261
30 Reumplere incorectă, schimbați cartușul 253
31 Schimbați cartușul defect 253
32 Număr de cartuș neacceptat de dispozitiv 253
34 Hârtie scurtă 253
35 Memorie insuficientă pentru acceptarea caracteristicii Salvare resurse 254
37 Memorie insuficientă pentru a asambla lucrarea 254
37 Memorie insuficientă pentru operația Defragmentare memorie flash 254
37 Memorie insuficientă, anumite Lucrări în așteptare au fost șterse 254
37 Memorie insuficientă, anumite lucrări în așteptare nu vor fi restaurate 254
38 Memorie plină 254
39 Pagină complexă, este posibil ca unele date să nu se fi imprimat 255
42.xy Nepotrivire de regiune cartuș 255
50 Eroare font PPDS 255
51 S-a detectat o memorie flash defectă 255
52 Spațiu liber insuficient în memoria flash pentru resurse 255
53 Memorie flash neformatată detectată 256
54 Eroare a opțiunii seriale <x> 256
54 Eroare de software în rețeaua <x> 256

54 Eroare standard de software de rețea 256
55 Opțiune neacceptată în slot 256
56 Port paralel <x> dezactivat 257
56 Port paralel standard dezactivat 257
56 Port serial <x> dezactivat 257
56 Port USB <x> dezactivat 257
56 Port USB standard dezactivat 257
57 Schimbare de configurație, lucrările în așteptare nu au fost restaurate 258
58 Au fost instalate prea multe discuri 258
58 Prea multe opțiuni flash instalate 258
58 Prea multe recipiente atașate 258
58 Prea multe tăvi atașate 259
59 Alimentator de plicuri incompatibil 259
59 Recipient de ieșire incompatibil <x> 259
59 Tavă <x> incompatibilă 259
61 Scoateți discul defect 259
62 Disc plin 259
63 Disc neformatat 260
80 Operație de întreținere regulată necesară 260
840.01 Scanner dezactivat 261
841-846 Eroare de service la scanner 261
88 Cartuș consumat 260
88.yy Cartuș aproape consumat 260
88.yy Înlocuiți cartușul 260
900-999 Service <mesaj> 261

Simboluri

"La format" neconfigurat pentru serverul de fax. Contactați administratorul de sistem. 245

A

adaptor RJ11, utilizare 60
ADF
copiere utilizând 91
afișare, panou de control al imprimantei 17
ajustarea luminozității 271
agendă, fax
utilizare 115
alimentator multifuncțional
încărcare 78
anularea legării tăvilor 82
Apel terminat 243
Apelare 244
apelare Asistență pentru clienți 301
asamblarea copiilor 97
atașare cabluri 43

B

bec, indicator 17
Blocaj scanner Capac de acces deschis 251
blocaje
evitare 142
localizarea ușilor și a tăvilor 143
locații 143
numere 143
blocaje de hârtie
evitare 142
blocaje, eliminare
200 143
201 143
202 145
230-239 146
240-249 147
250 148
260 149
270-279 149
280-282 Blocaje hârtie 149
283 blocaje capsare 150
290-294 152
capsator 150
butoane, ecran de început 18
butoane, panou de control al imprimantei 17
butoane, touch screen 20

C

cabluri
Ethernet 43
USB 43
calitate copiere
ajustare 96
îmbunătățire 104
calitate fax, îmbunătățire 120
calitate FTP, îmbunătățire 126
calitate scanare,
îmbunătățire 130
calitatea imprimării
curățarea geamului
scannerului 264
Capac deschis Flatbed
293.02 261
Capacul ADF-ului de la scanner
este deschis 251
cartelă de fax
instalare 41
cartelă de memorie
instalare 27
rezolvarea problemelor 288
cartelă de memorie flash
instalare 28
rezolvarea problemelor 288
cartelă firmware
instalare 28
carton
încărcare 78
sfaturi pentru utilizare 134
comandarea
consumabilelor 267
comenzi rapide, creare
destinație fax 113, 114
destinație FTP 123, 124
poștă electronică 106
Conectare <x>bps 244
conectare fax
utilizare adaptor RJ11 60
conectare imprimantă la
modem computer 67
priză de telefon în
Germania 63
robot telefonic 66
telefon 65
configurare
imprimare prin cablu serial 57
setări port 55

configurarea imprimantei
într-o rețea cu fir
(Macintosh) 52
într-o rețea cu fir (Windows) 52
configurarea setărilor de poștă
electronică 106
configurarea unei rețele cu fir
utilizând Windows 52
configurații
imprimantă 14
conservare consumabile 266
consumabile
conservare 266
depozitare 266
stare 267
consumabile, comandă 267
contactare Asistență pentru
clienți 301
copiere
adăugarea unui marcaj de dată
și oră 100
adăugarea unui mesaj
filigranat 100
ajustare calitate 96
amplasarea de coli de separare
între exemplare 97
asamblarea copiilor 97
copiere rapidă 91
de la o dimensiune la alta 93
document care conține
dimensiuni combinate de
hârtie 94
fotografii 92
îmbunătățirea calității
copierii 104
lucrare particularizată (job
build) 98
mai multe pagini pe o coală 98
mărire 96
micșorare 96
pe ambele fețe ale hârtiei (față-
verso) 95
pe hârtie cu antet 93
realizarea de folii
transparente 92
revocarea unei lucrări de
copiere 101
selectarea unei tăvi 94
utilizarea ADF 91
utilizarea geamului scannerului
(suprafeței de scanare) 92

copiere, rezolvarea problemelor
calitate imagini scanate
slabă 281
calitate slabă copiere 278
copiatorul nu răspunde 277
copii de documente sau
fotografii parțiale 279
unitatea de scanare nu se
închide 278
curățare
exteriorul imprimantei 263
geam scanner 264

D

data și ora
setare 69
depanare afișaj
afișajul este gol 273
pe afișaj apar numai
blocuri 273
depanare alimentare cu hârtie
mesajul persistă și după
înlăturarea blocajului 289
depanare copiere
calitate imagini scanate
slabă 281
calitate slabă copiere 278
copiatorul nu răspunde 277
copii de documente sau
fotografii parțiale 279
unitatea de scanare nu se
închide 278
depanare fax
blocare faxuri nesolicitate 117
faxul primit are o calitate de
imprimare redusă 285
Identificator apelant nu este
afișat 282
nu se poate trimite sau primi un
fax 282
se pot primi, dar nu se pot trimite
faxuri 284
se pot trimite, dar nu se pot primi
faxuri 284
depanare pentru calitatea
imprimării
acumulări de toner 300
calitate slabă a foliilor
transparente 300
caracterele au margini
zimțate 291
defecte care se repetă 294

- dungi albe solide 295
 - dungi negre solide 295
 - fundal gri 292
 - imagini fantomă 291
 - imagini trunchiate 291
 - imprimare strâmbă 295
 - imprimarea este prea întunecată 297
 - imprimarea este prea luminoasă 296
 - linii verticale întrerupte 298
 - neregularități în imprimare 293
 - pagini cu culoare solidă 298
 - pagini de testare a calității imprimării 290
 - pagini goale 290
 - pulbere de toner sau fundal întunecat 299
 - tonerul se șterge 299
 - depanare pentru imprimare apar întreruperi neprevăzute între pagini 277
 - eroare la citirea unității USB 274
 - fișierele PDF în mai multe limbi nu se imprimă 273
 - hârtia se blochează frecvent 288
 - imprimare incorectă a caracterelor 276
 - încrețire hârtie 293
 - legarea tăvilor nu funcționează 276
 - lucrarea durează mai mult decât în mod normal 275
 - lucrarea este executată din tava incorectă 276
 - lucrarea este executată pe hârtie incorectă 276
 - lucrările în așteptare nu sunt imprimate 275
 - Lucrările mari nu se assemblează 276
 - lucrările nu se imprimă 274
 - margini incorecte 292
 - pagina blocată nu este reimprimată 289
 - depanare pentru scanare nu se poate scana de pe un computer 282
 - scanarea durează prea mult sau blochează computerul 280
 - scanarea nu a reușit 280
 - scanări de documente sau fotografii parțiale 281
 - unitatea de scanare nu se închide 278
 - depanare, afișaj afișajul este gol 273
 - pe afișaj apar numai blocuri 273
 - depanare, alimentare cu hârtie mesajul persistă și după înlăturarea blocajului 289
 - depanare, fax blocare faxuri nesolicitate 117
 - faxul primit are o calitate de imprimare redusă 285
 - Identificator apelant nu este afișat 282
 - nu se poate trimite sau primi un fax 282
 - se pot primi, dar nu se pot trimite faxuri 284
 - se pot trimite, dar nu se pot primi faxuri 284
 - depanare, scanare nu se poate scana de pe un computer 282
 - scanarea durează prea mult sau blochează computerul 280
 - scanarea nu a reușit 280
 - scanări de documente sau fotografii parțiale 281
 - unitatea de scanare nu se închide 278
 - depozitare consumabile 266
 - hârtie 86
 - Dimensiune universală pentru hârtie setare 70
 - dimensiuni hârtie acceptate de imprimantă 87
 - Disc corupt 244
 - Disc neacceptat 252
 - Disc plin - Lucrare de scanare revocată 244
 - Dispozitiv USB neacceptat, eliminați 252
 - documente, imprimare din Macintosh 132
 - din Windows 132
 - Documentul pentru scanare este prea lung 251
- ## E
- Economizor de energie ajustare 271
 - ecran "scanare pe computer" opțiuni 128, 129, 130
 - ecran copiere opțiuni 101, 102, 103
 - ecran de început butoane 18
 - ecran fax opțiuni 118, 119
 - opțiuni avansate 119
 - ecran FTP opțiuni 124, 125
 - opțiuni avansate 125
 - ecran poștă electronică opțiuni 109, 110, 111
 - opțiuni avansate 111
 - Embedded Web Server 270
 - nu se deschide 301
 - setarea avertizărilor prin poștă electronică 270
 - verificarea stării dispozitivului 270
 - etichete sfaturi pentru utilizare 134
 - expedierea imprimantei 269
 - exteriorul imprimantei curățare 263
- ## F
- față-verso 95
 - Fax nereușit 244
 - fibră optică configurare rețea 52
 - folii transparente încărcare 78
 - realizare 92
 - sfaturi pentru utilizare 133
 - fotografii copiere 92
 - FTP agendă 123
 - funcția de poștă electronică configurare 105

G

geam scanner
curățare 264
geamul scannerului (suprafața de scanare)
copiere utilizând 92
Golire buffer 245
Golirea în siguranță a spațiului de pe disc 251
greutăți hârtie
acceptate de tăvile de ieșire 90

H

hard disc cu adaptor
rezolvarea problemelor 288
hard disc de imprimantă
instalare 37
hârtie
caracteristici 84
depozitare 86
Dimensiune universală pentru hârtie 165
formulare preimprimare 86
hârtie cu antet 86
neacceptată 85
reciclată 86
selectare 85
selectare greutate 161
setare dimensiune 70
Setare dimensiune universală 70
setare tip 70
hârtie cu antet
copiere pe 93
încărcare, alimentator multifuncțional 78
încărcare, tavă de 2000 de coli 74
încărcare, tăvi 71
sfaturi pentru utilizare 133
hârtie reciclată
utilizare 86
Hub USB neacceptat,
eliminați 253

I

imprimantă
configurarea într-o locație nouă 269
configurații 14
expediere 269

modele 14
mutare 268
selectarea unei locații 14
spații libere minime 14, 269
imprimantă, mesaje
"La format" neconfigurat pentru serverul de fax. Contactați administratorul de sistem. 245
1565 Eroare emulare, încărcăți opțiunea de emulare 262
200-282.yy Blocaj hârtie 260
283 Blocaj capsare 260
290-294.yy blocaj scanner 260
293 Înlocuiți toate originalele dacă reporniți lucrarea 261
30 Reumplere incorectă, schimbați cartușul 253
31 Schimbați cartușul defect 253
32 Număr de cartuș neacceptat de dispozitiv 253
34 Hârtie scurtă 253
35 Memorie insuficientă pentru acceptarea caracteristicii Salvare resurse 254
37 Memorie insuficientă pentru a asambla lucrarea 254
37 Memorie insuficientă pentru operația Defragmentare memorie flash 254
37 Memorie insuficientă, anumite Lucrări în așteptare au fost șterse 254
37 Memorie insuficientă, anumite lucrări în așteptare nu vor fi restaurate 254
38 Memorie plină 254
39 Pagină complexă, este posibil ca unele date să nu se fi imprimat 255
42.xy Nepotrivire de regiune cartuș 255
50 Eroare font PPDS 255
51 S-a detectat o memorie flash defectă 255
52 Spațiu liber insuficient în memoria flash pentru resurse 255
53 Memorie flash neformatată detectată 256

54 Eroare a opțiunii seriale <x> 256
54 Eroare de software în rețeaua <x> 256
54 Eroare standard de software de rețea 256
55 Opțiune neacceptată în slot 256
56 Port paralel <x>
dezactivat 257
56 Port paralel standard
dezactivat 257
56 Port serial <x>
dezactivat 257
56 Port USB <x>
dezactivat 257
56 Port USB standard
dezactivat 257
57 Schimbare de configurație, lucrările în așteptare nu au fost restaurate 258
58 Au fost instalate prea multe discuri 258
58 Prea multe opțiuni flash instalate 258
58 Prea multe recipiente atașate 258
58 Prea multe tăvi atașate 259
59 Alimentator de plicuri incompatibil 259
59 Recipient de ieșire incompatibil <x> 259
59 Tavă <x> incompatibilă 259
61 Scoateți discul defect 259
62 Disc plin 259
63 Disc neformatat 260
80 Operație de întreținere regulată necesară 260
841-846 Eroare de service scanner 261
88 Cartuș consumat 260
88.yy Cartuș aproape consumat 260
88.yy Înlocuiți cartușul 260
900-999 Service <mesaj> 261
Apel terminat 243
Apelare 244
Blocaj scanner Capac de acces deschis 251
Capac deschis Flatbed 293.02 261

- Capacul ADF-ului de la scanner este deschis 251
- Conectare <x>bps 244
- Disc corupt 244
- Disc neacceptat 252
- Disc plin - Lucrare de scanare revocată 244
- Dispozitiv USB neacceptat, eliminați 252
- Documentul pentru scanare este prea lung 251
- Fax nereușit 244
- Golire buffer 245
- Golirea în siguranță a spațiului de pe disc 251
- Hub USB neacceptat, eliminați 253
- Instalați alimentatorul de plicuri 246
- Instalați recipientul <x> 246
- Instalați tava <x> 246
- Introduceți cartuș de capse 246
- Introduceți tava <x> 246
- Încărcarea capselor 247
- Încărcați <src> cu <x> 247
- Încărcați alimentatorul manual cu <x> 247
- Închideți ușa laterală a finisorului 244
- Închideți ușa sau introduceți coartușul 244
- Înlocuiți ștergătorul 251
- Înlocuiți toate originalele dacă reporniți lucrarea. 250
- Linie ocupată 247
- Lipsește tonul de apel 248
- Lucrare stocată pentru transmisie amânată 247
- Memorie de fax plină 244
- Memorie plină, imposibil de imprimat faxuri 248
- Modificați <src> la <x> 243
- Nicio linie telefonică analogică nu este conectată la modem, faxul este dezactivat. 248
- Niciun răspuns 248
- Numărul stației de fax este neconfigurat 245
- Numele stației de fax este neconfigurat 245
- Ocupat 243
- Partiție de fax neoperativă. Contactați administratorul de sistem. 245
- PIN incorect 247
- Pregătit 248
- Primire completă 250
- Răspuns 243
- Reașezați alimentatorul de plicuri 249
- Reașezați recipientele <x> - <y> 249
- Reașezați recipientul <x> 248
- Restaureți lucrările păstrate? 251
- Rețea 248
- Rețea <x> 248
- Scanner 840.01 dezactivat 261
- Scoateți hârtia din <linked bin set name> 250
- Scoateți hârtia din recipientul <x> 250
- Scoateți hârtia din recipientul de ieșire standard 250
- Scoateți hârtia din toate recipientele 250
- Scoateți materialul de ambalare, verificați <x> 250
- Se așteaptă reapelarea 253
- Se primește pagina <n> 250
- Se trimite pagina <n> 252
- Serial <x> 252
- Server SMTP neconfigurat. Contactați administratorul de sistem. 252
- Setare ceas 252
- Sistem ocupat, se pregătesc resursele pentru lucrare. 252
- Sistem ocupat, se pregătesc resursele pentru lucrare. Se șterg lucrările în așteptare. 252
- Trecut în coadă pentru trimitere 248
- Unele lucrări în așteptare nu au fost restaurate 252
- USB/USB <x> 253
- Verificați conexiunea tăvii <x> 243
- imprimare de pe unitatea flash 138
- din Macintosh 132
- din Windows 132
- instalarea software-ului pentru imprimantă 45
- listă de directoare 139
- pagină cu setări de meniuri 44
- pagină de configurație pentru rețea 45
- pagini de testare a calității imprimării 139
- imprimare prin cablu serial configurare 57
- imprimarea lucrărilor confidențiale și a altor lucrări în așteptare de pe un computer
- Macintosh 136
- din Windows 136
- indicații
- carton 134
- etichete 134
- folii transparente 133
- hârtie cu antet 133
- plicuri 133
- informații despre configurare rețea fără fir 47
- informații despre lucrul în siguranță 12, 13
- informații despre mesaj și subiect adăugare la poșta electronică 108
- instalare
- opțiuni în driver 46
- rețea fără fir 47, 49
- software pentru imprimantă 45
- instalarea software-ului pentru imprimantă adăugare opțiuni 46
- Instalați alimentatorul de plicuri 246
- Instalați recipientul <x> 246
- Instalați tava <x> 246
- Introduceți cartuș de capse 246
- Introduceți tava <x> 246
- Î**
- Îmbunătățire plicuri 159
- încărcare
- alimentator multifuncțional 78
- carton 78
- folii transparente 78
- hârtie cu antet în alimentatorul multifuncțional 78

hârtie cu antet în tavă de 2000 de coli 74
hârtie cu antet în tăvi 71
plicuri 78, 80
tavă de 2000 de coli 74
tavă de 250 de coli (standard sau opțional) 71
tavă de 550 de coli (standard sau opțional) 71
Încărcarea capselor 247
Încărcați <sursă> cu <x> 247
Încărcați alimentatorul manual cu <x> 247
Închideți ușa laterală a finisorului 244
Închideți ușa sau introduceți coartușul 244
Înlocuiți ștergătorul 251
Înlocuiți toate originalele dacă reporniți lucrarea. 250
Înterupere lucrare 99

J

Jurnal audit de securitate 190

L

legare tăvi 82
legarea tăvilor 81
Linie ocupată 247
Lipsește tonul de apel 248
listă de directoare, imprimare 139
lucrări de imprimare
 revocare din Macintosh 140
 revocare din Windows 140
Lucrare stocată pentru transmisie amânată 247
lucrări de imprimare
 confidențiale 135
 imprimare de pe un computer Macintosh 136
 imprimare din Windows 136
lucrări în așteptare 135
 imprimare de pe un computer Macintosh 136
 imprimare din Windows 136
lucrul în rețeaua Ethernet
 Macintosh 52
 Windows 52
lucrul într-o rețea cu fir utilizând Macintosh 52

luminozitate, ajustare 271

M

Macintosh
 instalare rețea fără fir 49
mai multe pagini pe o coală 98
mărirea unei copii 96
Memorie de fax plină 244
Memorie plină, imposibil de imprimat faxuri 248
meniul Ajutor 242
meniul AppleTalk 176
meniul Calitate 234
meniul Configurare 229
meniul Configurare MF 158
meniul Configurare pentru SMTP 172
meniul Configurare recipient 166
meniul Configurare universală 165
meniul Curățare disc 188
meniul Dimensiune înlocuitoare 159
meniul Dimensiune/Tip hârtie 155
meniul Dimensiuni particularizate de scanare 165
meniul Diverse 187
meniul Emulare PCL 237
meniul Fără fir 175
meniul Finisare 231
meniul Greutate hârtie 161
meniul HTML 240
meniul Imagine 241
meniul IPv6 175
meniul Încărcare hârtie 162
meniul LexLink 177
meniul Mod fax (Configurare Fax analog) 205
meniul Mod fax (Configurare server de fax) 213
meniul NetWare 176
meniul NIC activ 169
meniul Nume particularizate 164
meniul Nume particularizate de recipiente 165
meniul Paralel <x> 180
meniul PDF 236
meniul Placă de rețea 173
meniul PostScript 236
meniul Rapoarte 167

meniul Rapoarte de rețea 172
meniul Rețea <x> 169
meniul Rețea standard 169
meniul Serial <x> 183
meniul Setare Dată/Oră 190
meniul Setări 191
meniul Setări copiere 199
meniul Setări pentru FTP 220
meniul Setări poștă electronică 215
meniul Sursă implicită 155
meniul TCP/IP 174
meniul Textură hârtie 159
meniul Tipuri particularizate 164
meniul Unitate flash 224
meniul USB standard 178
meniul Utilitare 235
meniul Vizualizare și imprimare 188
meniul XPS 241
meniuri
 Ajutor 242
 AppleTalk 176
 Calitate 234
 Configurare 229
 Configurare MF 158
 Configurare recipiente 166
 Configurare universală 165
 Curățare disc 188
 diagramă a 154
 Dimensiune înlocuitoare 159
 Dimensiune/Tip hârtie 155
 Dimensiuni de scanare particularizate 165
 Diverse 187
 Emulare PCL 237
 Fără fir 175
 Finisare 231
 Greutate hârtie 161
 HTML 240
 Imagine 241
 Imprimare confidențială 188
 IPv6 175
 Îmbunătățire plicuri 159
 Încărcare hârtie 162
 Jurnal audit de securitate 190
 LexLink 177
 meniul Configurare pentru SMTP 172
 meniul Paralel <x> 180
 mod fax (Configurare Fax analog) 205

mod fax (Configurare server fax) 213
NetWare 176
NIC activ 169
Nume particularizate 164
Nume particularizate de recipiente 165
PDF 236
Placă de rețea 173
PostScript 236
Rapoarte 167
Rapoarte rețea 172
Rețea <x> 169
Rețea standard 169
Serial <x> 183
Setare Dată/Oră 190
Setări 191
Setări copiere 199
Setări pentru FTP 220
Setări pentru poșta electronică 215
Sursă implicită 155
TCP/IP 174
Textură hârtie 159
Tipuri particularizate 164
Unitate flash 224
USB standard 178
Utilitare 235
XPS 241
micșorarea unei copii 96
Modificați <src> la <x> 243
mutarea imprimantei 268

N

Nicio linie telefonică analogică nu este conectată la modem, faxul este dezactivat. 248
Niciun răspuns 248
niveluri de emisie a zgomotelor 306
notificări 302, 303, 304, 305, 306, 307, 308
notificări despre emisii 302, 303, 304, 305, 306
notificări FCC 302
Numărul stației de fax este neconfigurat 245
Numele stației de fax este neconfigurat 245

O

Ocupat 243
opțiuni
 cartelă de fax 24, 41
 cartelă de memorie 27
 cartelă de memorie flash 28
 cartelă firmware 28
 cartele de memorie 24
 cartele firmware 24
 hard disc de imprimantă 37
 intern 24
 lucrul în rețea 24
 Port de soluții intern 31
 porturi 24
opțiuni imprimantă, rezolvarea problemelor
 alimentator plicuri 287
 bloc încasetat cu 4 recipiente 287
 cartelă de memorie 288
 cartelă de memorie flash 288
 extensor de hârtie de mare capacitate 287
 finisor StapleSmart 287
 hard disc cu adaptor 288
 opțiunea nu funcționează 286
 Port de soluții intern 288
 tavă de 2000 de coli 287
 tăvi de hârtie 286
opțiuni, touch screen
 copiere 101, 102, 103
 fax 118, 119
 FTP 124, 125
 poșta electronică 109, 110, 111
 scanare către computer 128, 129, 130

P

pagină cu setări de meniuri imprimare 44
pagină de configurație pentru rețea 45
pagini de testare a calității imprimării, imprimare 139
panou de control al imprimantei 17
 setări prestabilite din fabrică, restaurare 272
panou de control, imprimantă 17

Partiție de fax neoperativă.
Contactați administratorul de sistem. 245
PIN incorect 247
placă de sistem
 accesare 25
plicuri
 încărcare 78, 80
 sfaturi pentru utilizare 133
Port de soluții intern
 instalare 31
 rezolvarea problemelor 288
Port de soluții intern, rețea
 modificarea setărilor portului 55
portul Ethernet 43
portul serial 57
portul USB 43
poșta electronică
 notificare pentru blocaj de hârtie 270
 notificare pentru hârtie lipsă 270
 notificare pentru necesitatea unui alt tip de hârtie 270
 notificare pentru nivelul redus al consumabilelor 270
 revocare 109
Pregătit 248
Primire completă 250
probleme cu imprimanta, rezolvare de bază 273
punerea în așteptare a faxurilor 120

R

rapoarte
 vizualizare 271
Răspuns 243
Reatașați alimentatorul de plicuri 249
Reatașați recipientele <x> - <y> 249
Reatașați recipientul <x> 248
redirecționarea faxurilor 121
Repețați lucrările de imprimare 135
 imprimare de pe un computer Macintosh 136
 imprimare din Windows 136
Restaurați lucrările păstrate? 251

- Rețea 248
- Rețea <x> 248
- rețea fără fir
 - informații despre configurare 47
 - instalare, utilizând Macintosh 49
 - instalare, utilizând Windows 47
- revocarea unei lucrări din Macintosh 140
- din panoul de control al imprimantei 139
- din Windows 140
- Rezervare lucrări de imprimare 135
 - imprimare de pe un computer Macintosh 136
 - imprimare din Windows 136
- rezoluție, fax
 - modificare 115
- rezolvarea problemelor
 - contactare Asistență pentru clienți 301
 - rezolvarea problemelor de bază ale imprimantei 273
 - verificarea unei imprimante care nu răspunde la comenzi 273
 - verificarea unui scanner care nu răspunde la comenzi 280
- rezolvarea problemelor, calitatea imprimării
 - acumulări de toner 300
 - calitate slabă a foliilor transparente 300
 - caracterele au margini zimțate 291
 - defecte care se repetă 294
 - dungi albe solide 295
 - dungi negre solide 295
 - fundal gri 292
 - imagini fantomă 291
 - imagini trunchiate 291
 - imprimare strâmbă 295
 - imprimarea este prea întunecată 297
 - imprimarea este prea luminoasă 296
 - linii verticale întrerupte 298
 - neregularități în imprimare 293
 - pagini cu culoare solidă 298
 - pagini de testare a calității imprimării 290
 - pagini goale 290
 - pulbere de toner sau fundal întunecat 299
 - tonerul se șterge 299
- rezolvarea problemelor, imprimare
 - apar întreruperi neprevăzute între pagini 277
 - eroare la citirea unității USB 274
 - fișierele PDF în mai multe limbi nu se imprimă 273
 - hârtia se blochează frecvent 288
 - imprimare incorectă a caracterelor 276
 - încrețire hârtie 293
 - legarea tăvilor nu funcționează 276
 - lucrarea durează mai mult decât în mod normal 275
 - lucrarea este executată din tava incorectă 276
 - lucrarea este executată pe hârtie incorectă 276
 - lucrările în așteptare nu sunt imprimate 275
 - Lucrările mari nu se assemblează 276
 - lucrările nu se imprimă 274
 - marginii incorecte 292
 - pagina blocată nu este reimprimată 289
- rezolvarea problemelor, opțiuni imprimantă
 - alimentator plicuri 287
 - bloc încasat cu 4 recipiente 287
 - cartelă de memorie 288
 - cartelă de memorie flash 288
 - extensor de hârtie de mare capacitate 287
 - finisor StapleSmart 287
 - hard disc cu adaptor 288
 - opțiunea nu funcționează 286
 - Port de soluții intern 288
 - tavă de 2000 de coli 287
 - tăvi de hârtie 286
- S**
 - scanare către o unitate flash 128
 - scanare către un computer 127
 - îmbunătățirea calității scanării 130
 - scanare la o adresă FTP
 - crearea de comenzi rapide cu ajutorul computerului 123
 - crearea de comenzi rapide utilizând touch-screen-ul 124
 - îmbunătățirea calității FTP 126
 - utilizarea agendei 123
 - utilizarea numerelor de comandă rapidă 123
 - utilizând tastatura 122
- scanner
 - Alimentator automat de documente (ADF) 16
 - funcții 15
 - geam scanner 16
 - înregistrare 265
- Scoateți hârtia din <linked bin set name> 250
- Scoateți hârtia din recipientul <x> 250
- Scoateți hârtia din recipientul de ieșire standard 250
- Scoateți hârtia din toate recipientele 250
- Scoateți materialul de ambalare, verificați <x> 250
- Se așteaptă reapelarea 253
- Se primește pagina <n> 250
- Se trimite pagina <n> 252
- Serial <x> 252
- Server SMTP neconfigurat. Contactați administratorul de sistem. 252
- setare
 - adresă TCP/IP 174
 - dimensiune hârtie 70
 - Dimensiune universală pentru hârtie 70
 - tip hârtie 70
- Setare ceas 252
- setări port
 - configurare 55
- setări prestabilite din fabrică, restaurare
 - meniurile panoului de control al imprimantei 272
- Sistem ocupat, se pregătesc resursele pentru lucrare. 252

Sistem ocupat, se pregătesc
resursele pentru lucrare. Se șterg
lucrările în așteptare. 252
starea consumabilelor,
verificare 267

T

tavă de 2000 de coli
încărcare 74
tavă de 250 de coli (standard sau
opțional)
încărcare 71
tavă de 550 de coli (standard sau
opțional)
încărcare 71
tavă standard
încărcare 71
tăvi
anularea legării 82
legare 81, 82
tip de fișier de ieșire
modificare 108
tip de hârtie particularizat
atribuire 82
tip hârtie
particularizată 82
Tip particularizat <x>
modificare nume 82
tipuri de hârtie
acceptată de imprimantă 89
acceptate de tăvile de ieșire 90
pe unde se încarcă 89
suport pentru imprimare față-
verso 89
touch-screen
butoane 20
Trecut în coadă pentru
trimitere 248
trimitere fax
activarea orei de vară 69
alegerea unei conexiuni pentru
fax 59
crearea de comenzi rapide cu
EWS 113
crearea de comenzi rapide
utilizând touch-screen-ul 114
crearea unui fax mai luminos
sau mai întunecat 116
îmbunătățirea calității
faxului 120
punerea în așteptare a
faxurilor 120

redirecționarea faxurilor 121
revocarea unei lucrări de
fax 117, 118
schimbarea rezoluției 115
setarea datei și a orei 69
setarea numelui și a numărului
pentru faxul de ieșire 69
trimitere utilizând
computerul 113
trimitere utilizând panoul de
control al imprimantei 112
trimiterea la o oră programată a
unui fax 116
utilizare comenzi rapide 114
utilizarea agendei 115
vizualizarea unui jurnal de
fax 117
trimitere prin poștă electronică
adăugare linie mesaj 108
adăugare linie pentru
subiect 108
configurarea funcției de poștă
electronică 105
configurarea setărilor de poștă
electronică 106
crearea de comenzi rapide cu
EWS 106
crearea de comenzi rapide
utilizând touch-screen-ul 106
schimbarea tipului de fișier de
ieșire 108
utilizare touch-screen 107
utilizarea agendei 107
utilizarea numerelor de
comandă rapidă 107

U

Unele lucrări în așteptare nu au
fost restaurate 252
unitate flash 138
USB/USB <x> 253
utilizare adaptor RJ11 60

V

Verificare lucrări de
imprimare 135
imprimare de pe un computer
Macintosh 136
imprimare din Windows 136
verificarea stării dispozitivului
pe Embedded Web Server 270

verificarea unei imprimante care
nu răspunde la comenzi 273
verificarea unui scanner care nu
răspunde la comenzi 280
Verificați conexiunea tăvii
<x> 243
vizualizare
rapoarte 271

W

Windows
instalare rețea fără fir 47